

NETGEAR®

Manuel de l'utilisateur.

Routeur tri-bande Nighthawk WiFi 7

Modèles RS300, RS280 et BE9300

Juillet 2025
202-12862-02

NETGEAR, Inc.

Support et communauté

Pour obtenir des réponses à vos questions et accéder aux dernières mises à jour, rendez-vous sur le site netgear.fr/support/, puis parcourez le contenu de notre communauté NETGEAR à l'adresse community.netgear.com.

Réglementation et aspects juridiques

Pour les informations à propos de la conformité réglementaire, y compris la Déclaration de conformité pour l'UE, rendez-vous sur NETGEAR.fr/about/regulatory/. Avant de brancher l'alimentation, reportez-vous au document de conformité légale. Pour connaître la politique de confidentialité de NETGEAR, rendez-vous sur le site netgear.com/fr/about/privacy-policy.

Lorsque la loi le permet, en utilisant cet appareil, vous acceptez les conditions générales de NETGEAR à l'adresse netgear.com/fr/about/terms-and-conditions. Si vous n'êtes pas d'accord, retournez l'appareil à votre lieu d'achat pendant votre période de retour.

Pour les appareils 6 GHz non conçus pour une utilisation en extérieur : utilisez l'appareil en intérieur uniquement. L'utilisation de périphériques 6 GHz est interdite sur les plateformes pétrolières, les voitures, les trains, les bateaux et les aéronefs, à une exception : l'utilisation de ce périphérique est autorisée sur les grands avions volant à plus de 10 000 pieds d'élévation. L'utilisation d'émetteurs dans les bandes 5,925-7,125 GHz est interdite pour le contrôle ou les communications avec des systèmes aériens de pilotage automatique.

Marques commerciales

© NETGEAR, Inc., NETGEAR et le logo NETGEAR sont des marques commerciales de NETGEAR, Inc. Toutes les marques commerciales autres que NETGEAR sont utilisées à des fins de référence uniquement.

Historique de révision

Numéro de pièce de publication	Date de publication	Commentaires
202-12862-02	Juillet 2025	EN: 202-12852-02 Mises à jour réglementaires.
202-12862-01	Mars 2025	EN: 202-12852-01 Première publication.

Sommaire

Chapitre 1 Introduction

Qu'est-ce que le WiFi 7 ?.....	12
Documentation supplémentaire.....	12

Chapitre 2 Configuration du matériel

Déballez votre routeur.....	14
Voyants et boutons du panneau avant.....	14
Panneau arrière.....	18
Libellé du routeur.....	20
Positionnez votre routeur.....	20
Câblez votre routeur.....	21

Chapitre 3 Connectez-vous au réseau et accédez au routeur

Connectez-vous au réseau du routeur.....	24
Connectez-vous au réseau Wifi du routeur.....	24
Connectez-vous au réseau à l'aide d'une connexion filaire....	24
Types de connexions.....	25
Utilisez un navigateur Web pour accéder au routeur.....	26
Configuration Internet automatique.....	26
Connectez-vous au routeur après l'avoir configuré.....	28
Changez la langue.....	29
Installez et gérez votre routeur avec l'application Nighthawk....	29

Chapitre 4 Spécifiez vos paramètres Internet

Utilisation de l'assistant de configuration.....	32
Configurez manuellement la connexion Internet.....	33
Spécifiez une connexion Internet sans connexion.....	33
Définissez une connexion Internet PPPoE.....	35
Définissez une connexion Internet PPTP ou L2TP.....	37
À propos des connexions Internet haut débit et de l'agrégation de ports Internet.....	39
Profitez d'Internet Multi-Gig avec l'agrégation de ports Internet.....	40
Définissez une connexion Internet IPv6.....	41
Types de connexions Internet IPv6.....	41
Conditions requises pour la saisie d'adresses IPv6.....	42
Utilisez la détection automatique pour une connexion Internet IPv6.....	43
Définissez une connexion Internet IPv6 tunnel 6To4.....	45

Pour configurer une connexion Internet IPv6 directe :.....	46
Pour configurer une connexion Internet IPv6 fixe :.....	47
Définissez une connexion Internet DHCP IPv6.....	49
Pour configurer une connexion Internet PPPoE IPv6 :.....	51
Utilisez la configuration automatique pour une connexion Internet IPv6.....	53
Définissez une connexion Internet IPv6 6rd.....	55
Gérer la taille MTU.....	57
Concepts MTU.....	57
Modifiez la taille MTU.....	58

Chapitre 5 Contrôlez l'accès à Internet

NETGEAR Armor.....	61
Activez Armor à l'aide de l'application Nighthawk.....	61
Liste de contrôle d'accès réseau.....	61
Activez la liste de contrôle d'accès réseau, définissez la règle d'accès et autorisez ou bloquez les périphériques connectés.	62
Gérer les périphériques autorisés qui ne sont pas actuellement sur le réseau.....	64
Gérer les périphériques bloqués qui ne sont pas actuellement sur le réseau.....	66
Bloquer les sites et services Internet.....	68
Utilisez des mots-clés pour bloquer des sites Internet.....	68
Supprimer des mots-clés de la liste des éléments bloqués....	70
Empêcher le blocage sur un ordinateur de confiance.....	71
Bloquer les services d'Internet.....	71
Planifier le blocage des sites et services Internet.....	73
Configurez les notifications par e-mail d'événements de sécurité.....	74

Chapitre 6 Gestion des paramètres WiFi

Modifiez votre pays ou votre région.....	78
Désactivez ou réactivez Smart Connect.....	78
Masquer ou diffuser le SSID d'un réseau WiFi.....	79
Activer ou désactiver la coexistence 20/40 MHz pour la radio 2,4 GHz.....	80
Modifier le nom d'un réseau WiFi.....	81
Modifiez le mot de passe WiFi ou la sécurité WiFi.....	82
Modifiez le canal WiFi 2,4 GHz, 5 GHz ou 6 GHz.....	84
Modifiez le mode WiFi.....	85
Configurez un réseau WiFi invité.....	86
Gérer les paramètres WiFi avancés.....	88
Configurez un programme WiFi.....	88
Activer ou désactiver MU-MIMO.....	89

Modifier la longueur de fragmentation, le seuil CTS/RTS ou le mode préambule d'une radio.....	90
Utilisez l'Assistant WPS pour les connexions WiFi.....	92
Utilisez l'assistant WPS avec le bouton-poussoir.....	92
Utilisez l'assistant WPS avec un code PIN.....	93

Chapitre 7 Gérez les paramètres du réseau WAN et LAN

Gérer les paramètres WAN.....	96
Modifiez les paramètres de sécurité WAN.....	96
Configurez un serveur DMZ par défaut.....	97
Gérer le proxy IGMP.....	98
Gérer le filtrage NAT.....	98
Gérer la passerelle SIP au niveau de l'application.....	99
Modifiez les paramètres d'adresse IP LAN ou RIP.....	100
Spécifiez les adresses IP que le routeur attribue.....	102
Désactivez la fonction de serveur DHCP dans le routeur.....	103
Gérez les adresses IP LAN réservées.....	104
Réservez une adresse IP.....	104
Modifiez une adresse IP réservée.....	105
Supprimez une entrée d'adresse IP réservée.....	106
Gérer les routes statiques personnalisées.....	107
Configurez une route statique.....	108
Modifiez une route statique.....	109
Supprimez une route statique.....	110
Configurez un port IPTV ou un pont pour un groupe de ports ou un groupe de balises VLAN.....	110
Configurez un pont pour un groupe de ports.....	111
Configurez un modem pour un groupe de balises VLAN....	112
Gérer l'agrégation de ports Ethernet vers un périphérique LAN.	114
Configurez l'agrégation de ports Ethernet sur un périphérique LAN.....	114
Affichez ou modifiez le mode d'agrégation de ports Ethernet du routeur.....	116

Chapitre 8 Optimiser les performances

Améliorez les connexions réseau avec le Plug and Play.....	119
--	-----

Chapitre 9 Gérez et surveillez votre routeur

Mettez à jour le micrologiciel du routeur.....	122
Vérifiez la présence d'un nouveau micrologiciel et mettez à jour le routeur.....	122
Téléchargez manuellement le micrologiciel sur le routeur..	123
Gérer les paramètres de mise à jour du firmware.....	124
Modification du mot de passe admin.....	125

Activez la réinitialisation du mot de passe administrateur.....	126
Réinitialisez le mot de passe admin.....	127
Utilisez toujours HTTPS pour accéder au routeur.....	128
Modifiez le nom du périphérique du routeur.....	129
Gérez le fichier de configuration du routeur.....	130
Sauvegardez les paramètres.....	130
Restaurez les paramètres.....	131
Effacer les paramètres.....	131
Surveillez le routeur et le réseau.....	132
Afficher des informations sur le routeur, Internet et Wi-Fi paramètres.....	132
Afficher les périphériques actuellement sur le réseau.....	133
Affichez et gérez les activités du routeur.....	135
Affichez l'état de la connexion Internet ou renouvelez la connexion.....	136
Affichez l'état de la connexion Internet PPPoE ou renouvelez la connexion.....	137
Affichez les statistiques de paquets des ports Internet et LAN et des réseaux WiFi.....	138
Surveillez, mesurez et contrôlez le trafic Internet.....	140
Démarez le compteur de trafic sans restrictions de volume de trafic.....	140
Limiter le trafic Internet par volume.....	141
Limiter le trafic Internet par temps de connexion.....	142
Afficher le volume et les statistiques du trafic Internet.....	144
Débloquer le compteur de trafic une fois la limite de trafic atteinte.....	145
Définissez le serveur NTP.....	145
Définissez votre fuseau horaire et l'heure d'été.....	146
Configurez le routeur en tant que point d'accès WiFi.....	147
Remettez le routeur en mode routeur.....	148
Gérer le clignotement des voyants ou éteindre les voyants.....	149
Connectez-vous à votre routeur avec Anywhere Access.....	150
Rétablissez les paramètres par défaut du routeur.....	150
Utilisez le bouton Réinitialiser.....	151
Effacer les paramètres.....	151

Chapitre 10 Partagez les périphériques de stockage USB connectés au routeur

Configuration requise pour le périphérique USB.....	154
Connectez un périphérique de stockage USB au routeur.....	154
Afficher les dossiers réseau sur un périphérique de stockage..	155
Accédez à un périphérique de stockage connecté au routeur.	156

Accédez à un périphérique de stockage connecté au routeur à partir d'un Ordinateur Windows.....	156
Mappez un périphérique USB à un lecteur réseau Windows.	157
Accédez à un périphérique de stockage connecté au routeur À partir d'un Mac.....	158
Gérer l'accès à un périphérique de stockage USB.....	159
Activez l'accès FTP sur votre réseau.....	161
Modifier un dossier réseau sur un périphérique de stockage USB.....	162
Ajoutez un dossier réseau sur un périphérique de stockage USB.....	163
Retirez un périphérique de stockage USB en toute sécurité....	164
Modifiez les paramètres du serveur multimédia ou numérisez à nouveau les fichiers multimédia.....	165

Chapitre 11 Utilisez Dynamic DNS pour accéder à un périphérique de stockage USB à partir d'Internet

Configurer et gérer le DNS dynamique.....	168
Configurez un nouveau compte DNS dynamique.....	168
Utilisez un compte DNS dynamique que vous possédez déjà.	169
Gérez votre compte NETGEAR ou No-IP Dynamic DNS existant.....	170
Votre serveur FTP personnel.....	171
Configurez votre serveur FTP personnel Présentation des étapes.....	171
Configurez l'accès FTP via Internet.....	172
Configurez l'accès HTTPS via Internet.....	173
Accédez aux périphériques de stockage USB via Internet.....	174

Chapitre 12 Utilisez OpenVPN pour accéder à votre réseau

À propos des connexions VPN.....	177
Adressage IP LAN dans les réseaux VPN.....	178
Activez le service OpenVPN sur le routeur.....	178
Installez le logiciel OpenVPN sur un client VPN.....	180
Installez le logiciel OpenVPN sur un ordinateur Windows....	180
Installez le logiciel OpenVPN sur un ordinateur Mac.....	182
Installez le logiciel OpenVPN sur un appareil iOS.....	183
Installez le logiciel OpenVPN sur un appareil Android.....	184
Utilisez le VPN pour accéder à votre service Internet à la maison.....	185
Autoriser l'accès Internet au client VPN dans le routeur.....	186
Bloquer l'accès Internet du client VPN sur le routeur.....	187

Chapitre 13 Gérer le transfert de port et le déclenchement de port

Gérez le transfert de port vers un serveur local.....	189
Transférer le trafic entrant vers un serveur local.....	189
Ajoutez un service ou une application de transfert de port personnalisé.....	190
Modifier une règle redirection de port.....	191
Supprimer une règle redirection de port.....	192
Exemple : Rendre un serveur Web local public.....	193
Comment le routeur implémente la règle de transfert de port.....	193
Gérer le déclenchement de port.....	194
Ajoutez une règle de déclenchement de port.....	195
Modifier une règle de déclenchement de port.....	196
Supprimer une règle de déclenchement de port.....	197
Définissez le délai d'expiration pour le déclenchement du port.....	198
Désactivez une règle de déclenchement de port individuel.	198
Désactiver le déclenchement de port.....	199
Exemple : Déclenchement de port pour IRC (Internet Relay Chat).....	200

Chapitre 14 Dépannage

Conseils rapides.....	203
Etape pour redémarrage du réseau.....	203
Vérifiez les connexions de l'adaptateur d'alimentation et du câble Ethernet.....	203
Vérifiez les paramètres WiFi.....	204
Vérifiez les paramètres réseau.....	204
Redémarrez le routeur à partir de son interface Web.....	204
Dépanner avec les voyants.....	205
Comportement standard des voyants lorsque le routeur est sous tension.....	205
Voyant d'alimentation éteint.....	205
Le voyant d'alimentation reste orange fixe ou clignote en orange.....	206
Les voyants du port LAN Ethernet ou Internet sont éteints...	206
Le voyant WiFi est éteint.....	207
Vous ne pouvez pas vous connecter au routeur.....	207
Vous ne pouvez pas accéder à Internet.....	209
Dépannage de la navigation Internet.....	211
Les modifications ne sont pas enregistrées.....	212
Dépannage de la connectivité WiFi.....	212
Dépannez votre réseau à l'aide de l'utilitaire ping.....	213

Testez le chemin LAN vers votre routeur.....	213
Testez le chemin entre un ordinateur Windows et un ordinateur distant périphérique.....	214

1

Introduction

Ce manuel d'utilisation est destiné aux routeurs double bande Netgear Nighthawk[®] WiFi 7 modèles RS300, modèles BE9300 et RS280.

Les modèles RS300, BE9300 prend en charge le WiFi 7 (IEEE 802.11be) avec une vitesse WiFi combinée pouvant atteindre 9,3 Gbit/s et un fonctionnement radio simultané bi-bande :

- **Radio 2,4 GHz:** Prend en charge IEEE 802,11 n/ac/AX/BE avec 4096-QAM, largeur de canal de 20/40 MHz et une vitesse allant jusqu'à 0,7 Gbps
- **Radio 5 GHz:** Prise en charge IEEE 802,11 n/ac/AX/BE avec 4096-QAM, largeur de canal 20/40/80/160 MHz et une vitesse allant jusqu'à 2,9 Gbps
- **Radio 6 GHz:** Prend en charge IEEE 802,11 AX/BE avec 4096-QAM, largeur de canal 20/40/80/160/320 MHz et une vitesse allant jusqu'à 5,8 Gbps

Le modèle RS280 prend en charge le WiFi 7 (IEEE 802.11be) avec une vitesse WiFi combinée pouvant atteindre 9,2 Gbit/s et un fonctionnement radio simultané tribande :

- **Radio 2,4 GHz:** Prend en charge IEEE 802,11 n/ac/AX/BE avec 1024-QAM, largeur de canal de 20/40 MHz et une vitesse allant jusqu'à 0,6 Gbps
- **Radio 5 GHz:** Prise en charge IEEE 802,11 n/ac/AX/BE avec 4096-QAM, largeur de canal 20/40/80/160 MHz et une vitesse allant jusqu'à 2,9 Gbps
- **Radio 6 GHz:** Prend en charge IEEE 802,11 AX/BE avec 4096-QAM, largeur de canal 20/40/80/160/320 MHz et une vitesse allant jusqu'à 5,8 Gbps

Le routeur fournit un port Internet 2.5GbE pour les connexions ISP câble et fibre jusqu'à 2,5 Gbit/s, un port LAN 2.5GbE pour la connexion à un périphérique LAN haut débit et quatre ports LAN 1 Gigabit.

Ce chapitre comprend les sections suivantes :

- [Qu'est-ce que le WiFi 7 ?](#)
- [Documentation supplémentaire](#)

- ❗ **REMARQUE:** Pour plus d'informations sur les sujets traités dans ce manuel, visitez le site Web d'assistance à l'[adresse netgear.com/support](http://adresse.netgear.com/support) .
- ❗ **REMARQUE:** Des mises à jour du micrologiciel avec de nouvelles fonctionnalités et des corrections de bugs sont disponibles de temps à autre sur netgear.com/support/download/. Vous pouvez rechercher et télécharger manuellement un nouveau micrologiciel. Si les fonctionnalités ou le comportement de votre produit ne correspondent pas aux éléments décrits dans ce manuel, il peut être nécessaire de procéder à la mise à jour de votre micrologiciel (firmware).
- ❗ **REMARQUE:** Dans ce manuel, *réseau WiFi* signifie la même chose que SSID (identifiant de l'ensemble de services ou nom du réseau WiFi) ou VAP (point d'accès virtuel). Autrement dit, lorsque nous faisons référence à un réseau WiFi, nous entendons un SSID individuel ou VAP.

Qu'est-ce que le WiFi 7 ?

Le WiFi 7, également connu sous le nom de IEEE 802.11 Extremely High Throughput (EHT), est la norme WiFi du futur. La nouvelle norme offre la possibilité d'un WiFi multi-Gigabit dans toute la maison avec des vitesses plus rapides, moins d'interférences et de meilleures performances pour les activités en ligne à large bande passante.

Les nouvelles technologies du WiFi 7 offrent les avantages suivants :

- Vitesses 2,4 fois plus rapides que le WiFi 6
- Bande passante maximale 2X plus grande pour vos appareils
- Latence inférieure au WiFi 6
- Une connexion plus fiable

Pour plus d'informations, visitez la page dédiée au WiFi 7 par NETGEAR :

<https://www.netgear.com/fr/home/discover/wifi7/>.

Documentation supplémentaire

Les documents suivants sont disponibles à l'adresse suivante :

netgear.com/support/download/:

- Guide de démarrage rapide
- Fiche technique

Pour plus d'informations sur l'application NETGEAR Nighthawk, rendez-vous sur le site netgear.com/home/apps-services/nighthawk-app/.

2

Configuration du matériel

Ce chapitre comprend les sections suivantes :

- [Déballez votre routeur](#)
- [Voyants et boutons du panneau avant](#)
- [Panneau arrière](#)
- [Libellé du routeur](#)
- [Positionnez votre routeur](#)
- [Câblez votre routeur](#)

Pour plus d'informations sur les sujets traités dans ce manuel, visitez le site Web d'assistance à l'[adresse netgear.com/support](http://netgear.com/support).

Déballiez votre routeur

Votre emballage contient le routeur, un câble Ethernet et l'adaptateur secteur (le type varie selon les régions).

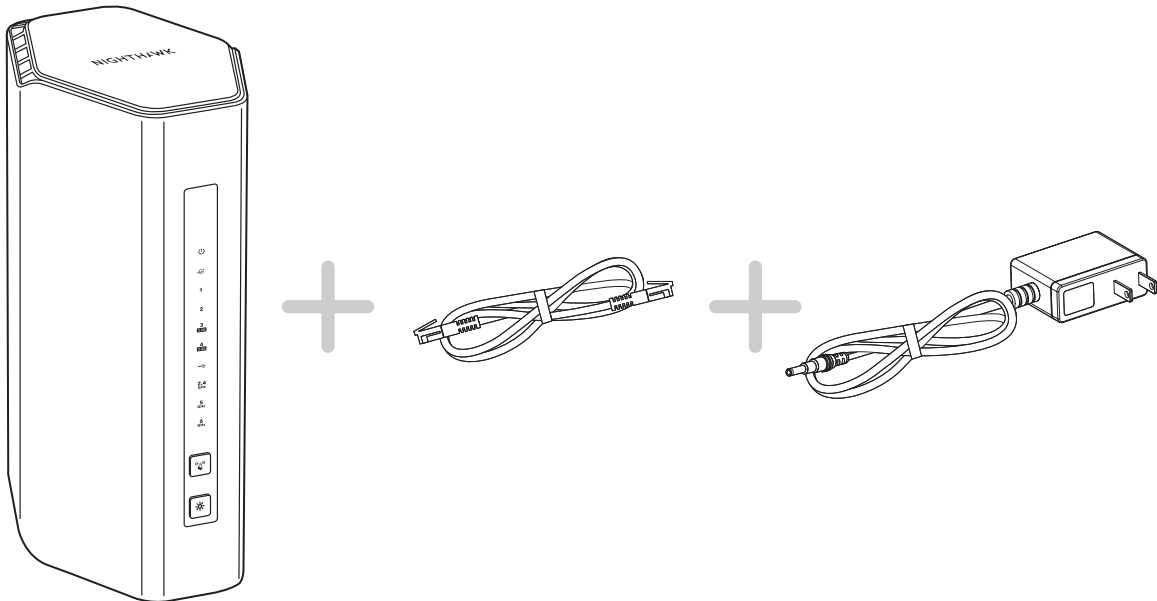

Illustration 1 : Contenu de la boîte

Voyants et boutons du panneau avant

Les voyants d'état et les deux boutons sont situés sur le panneau supérieur du routeur.

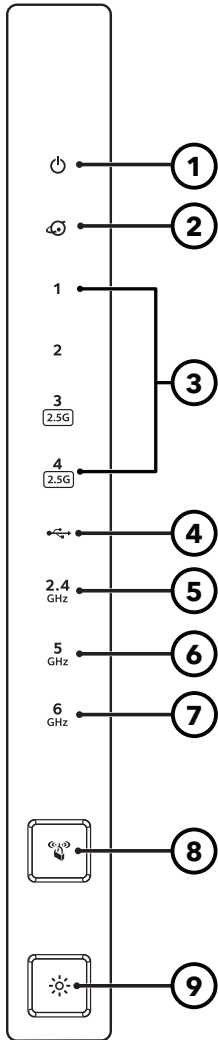

Illustration 2 : Vue de dessus

Table 1 : Description des voyants













LED et bouton	Description
<p>1. Voyant d'alimentation</p> 	<p>Blanc continu. Le routeur est prêt.</p> <p>Orange fixe, puis orange clignotant: Le bouton de réinitialisation a été enfoncé. Lorsque vous appuyez pour la première fois sur le bouton de réinitialisation, le voyant s'allume en orange fixe. Au bout de 5 secondes, le voyant clignote en orange et le routeur se réinitialise aux paramètres d'usine.</p> <p>Désactivé : Le routeur n'est pas alimenté.</p>
<p>2. Voyant Internet</p> 	<p>Blanc continu. La connexion Internet est prête.</p> <p>Orange continu : Un câble a été branché dans le port, mais la connexion Internet n'est pas encore prête.</p> <p>Clignotant. Le port envoie ou reçoit le trafic.</p> <p>Désactivé : Aucun câble Ethernet n'est connecté entre le routeur et le modem.</p>
<p>3. Voyants des ports LAN Ethernet 1 à 4</p> <div style="display: flex; justify-content: space-around; align-items: center;"> <div style="text-align: center;"> <p>1</p>  </div> <div style="text-align: center;"> <p>2</p>  </div> <div style="text-align: center;"> <p>3 2.5G</p>  </div> <div style="text-align: center;"> <p>4 2.5G</p>  </div> </div>	<p>La couleur du voyant indique la vitesse de la connexion Ethernet sur chaque port LAN : blanc pour la vitesse maximale prise en charge sur chaque port (1 Gbit/s sur le port 1, 1 Gbit/s sur les ports 3 à 4) et orange pour les vitesses inférieures.</p> <p>Blanc continu. Le routeur a détecté une liaison de 1 Gbit/s (port 1) ou 1 Gbit/s (ports 3-4) avec un périphérique sous tension.</p> <p>Blanc clignotant. Le port envoie ou reçoit du trafic à 1 Gbit/s (port 1) ou 1 Gbit/s (ports 3-4).</p> <p>Orange continu : Le routeur a détecté une liaison à vitesse inférieure avec un périphérique sous tension.</p> <p>Orange clignotant : Le port envoie ou reçoit du trafic à une vitesse inférieure.</p> <p>Désactivé : Aucun périphérique n'est connecté à ce port Ethernet.</p>
<p>4. Voyant port USB 3.0</p> 	<p>Blanc continu. Un périphérique USB est connecté au port USB.</p> <p>Blanc clignotant. Le port USB 3,0 envoie ou reçoit du trafic.</p> <p>Désactivé : Aucun périphérique USB n'est connecté au port USB.</p>
<p>5. Voyant Wifi 2,4 GHz</p> <p>2.4 GHz</p> 	<p>Blanc continu. L'émetteur-récepteur radio Wi-Fi 2,4 GHz fonctionne.</p> <p>Désactivé : L'émetteur-récepteur radio Wi-Fi 2,4 GHz est éteint.</p>
<p>6. Voyant Wifi 5 GHz</p> <p>5 GHz</p> 	<p>Blanc continu. L'émetteur-récepteur radio Wi-Fi 5 GHz fonctionne.</p> <p>Désactivé : L'émetteur-récepteur radio Wi-Fi 5 GHz est éteint.</p>

Table 1 : Description des voyants (A continué)

LED et bouton	Description
<p>7. Voyant Wifi 6 GHz</p> <p></p>	<p>Blanc continu. L'émetteur-récepteur radio Wi-Fi 6 GHz fonctionne.</p> <p>Désactivé : L'émetteur-récepteur radio Wi-Fi 6 GHz est éteint.</p>
<p>8. Voyant Sync/WPS</p> <p></p>	<p>Le fait d'appuyer sur le bouton WPS permet à votre périphérique compatible WPS de rejoindre le réseau WiFi de votre routeur sans saisir le mot de passe WiFi.</p> <p>Blanc continu. Le voyant Sync/WPS est toujours blanc fixe. Il s'agit d'un comportement normal.</p> <p>Blanc clignotant. Le processus WPS est actif afin que vous puissiez connecter un périphérique compatible WPS au réseau WiFi de votre routeur. Lorsque l'appareil est connecté, le voyant Sync/WPS redevient blanc fixe.</p> <p>Le voyant Sync/WPS clignote également en blanc lorsque le routeur est dans son état d'usine par défaut ou lorsque vous réinitialisez les paramètres d'usine par défaut du routeur.</p> <p>Désactivé : Le routeur ou ses voyants sont éteints.</p>
<p>9. Bouton On/Off (Alimentation) du voyant</p> <p></p>	<p>Appuyez sur le bouton LED Marche/Arrêt pour éteindre tous les voyants, à l'exception du voyant d'alimentation.</p>

Panneau arrière

La figure suivante montre les connecteurs et les boutons du panneau arrière.

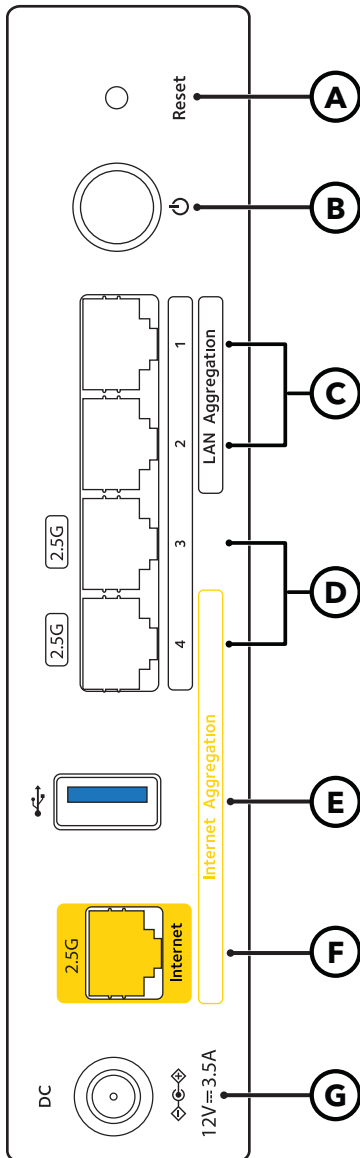

Illustration 3 : Panneau arrière

Le panneau arrière contient les composants suivants :

- **A. bouton de réinitialisation:** Appuyez sur **le** bouton de réinitialisation pour réinitialiser le routeur.

Si vous appuyez sur le bouton de réinitialisation pendant au moins 10 secondes et que le voyant d'alimentation clignote en blanc, le routeur revient à ses paramètres d'usine.

- **B. bouton Marche/Arrêt:** Appuyez sur **le** bouton Marche/Arrêt pour alimenter le routeur.
 - de réseau local Gigabit Ethernet Quatre ports LAN Gigabit Ethernet RJ-45 prenant en charge les vitesses 1G, 100M et 10M. Utilisez ces ports pour connecter des périphériques LAN Ethernet à votre routeur.
Le routeur prend en charge l'agrégation de ports :
 - **Agrégation LAN.** Utilisez les ports Ethernet 1 et 2 pour configurer une liaison d'agrégation de ports vers un périphérique LAN qui prend également en charge l'agrégation de ports Ethernet. Pour plus d'informations, consultez la section [Gérer l'agrégation de ports Ethernet vers un périphérique LAN](#) à la page 114.
 - Ports LAN 2,5G Un port LAN RJ-45 qui prend en charge des vitesses allant jusqu'à 2,5 Gbit/s. Utilisez un câble Ethernet de catégorie 6 (Cat5e) ou un câble Ethernet de catégorie supérieure pour connecter le routeur à un serveur LAN haut débit, à un périphérique de stockage LAN ou à un autre périphérique LAN.
Le routeur prend en charge l'agrégation de ports :
 - **Agrégation Internet (WAN).** Utilisez le port LAN Ethernet 4 avec le port Internet 2.5G pour configurer une connexion Internet multi-Gigabit avec agrégation de ports. Pour plus d'informations, consultez la section [Profitez d'Internet Multi-Gig avec l'agrégation de ports Internet](#) à la page 40.
- ⓘ REMARQUE:** Vous pouvez configurer à la fois l'agrégation LAN et l'agrégation Internet (WAN).
- **E. Port USB 3,0:** Utilisez le port USB 3.0 pour connecter un périphérique de stockage USB à votre routeur.
 - **F. Port Internet 2.5G:** Un port Internet RJ-45 (marqué en jaune) qui prend en charge des vitesses allant jusqu'à 2,5 Gbit/s. Utilisez un câble Ethernet de catégorie 6 (Cat5e) ou un câble Ethernet de catégorie supérieure pour connecter un modem haut débit afin d'obtenir une connexion Internet haut débit. Pour plus d'informations, consultez la section [À propos des connexions Internet haut débit et de l'agrégation de ports Internet](#) à la page 39.
 - **G. connecteur d'alimentation CC:** Branchez l'adaptateur d'alimentation fourni avec votre produit sur le connecteur d'alimentation CC.

Libellé du routeur

L'étiquette du routeur indique les informations de connexion, le nom de réseau WiFi (SSID), la clé réseau (mot de passe), le numéro de série et l'adresse MAC.

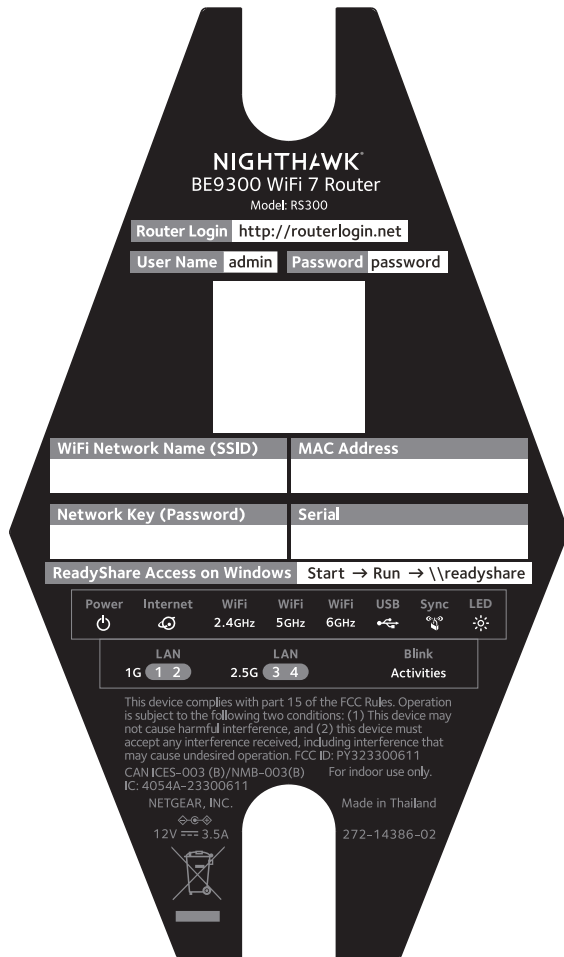

Illustration 4 : Libellé du routeur

Positionnez votre routeur

Le routeur vous permet d'accéder à votre réseau n'importe où dans la zone de portée de votre réseau WiFi. Toutefois, la distance ou la portée de votre connexion WiFi peut varier considérablement en fonction de l'emplacement physique de votre routeur. En outre, positionnez votre routeur conformément aux instructions suivantes :

- Placez votre routeur près du centre de la zone de fonctionnement de vos ordinateurs et autres périphériques, et à portée de vue de vos périphériques WiFi.
- Assurez-vous que le routeur est à portée d'une prise secteur et à proximité des câbles Ethernet pour les ordinateurs câblés.
- Placez le routeur en hauteur, en minimisant le nombre de murs et de plafonds entre le routeur et vos autres périphériques.
- Pour éviter les interférences du signal sans fil, éloignez le routeur des appareils électriques tels que ceux-ci :
 - Ventilateurs de plafond
 - Systèmes de sécurité à domicile
 - Micro-ondes
 - Ordinateurs
 - La base d'un téléphone sans fil
 - Téléphones sans fil 2.4 GHz ou 5 GHz
- Placez le routeur à l'écart des grandes surfaces métalliques, des grandes surfaces en verre, des murs isolés et des éléments tels que :
 - Portes métalliques pleines
 - Goujons en aluminium
 - Réservoirs de poisson
 - Miroirs
 - Brique
 - Béton

Les facteurs suivants peuvent limiter la portée de votre réseau WiFi :

- L'épaisseur et le nombre de murs traversés par le signal WiFi peuvent limiter la portée.
- D'autres points d'accès WiFi dans et autour de votre domicile peuvent affecter le signal de votre routeur.

Les points d'accès WiFi sont des routeurs, des relais, des répéteurs de portée WiFi et tout autre périphérique qui émet un signal WiFi pour l'accès au réseau.

Câblez votre routeur

Connectez votre routeur à un modem et mettez-le sous tension.

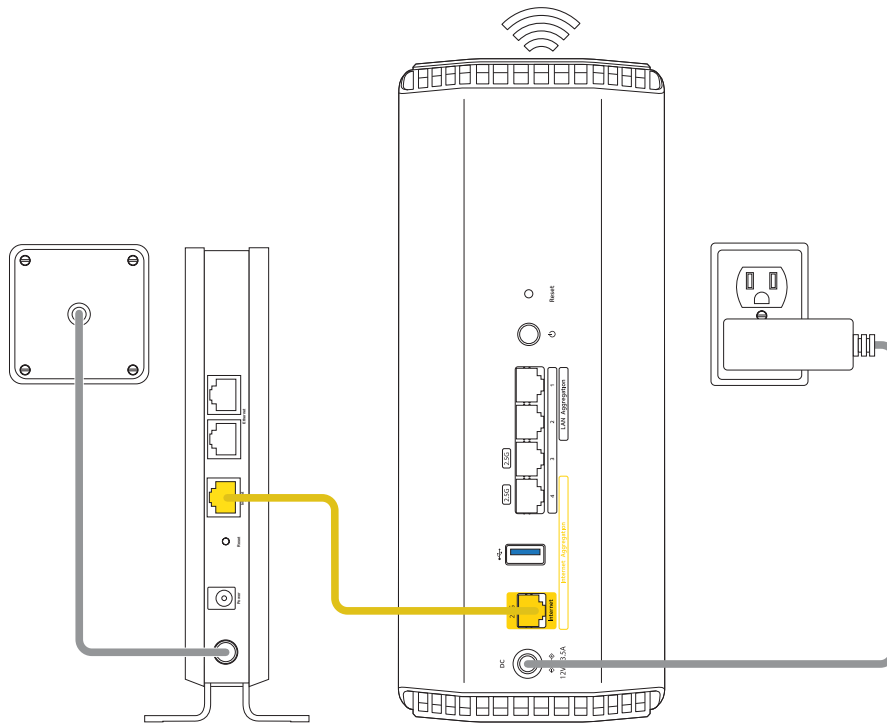

Illustration 5 : Câblez votre routeur

Pour câbler votre routeur :

1. Débranchez votre modem, retirez et remplacez la batterie de secours le cas échéant, puis rebranchez le modem.
2. Connectez ensuite le modem au port Internet jaune du routeur à l'aide du câble Ethernet.

! REMARQUE: Si votre connexion Internet ne nécessite pas de modem, connectez le câble Ethernet reliant votre domicile au port Internet jaune du routeur.

3. Connectez l'adaptateur secteur à votre routeur et branchez-le sur une prise.

Le voyant d'alimentation du routeur s'allume en blanc continu lorsque le routeur est prêt.

Après avoir connecté votre routeur à un modem et l'avoir allumé, terminez le processus d'installation de votre routeur à l'aide de l'application Nighthawk ou de l'interface Web du routeur. Pour plus d'informations, consultez la section Connectez-vous au réseau et accédez au routeur à la page 23.

3

Connectez-vous au réseau et accédez au routeur

Vous pouvez vous connecter aux réseaux WiFi du routeur ou utiliser une connexion Ethernet filaire. Ce chapitre explique comment vous connecter et comment accéder au routeur et vous connecter.

Ce chapitre contient les sections suivantes :

- [Connectez-vous au réseau du routeur](#)
- [Types de connexions](#)
- [Utilisez un navigateur Web pour accéder au routeur](#)
- [Installez et gérez votre routeur avec l'application Nighthawk](#)

Connectez-vous au réseau du routeur

Vous pouvez vous connecter au réseau du routeur via une connexion filaire ou WiFi.

❗ REMARQUE: Si vous configurez votre ordinateur pour qu'il utilise une adresse IP statique, modifiez les paramètres pour qu'il utilise le protocole DHCP (Dynamic Host Configuration Protocol).

Connectez-vous au réseau Wifi du routeur

Vous pouvez connecter un ordinateur ou un périphérique mobile compatible Wi-Fi au réseau WiFi du routeur à l'aide du nom de réseau WiFi (SSID) et du mot de passe WiFi (clé réseau) du routeur.

Pour vous connecter au réseau WiFi :

1. Assurez-vous que le routeur est alimenté (son voyant d'alimentation est allumé).
2. Ouvrez le gestionnaire de connexions de réseau Wifi de votre ordinateur ou appareil mobile.

Il s'agit de l'application qui vous permet de gérer vos connexions WiFi.

3. Recherchez et sélectionnez le nom de réseau (SSID) WiFi du routeur.

Le nom de réseau WiFi (SSID) par défaut du routeur figure sur l'étiquette du routeur.

4. Saisissez le mot de passe WiFi du routeur.

Le mot de passe WiFi par défaut du routeur figure sur l'étiquette du routeur. Le mot de passe WiFi est également appelé clé réseau ou phrase de passe.

Votre ordinateur ou périphérique mobile se connecte au réseau WiFi.

Connectez-vous au réseau à l'aide d'une connexion filaire

Vous pouvez connecter votre ordinateur au routeur à l'aide d'un câble Ethernet et rejoindre le réseau local (LAN) du routeur. Après la configuration, vous pouvez également connecter d'autres périphériques filaires.

Pour connecter votre ordinateur ou un autre périphérique au routeur à l'aide d'un câble Ethernet :

1. Assurez-vous que le routeur est alimenté (son voyant d'alimentation est allumé).
2. Connectez un câble Ethernet à un port Ethernet de votre ordinateur.

Si votre ordinateur n'est pas équipé d'un port Ethernet, vous pourrez peut-être connecter un adaptateur USB vers Ethernet à un port USB de votre ordinateur, puis connecter le câble Ethernet au port de l'adaptateur.

3. Connectez l'autre extrémité du câble Ethernet à un port Ethernet du routeur.

Votre ordinateur se connecte au réseau local (LAN).

Types de connexions

Des types de connexion distincts servent des objectifs différents. Il est important que vous compreniez les différences afin de savoir à quel moment utiliser le login.

Plusieurs types de connexion sont associés au routeur :

- **Connexion FAI.** Le nom de connexion que votre fournisseur d'accès Internet (FAI) vous a fourni vous connecte à votre service Internet. Votre FAI vous a fourni ces informations de connexion dans une lettre ou d'une autre manière. Si vous ne trouvez pas ces informations de connexion, contactez votre FAI.
- **Mot de passe WiFi :** Votre routeur est prédéfini avec un nom de réseau WiFi (SSID) et un mot de passe uniques pour l'accès WiFi. Cette information figure sur l'étiquette du routeur. Le mot de passe WiFi est également appelé clé réseau ou phrase de passe.
- **Connexion au compte NETGEAR.** Le compte NETGEAR gratuit dont vous avez besoin pour enregistrer votre routeur, gérer votre routeur à distance et gérer vos abonnements. Si vous ne disposez pas d'un compte NETGEAR gratuit, vous pouvez en créer un.
- **Connexion au routeur.** Mot de passe de connexion au routeur dont vous avez besoin pour vous connecter au routeur avec le nom d'utilisateur admin lorsque vous utilisez un navigateur Web pour accéder au routeur.

Utilisez un navigateur Web pour accéder au routeur

Lorsque vous vous connectez au réseau (via WiFi ou un câble Ethernet), vous pouvez utiliser un navigateur Web pour accéder au routeur afin d'afficher ou de modifier ses paramètres. Nous appelons l'interface utilisateur du routeur l'*interface Web du routeur*.

Lorsque vous accédez au routeur, le logiciel vérifie automatiquement si votre routeur peut se connecter à votre service Internet.

Configuration Internet automatique

Vous pouvez configurer votre routeur automatiquement (voir les informations ci-dessous) ou manuellement (voir [Configurez manuellement la connexion Internet](#) à la page 33). Dans les deux cas, vous devez utiliser un navigateur Web pour accéder au routeur.

Avant de démarrer le processus de configuration, obtenez les informations de votre FAI et assurez-vous que les ordinateurs et périphériques du réseau utilisent les paramètres décrits ici. Lorsque votre service Internet démarre, votre fournisseur d'accès Internet (FAI) vous fournit généralement toutes les informations nécessaires pour vous connecter à Internet. Pour le service DSL, vous aurez peut-être besoin des informations suivantes pour configurer votre routeur :

- Les informations de configuration FAI pour votre compte DSL
- Nom de connexion et mot de passe du FAI
- Paramètre d'adresse IP fixe ou statique (déploiement spécial par le FAI ; ce paramètre est rare)

Si vous ne trouvez pas ces informations, demandez à votre FAI de les fournir.

❗ REMARQUE: Si votre service Internet passe par votre téléviseur ou par un câble à fibre optique, vous n'aurez peut-être pas besoin des informations de connexion.

Lorsque votre connexion Internet fonctionne, vous n'avez plus besoin de lancer le programme de connexion du FAI sur votre ordinateur pour accéder à Internet. Lorsque vous démarrez une application Internet, votre routeur vous connecte automatiquement.

L'assistant d'installation NETGEAR s'exécute sur n'importe quel périphérique doté d'un navigateur Web. L'installation et la configuration de base prennent environ 15 minutes.

Pour configurer automatiquement votre routeur :

1. Assurez-vous que le routeur est sous tension.
2. Assurez-vous que votre ordinateur ou votre périphérique mobile est connecté au routeur à l'aide d'un câble Ethernet (filaire) ou via WiFi avec les paramètres de sécurité prédéfinis indiqués sur l'étiquette.

! **REMARQUE:** si vous souhaitez modifier les paramètres WiFi du routeur, utilisez une connexion filaire pour éviter d'être déconnecté lorsque les nouveaux paramètres WiFi prennent effet.

3. Ouvrez un navigateur Web.

La page qui s'affiche dépend du fait que vous avez déjà accédé au routeur :

- La première fois que vous configurez la connexion Internet pour votre routeur, le navigateur accède à **http://www.routerlogin.net** et la page Configuration de la connexion Internet s'affiche.
- Si vous avez déjà configuré la connexion Internet, entrez **http://www.routerlogin.net** dans le champ d'adresse de votre navigateur pour lancer le processus d'installation.

La page qui s'affiche vous recommande d'utiliser l'application Orbi. Cependant, la procédure actuelle décrit comment utiliser l'interface Web Base Orbi.

4. Si le processus d'installation ne démarre pas et que le navigateur n'affiche pas la page qui vous recommande d'utiliser l'application Nighthawk, procédez comme suit :
 - Assurez-vous que l'ordinateur est connecté à l'un des ports LAN Ethernet ou au routeur via WiFi.
 - Assurez-vous que le routeur est alimenté et que le voyant d'alimentation est allumé.
 - Fermez et rouvrez le navigateur ou effacez le cache du navigateur.
 - Accédez à **http://www.routerlogin.net**.
 - Si l'ordinateur est configuré sur une adresse IP statique ou fixe (ce paramètre est rare), modifiez-la pour obtenir automatiquement une adresse IP du routeur.
 - Utilisez le **bouton Reset (Réinitialiser)** pour réinitialiser les paramètres par défaut du routeur (voir [Utilisez le bouton Réinitialiser](#) à la page 151).
5. Faites défiler vers le bas et cliquez sur le **lien si vous n'avez pas de smartphone compatible, cliquez ici**.

Une page d'accueil s'affiche.

6. Suivez les instructions à l'écran.

Le routeur détecte vos paramètres Internet.

7. Suivez les instructions à l'écran pour terminer le processus d'installation.

Si le routeur ne détecte pas les paramètres Internet, l'assistant d'installation ne peut pas terminer le processus d'installation et vous devez recommencer le processus d'installation :

1. Avant de recommencer, vérifiez vos paramètres. Assurez-vous que vous avez sélectionné les options correctes et que vous avez saisi tout correctement.
2. Si le routeur ne détecte toujours pas les paramètres Internet, contactez votre FAI pour vérifier que vous utilisez les informations de configuration correctes.
3. Si les problèmes persistent, enregistrez votre routeur et contactez le support technique NETGEAR.

Connectez-vous au routeur après l'avoir configuré

Lorsque vous configurez votre routeur alors que le routeur est dans son état d'usine par défaut, le navigateur démarre automatiquement l'assistant d'installation NETGEAR.

Après avoir configuré le routeur, si vous souhaitez afficher ou modifier les paramètres du routeur, vous pouvez utiliser un navigateur pour vous connecter à l'interface Web du routeur.

Pour vous connecter à l'interface Web du routeur :

1. Lancez un navigateur Web à partir d'un ordinateur ou d'un périphérique mobile connecté au réseau du routeur.
2. Saisissez l'adresse **<http://www.routerlogin.net>**.

❗ **REMARQUE:** Vous pouvez également entrer **<http://www.routerlogin.com>** ou **<http://192.168.1.1>**. Les procédures de ce manuel utilisent **<http://www.routerlogin.net>**.

Une fenêtre de connexion s'ouvre.

3. Saisissez le nom d'utilisateur et le mot de passe administrateur du routeur.

Le nom d'utilisateur est **admin**. Le mot de passe est celui que vous avez spécifié lors de la configuration de votre routeur. Le nom utilisateur et le mot de passe sont sensibles à la casse.

L'écran d'accueil de base s'affiche.

Changez la langue

Par défaut, le paramètre Auto utilise votre région pour définir automatiquement la langue qui s'affiche lorsque vous vous connectez à l'interface Web du routeur.

Pour modifier la langue :

1. Lancez un navigateur Web à partir d'un ordinateur ou d'un périphérique mobile connecté au réseau du routeur.
2. Saisissez l'adresse **http://www.routerlogin.net**.

Une fenêtre de connexion s'affiche.

3. Saisissez le nom d'utilisateur et le mot de passe administrateur du routeur.

Le nom d'utilisateur est **admin**. Le mot de passe est celui que vous avez spécifié lors de la configuration de votre routeur. Le nom utilisateur et le mot de passe sont sensibles à la casse.

L'écran d'accueil de base s'affiche.

4. Dans le coin supérieur droit, sélectionnez une langue dans le menu.
5. Lorsque vous y êtes invité, cliquez sur le bouton **OK** pour confirmer cette modification.

La page est actualisée avec la langue que vous avez sélectionnée.

Installez et gérez votre routeur avec l'application Nighthawk

Avec l'application Nighthawk, vous pouvez facilement installer et gérer votre routeur. L'application met automatiquement à jour le routeur avec la dernière version du micrologiciel, vous permet de personnaliser votre réseau Wi-Fi et même d'enregistrer votre routeur auprès de NETGEAR. Vous pouvez également gérer votre routeur à distance et utiliser les services Armor et contrôle parental intelligent.

L'application Nighthawk est disponible pour les appareils mobiles iOS et Android.

! **REMARQUE:** Votre routeur n'est pas connecté à Internet tant que vous n'avez pas terminé sa configuration avec l'application. Si vous êtes connecté au réseau WiFi de votre routeur avant la configuration, vous ne disposez pas d'un accès Internet et ne pouvez pas télécharger l'application.

Utilisez vos données cellulaires ou connectez-vous au réseau WiFi de votre ancien routeur pour télécharger l'application. Au cours de l'installation, l'application vous indique quand vous devez vous connecter au WiFi de votre routeur.

Pour installer votre routeur à l'aide de l'application Nighthawk :

1. Rendez-vous sur Nighthawk-app.com pour télécharger l'application Nighthawk.

! **REMARQUE:** Pour télécharger l'application, vous devez utiliser vos données cellulaires ou connecter votre appareil mobile au réseau WiFi de votre ancien routeur.

2. Attendez que l'application Nighthawk soit téléchargée sur votre appareil mobile.

3. Lancez l'application Nighthawk.

4. Suivez les instructions qui s'affichent dans l'application pour installer votre routeur et vous connecter à Internet.

4

Spécifiez vos paramètres Internet

En général, le moyen le plus rapide de configurer le routeur pour qu'il utilise votre connexion Internet est de permettre à l'assistant d'installation NETGEAR de détecter la connexion Internet.

Après avoir configuré votre routeur, vous pouvez utiliser l'Assistant de configuration pour redétecter les paramètres Internet ou spécifier manuellement vos paramètres Internet.

Ce chapitre comprend les sections suivantes :

- [Utilisation de l'assistant de configuration](#)
- [Configurez manuellement la connexion Internet](#)
- [Définissez une connexion Internet IPv6](#)
- [Gérer la taille MTU](#)

Utilisation de l'assistant de configuration

Vous pouvez utiliser l'Assistant de configuration pour détecter vos paramètres Internet et configurer automatiquement votre routeur.

Pour utiliser l'assistant de configuration :

1. Lancez un navigateur Web à partir d'un ordinateur ou d'un périphérique mobile connecté au réseau du routeur.
2. Saisissez l'adresse **http://www.routerlogin.net**.
Une fenêtre de connexion s'affiche.
3. Saisissez le nom d'utilisateur et le mot de passe administrateur du routeur.
Le nom d'utilisateur est **admin**. Le mot de passe est celui que vous avez spécifié lors de la configuration de votre routeur. Le nom utilisateur et le mot de passe sont sensibles à la casse.
L'écran d'accueil de base s'affiche.
4. Sélectionnez **ADVANCED > Setup Wizard** (Avancé > Assistant de configuration).
La page Assistant de configuration s'affiche.
5. Sélectionnez la case d'option **Oui**.
6. Cliquez sur le bouton **Next** (Suivant).
L'assistant de configuration recherche votre connexion Internet pour les serveurs et protocoles afin de déterminer votre configuration Internet.
7. Suivez les instructions à l'écran.
Le routeur détecte vos paramètres Internet.
8. Suivez les instructions à l'écran pour terminer le processus de l'Assistant de configuration.

Si le routeur ne détecte pas les paramètres Internet, l'Assistant de configuration ne peut pas terminer son processus et vous devez redémarrer l'Assistant de configuration :

1. Avant de recommencer, vérifiez vos paramètres. Assurez-vous que vous avez sélectionné les options correctes et que vous avez saisi tout correctement.
2. Si le routeur ne détecte toujours pas les paramètres Internet, contactez votre FAI pour vérifier que vous utilisez les informations de configuration correctes.
3. Si les problèmes persistent, enregistrez votre routeur et contactez le support technique NETGEAR.

Configurez manuellement la connexion Internet

Vous pouvez afficher ou modifier les paramètres de connexion Internet du routeur.

Spécifiez une connexion Internet sans connexion

Vous pouvez définir manuellement les paramètres de connexion pour un service Internet PPPoE auquel vous devez vous connecter. Utilisez les informations que votre FAI vous a fournies pour vous connecter à votre service Internet. Si vous ne trouvez pas ces informations de connexion, contactez votre FAI. La saisie d'informations incorrectes peut empêcher le routeur de se connecter à Internet.

Spécifiez une connexion Internet sans login

1. Lancez un navigateur Web à partir d'un ordinateur ou d'un périphérique mobile connecté au réseau du routeur.
2. Saisissez l'adresse **http://www.routerlogin.net**.

Une fenêtre de connexion s'affiche.

3. Saisissez le nom d'utilisateur et le mot de passe administrateur du routeur.

Le nom d'utilisateur est **admin**. Le mot de passe est celui que vous avez spécifié lors de la configuration de votre routeur. Le nom utilisateur et le mot de passe sont sensibles à la casse.

L'écran d'accueil de base s'affiche.

4. Sélectionnez **Internet**.

La page Internet Setup (Configuration Internet) s'affiche.

5. Dans la section préférence WAN, sélectionnez l'une des options suivantes :
 - **Port Internet (2,5 Gbit/s)**. Sélectionnez cette option si vous avez connecté un modem au port Internet de votre routeur. Pour plus d'informations sur une connexion Internet haut débit, reportez-vous à la section [À propos des connexions Internet haut débit et de l'agrégation de ports Internet](#) à la page 39.
 - **Internet Multi-Gig (2,5 Gbit/s + 2,5 Gbit/s)**. Sélectionnez cette option si vous souhaitez configurer Internet multi-Gigabit et utiliser le port Internet avec le port LAN Ethernet 4 pour votre connexion Internet. Pour plus d'informations, consultez

la section [Profitez d'Internet Multi-Gig avec l'agrégation de ports Internet](#) à la page 40.

6. Dans le, votre connexion Internet nécessite-t-elle une connexion ? Laissez le bouton radio non sélectionné.
7. Si votre connexion Internet nécessite un nom de compte ou un nom d'hôte, procédez comme suit :
 - a. Dans la section Nom du compte, cliquez sur le **bouton Modifier** .
 - b. Saisissez le nom du compte.
Par défaut, le nom du compte est le numéro de modèle du routeur.
 - c. Cliquez sur le bouton **Apply** (Appliquer).
 - d. Sélectionnez **Internet**.
La page Configuration Internet s'affiche à nouveau.
8. Si votre connexion Internet nécessite un nom de domaine, saisissez-le dans le champ Nom de domaine (si nécessaire).
Pour les autres sections de cette page, les paramètres par défaut fonctionnent généralement, mais vous pouvez les modifier.
9. Sélectionnez une case d'option adresse IP Internet :
 - **Get Dynamically from ISP** (Fournie dynamiquement par le FAI). Votre FAI utilise DHCP pour attribuer votre adresse IP. Votre FAI affecte automatiquement ces adresses.
 - **Use Static IP Address** (Utiliser une adresse IP statique). Saisissez l'adresse IP, le masque de sous-réseau IP et l'adresse IP de la passerelle que votre FAI a affecté. La passerelle est le routeur ISP auquel votre routeur se connecte.
10. Sélectionnez une case d'option d'adresse DNS (Domain Name Server) :
 - **Get Automatically from ISP** (Fournie automatiquement par le FAI). Votre FAI utilise le DHCP pour attribuer vos serveurs DNS. Votre FAI attribue automatiquement cette adresse.
 - **Use These DNS Servers** (Utilisation les serveurs DNS suivants). Si vous savez que votre FAI a besoin de serveurs spécifiques, sélectionnez cette option. Saisissez l'adresse IP du serveur DNS principal de votre FAI. Si une adresse de serveur DNS secondaire est disponible, entrez-la également.
11. Sélectionnez le bouton radio adresse MAC du routeur :

- **Use Default Address** (Utilisez l'adresse par défaut). Utilisez l'adresse MAC par défaut.
- **Use Computer MAC Address** (Utilisez l'adresse MAC de l'ordinateur). Le routeur capture et utilise l'adresse MAC de l'ordinateur que vous utilisez actuellement. Vous devez utiliser l'ordinateur que le FAI autorise.
- **Use This MAC Address** (Utilisez cette adresse MAC). Entrez l'adresse MAC que vous souhaitez utiliser.

12. Cliquez sur le bouton **Apply** (Appliquer).

Les paramètres sont enregistrés.

13. Cliquez sur le bouton **Test** pour tester votre connexion Internet.

Si le site Web NETGEAR ne s'affiche pas dans la minute qui suit, reportez-vous à la section [Vous ne pouvez pas accéder à Internet](#) à la page 209.

Définissez une connexion Internet PPPoE

Vous pouvez définir manuellement les paramètres de connexion pour un service Internet PPPoE auquel vous devez vous connecter. Utilisez les informations que votre FAI vous a fournies pour vous connecter à votre service Internet. Si vous ne trouvez pas ces informations de connexion, contactez votre FAI. La saisie d'informations incorrectes peut empêcher le routeur de se connecter à Internet.

Pour configurer une connexion Internet PPPoE IPv6 :

1. Lancez un navigateur Web à partir d'un ordinateur ou d'un périphérique mobile connecté au réseau du routeur.

2. Saisissez l'adresse **http://www.routerlogin.net**.

Une fenêtre de connexion s'affiche.

3. Saisissez le nom d'utilisateur et le mot de passe administrateur du routeur.

Le nom d'utilisateur est **admin**. Le mot de passe est celui que vous avez spécifié lors de la configuration de votre routeur. Le nom utilisateur et le mot de passe sont sensibles à la casse.

L'écran d'accueil de base s'affiche.

4. Sélectionnez **Internet**.

La page Internet Setup (Configuration Internet) s'affiche.

5. Dans la section préférence WAN, sélectionnez l'une des options suivantes :

- **Port Internet (2,5 Gbit/s)**. Sélectionnez cette option si vous avez connecté un modem au port Internet de votre routeur. Pour plus d'informations sur une connexion Internet haut débit, reportez-vous à la section À propos des connexions Internet haut débit et de l'agrégation de ports Internet à la page 39.
 - **Internet Multi-Gig (2,5 Gbit/s + 2,5 Gbit/s)**. Sélectionnez cette option si vous souhaitez configurer Internet multi-Gigabit et utiliser le port Internet avec le port LAN Ethernet 4 pour votre connexion Internet. Pour plus d'informations, consultez la section Profitez d'Internet Multi-Gig avec l'agrégation de ports Internet à la page 40.
6. Dans le, votre connexion Internet nécessite-t-elle une connexion ? Sélectionnez le bouton radio **Oui**.
La page s'ajuste.
 7. Dans le **menu fournisseur d'accès Internet**, sélectionnez **PPPoE** comme méthode d'encapsulation.
Il s'agit de la sélection par défaut dans le menu.
 8. Dans le champ connexion, entrez le nom de connexion que votre FAI vous a donné.
Ce nom de connexion est souvent une adresse e-mail.
 9. Dans le champ **Password** (Mot de passe), saisissez le mot de passe que vous utilisez pour vous connecter à votre service Internet.
 10. Si votre FAI requiert un nom de service, saisissez-le dans le champ **Service Name (if Required)** (Nom du service (si nécessaire)).
 11. Dans le menu mode de connexion, sélectionnez **toujours activé, accès à la demande** ou **connexion manuelle**.
 12. Pour modifier le nombre de minutes avant l'expiration de la connexion Internet, saisissez le nombre de minutes dans le champ délai d'inactivité (en minutes).
Il s'agit de la durée pendant laquelle le routeur maintient la connexion Internet active lorsque personne sur le réseau n'utilise la connexion Internet. Une valeur de 0 (zéro) signifie ne jamais se déconnecter.
 13. Sélectionnez une case d'option adresse IP Internet :
 - **Get Dynamically from ISP** (Fournie dynamiquement par le FAI). Votre FAI utilise DHCP pour attribuer votre adresse IP. Votre FAI affecte automatiquement ces adresses.
 - **Use Static IP Address** (Utiliser une adresse IP statique). Saisissez l'adresse IP, le masque de sous-réseau IP et l'adresse IP de la passerelle que votre FAI a affecté. La passerelle est le routeur ISP auquel votre routeur se connecte.

14. Sélectionnez une case d'option d'adresse DNS (Domain Name Server) :

- **Get Automatically from ISP** (Fournie automatiquement par le FAI). Votre FAI utilise le DHCP pour attribuer vos serveurs DNS. Votre FAI attribue automatiquement cette adresse.
- **Use These DNS Servers** (Utilisation des serveurs DNS suivants). Si vous savez que votre FAI a besoin de serveurs spécifiques, sélectionnez cette option. Saisissez l'adresse IP du serveur DNS principal de votre FAI. Si une adresse de serveur DNS secondaire est disponible, entrez-la également.

15. Sélectionnez le bouton radio adresse MAC du routeur :

- **Use Default Address** (Utilisez l'adresse par défaut). Utilisez l'adresse MAC par défaut.
- **Use Computer MAC Address** (Utilisez l'adresse MAC de l'ordinateur). Le routeur capture et utilise l'adresse MAC de l'ordinateur que vous utilisez actuellement. Vous devez utiliser l'ordinateur que le FAI autorise.
- **Use This MAC Address** (Utilisez cette adresse MAC). Entrez l'adresse MAC que vous souhaitez utiliser.

16. Cliquez sur le bouton **Apply** (Appliquer).

Les paramètres sont enregistrés.

17. Cliquez sur le bouton **Test** pour tester votre connexion Internet.

Si le site Web NETGEAR ne s'affiche pas dans la minute qui suit, reportez-vous à la section [Vous ne pouvez pas accéder à Internet](#) à la page 209.

Définissez une connexion Internet PPTP ou L2TP

Vous pouvez spécifier manuellement les paramètres de connexion pour un service Internet PPTP ou L2TP pour lequel vous devez vous connecter. Utilisez les informations que votre FAI vous a fournies pour vous connecter à votre service Internet. Si vous ne trouvez pas ces informations de connexion, contactez votre FAI. La saisie d'informations incorrectes peut empêcher le routeur de se connecter à Internet.

Pour définir une connexion Internet PPTP ou L2TP :

1. Lancez un navigateur Web à partir d'un ordinateur ou d'un périphérique mobile connecté au réseau du routeur.
2. Saisissez l'adresse **<http://www.routerlogin.net>**.

Une fenêtre de connexion s'affiche.

3. Saisissez le nom d'utilisateur et le mot de passe administrateur du routeur.

Le nom d'utilisateur est **admin**. Le mot de passe est celui que vous avez spécifié lors de la configuration de votre routeur. Le nom utilisateur et le mot de passe sont sensibles à la casse.

L'écran d'accueil de base s'affiche.

4. Sélectionnez **Internet**.

La page Internet Setup (Configuration Internet) s'affiche.

5. Dans la section préférence WAN, sélectionnez l'une des options suivantes :

- **Port Internet (2,5 Gbit/s)**. Sélectionnez cette option si vous avez connecté un modem au port Internet de votre routeur. Pour plus d'informations sur une connexion Internet haut débit, reportez-vous à la section [À propos des connexions Internet haut débit et de l'agrégation de ports Internet](#) à la page 39.
- **Internet Multi-Gig (2,5 Gbit/s + 2,5 Gbit/s)**. Sélectionnez cette option si vous souhaitez configurer Internet multi-Gigabit et utiliser le port Internet avec le port LAN Ethernet 4 pour votre connexion Internet. Pour plus d'informations, consultez la section [Profitez d'Internet Multi-Gig avec l'agrégation de ports Internet](#) à la page 40.

6. Dans le, votre connexion Internet nécessite-t-elle une connexion ? **Oui** .

La page s'ajuste.

7. Dans le **menu fournisseur d'accès Internet** , sélectionnez **PPTP** ou **L2TP** comme méthode d'encapsulation.

La page s'ajuste à nouveau.

8. Dans le champ connexion, entrez le nom de connexion que votre FAI vous a donné.

Ce nom de connexion est souvent une adresse e-mail.

9. Dans le champ **Password** (Mot de passe), saisissez le mot de passe que vous utilisez pour vous connecter à votre service Internet.

10. Dans le menu mode de connexion , sélectionnez **toujours activé, accès à la demande** ou **connexion manuelle**.

11. Pour modifier le nombre de minutes avant l'expiration de la connexion Internet, saisissez le nombre de minutes dans le champ délai d'inactivité (en minutes).

Il s'agit de la durée pendant laquelle le routeur maintient la connexion Internet active lorsque personne sur le réseau n'utilise la connexion Internet. Une valeur de 0 (zéro) signifie ne jamais se déconnecter.

12. Si votre FAI vous a fourni des adresses IP fixes et un ID ou un nom de connexion, saisissez-les dans les **champs mon adresse IP, masque de sous-réseau, adresse du serveur, adresse IP de la passerelle et ID/Nom de connexion**.

Si votre FAI ne vous a pas fourni d'adresses IP, d'ID de connexion ou de nom, laissez ces champs vides. L'ID ou le nom de connexion s'applique uniquement à un service PPTP.

13. Sélectionnez une case d'option d'adresse DNS (Domain Name Server) :

- **Get Automatically from ISP** (Fournie automatiquement par le FAI). Votre FAI utilise le DHCP pour attribuer vos serveurs DNS. Votre FAI attribue automatiquement cette adresse.
- **Use These DNS Servers** (Utilisation les serveurs DNS suivants). Si vous savez que votre FAI a besoin de serveurs spécifiques, sélectionnez cette option. Saisissez l'adresse IP du serveur DNS principal de votre FAI. Si une adresse de serveur DNS secondaire est disponible, entrez-la également.

14. Sélectionnez le bouton radio adresse MAC du routeur :

- **Use Default Address** (Utilisez l'adresse par défaut). Utilisez l'adresse MAC par défaut.
- **Use Computer MAC Address** (Utilisez l'adresse MAC de l'ordinateur). Le routeur capture et utilise l'adresse MAC de l'ordinateur que vous utilisez actuellement. Vous devez utiliser l'ordinateur que le FAI autorise.
- **Use This MAC Address** (Utilisez cette adresse MAC). Entrez l'adresse MAC que vous souhaitez utiliser.

15. Cliquez sur le bouton **Apply** (Appliquer).

Les paramètres sont enregistrés.

16. Cliquez sur le bouton **Test** pour tester votre connexion Internet.

Si le site Web NETGEAR ne s'affiche pas dans la minute qui suit, reportez-vous à la section [Vous ne pouvez pas accéder à Internet](#) à la page 209.

À propos des connexions Internet haut débit et de l'agrégation de ports Internet

Utilisez le port Internet jaune du routeur, qui prend en charge des vitesses allant jusqu'à 2,5 Gbit/s, pour connecter le routeur à votre modem.

La vitesse Internet du routeur dépend de la vitesse offerte par votre FAI et de la vitesse prise en charge par votre modem. Par exemple, si votre FAI et votre modem prennent tous deux en charge une vitesse de 2,5 Gbps, la vitesse Internet du routeur est également de 2,5 Gbps. Toutefois, si, par exemple, votre FAI prend en charge une vitesse de 2,5 Gbps mais que votre modem ne prend en charge qu'une vitesse de 1 Gbps, la vitesse Internet de votre routeur est limitée à 1 Gbps.

Si votre FAI offre des vitesses Internet supérieures à 2,5 Gbit/s, votre modem ne fournit pas de port haut débit ou multi-Gigabit, mais votre modem prend en charge l'agrégation de liens. Configurez l'agrégation de ports Internet en agrégeant le port Internet jaune et le port LAN Ethernet 4 sur le routeur. Par défaut, le port LAN Ethernet 4 fonctionne comme un port LAN normal, mais vous pouvez remplacer la fonction du port LAN Ethernet 4 par un second port WAN dans une configuration d'agrégation de liens Internet. Pour plus d'informations, consultez la section [Profitez d'Internet Multi-Gig avec l'agrégation de ports Internet](#) à la page 40.

Profitez d'Internet Multi-Gig avec l'agrégation de ports Internet

Si votre FAI offre des vitesses Internet supérieures à 1 Gbit/s, que votre modem ne fournit pas de port haut débit ou multi-Gigabit, mais que votre modem prend en charge l'agrégation de liens, vous pouvez obtenir une connexion Internet multi-Gigabit avec votre routeur en configurant l'agrégation de ports Internet. Vous pouvez agréger le port Internet et le port LAN Ethernet 4 sur le routeur.

❗ REMARQUE: Pour plus d'informations sur un autre type d'agrégation, à savoir l'agrégation de ports sur un *périphérique LAN*, reportez-vous à la section [Gérer l'agrégation de ports Ethernet vers un périphérique LAN](#) à la page 114.

Pour configurer l'agrégation de ports Internet, vous avez besoin des éléments suivants :

- Fournisseur de services offrant une vitesse Internet supérieure à 1 Gbit/s.
- Modem prenant en charge une vitesse Internet supérieure à 1 Gbit/s et deux ports Ethernet prenant en charge le protocole LACP (Link Aggregation Control Protocol) statique, par exemple, un modem câble Nighthawk multi-vitesse NETGEAR, modèle CM1200.

Pour configurer l'agrégation de ports Internet :

1. Configurez l'agrégation de ports Internet sur votre modem.

Pour plus d'informations sur la configuration de l'agrégation de ports Internet sur votre modem, reportez-vous à la documentation fournie avec votre modem.

2. Lancez un navigateur Web à partir d'un ordinateur ou d'un périphérique mobile connecté au réseau du routeur.
3. Saisissez l'adresse **http://www.routerlogin.net**.
Une fenêtre de connexion s'affiche.
4. Saisissez le nom d'utilisateur et le mot de passe administrateur du routeur.
Le nom d'utilisateur est **admin**. Le mot de passe est celui que vous avez spécifié lors de la configuration de votre routeur. Le nom utilisateur et le mot de passe sont sensibles à la casse.
L'écran d'accueil de base s'affiche.
5. Sélectionnez **Internet**.
La page Internet Setup (Configuration Internet) s'affiche.
6. Dans la section préférence WAN, sélectionnez le bouton radio Internet Multi-Gigabit (2,5 Gbit/s + 2,5 Gbit/s).
7. Cliquez sur le bouton **Apply** (Appliquer).
Les paramètres sont enregistrés.
8. Connectez le port Internet et le port Ethernet 4 de votre routeur à deux ports Ethernet de votre modem.

Définissez une connexion Internet IPv6

Le routeur prend en charge de nombreux types de connexions Internet IPv6 pour lesquels vous pouvez spécifier les paramètres manuellement.

Types de connexions Internet IPv6

Le routeur peut prendre en charge une connexion Internet IPv6 via les types de connexion suivants :

- Détection automatique Consultez la section [Utilisez la détection automatique pour une connexion Internet IPv6](#) à la page 43.
- Tunnel 6to4 Consultez la section [Définissez une connexion Internet IPv6 tunnel 6To4](#) à la page 45.
- Intercommunication Consultez la section [Pour configurer une connexion Internet IPv6 directe](#) : à la page 46.
- Fixe : Consultez la section [Pour configurer une connexion Internet IPv6 fixe](#) : à la page 47.
- DHCP Consultez la section [Définissez une connexion Internet DHCP IPv6](#) à la page 49.
- PPPoE Consultez la section [Pour configurer une connexion Internet PPPoE IPv6](#) : à la page 51.
- **Config auto.** Consultez la section [Utilisez la configuration automatique pour une connexion Internet IPv6](#) à la page 53.
- 6rd : Consultez la section [Définissez une connexion Internet IPv6 6rd](#) à la page 55.

Le type de connexion que vous devez utiliser dépend de votre FAI IPv6. Suivez les instructions que votre FAI IPv6 vous a données.

- Si vous n'êtes pas sûr du type de connexion IPv6 utilisé par le routeur, utilisez le type de connexion détection automatique, qui permet au routeur de détecter le type IPv6 utilisé (voir [Utilisez la détection automatique pour une connexion Internet IPv6](#) à la page 43).
- Si votre FAI n'a pas fourni de détails, utilisez le type de connexion tunnel 6To4 (voir [Définissez une connexion Internet IPv6 tunnel 6To4](#) à la page 45).

Lorsque vous activez IPv6 et sélectionnez un type de connexion autre que IPv6 pass-through, le routeur démarre la fonction de pare-feu SPI (stateful Packet inspection) sur l'interface WAN. Le routeur crée des enregistrements de connexion et vérifie chaque paquet IPv6 entrant. Si le routeur ne s'attend pas à recevoir un tel paquet, ou si le paquet n'est pas dans l'enregistrement de connexion, le routeur bloque ce paquet.

Conditions requises pour la saisie d'adresses IPv6

Les adresses IPv6 sont indiquées par huit groupes de quartets hexadécimaux séparés par des deux-points. Vous pouvez réduire tout groupe de zéros à quatre chiffres d'une adresse IPv6 à un seul zéro ou l'omettre.

Tous les exemples suivants spécifient *la même* adresse IPv6 :

- 2001:db8:0000:0000:020f:24ff:febf:dbcb
- 2001:db8:0:0:20f:24ff:febf:dbcb
- 2001:db8::20f:24ff:febf:dbcb
- 2001:db8:0:0:20f:24ff:128.141.49.32

Les erreurs suivantes invalident une adresse IPv6 :

- Plus de huit groupes de quartets hexadécimaux
- Plus de quatre caractères hexadécimaux dans un quatuor
- Plus de deux points de suite

Utilisez la détection automatique pour une connexion Internet IPv6

Pour configurer une connexion Internet IPv6 par détection automatique :

1. Lancez un navigateur Web à partir d'un ordinateur ou d'un périphérique mobile connecté au réseau du routeur.

2. Saisissez l'adresse **http://www.routerlogin.net**.

Une fenêtre de connexion s'affiche.

3. Saisissez le nom d'utilisateur et le mot de passe administrateur du routeur.

Le nom d'utilisateur est **admin**. Le mot de passe est celui que vous avez spécifié lors de la configuration de votre routeur. Le nom utilisateur et le mot de passe sont sensibles à la casse.

L'écran d'accueil de base s'affiche.

4. Sélectionnez **ADVANCED > Advanced Setup > Ipv6** (AVANCÉ > Configuration avancée > IPv6).

La page IPv6 s'affiche.

5. Dans le menu **Internet Connection Type** (Type de connexion Internet), sélectionnez **Auto Detect** (détection automatique).

La page s'ajuste.

Lorsque vous cliquez sur le bouton appliquer, le routeur détecte automatiquement les informations dans les champs suivants :

- **Type de connexion.** Ce champ indique le type de connexion détecté.
 - **Adresse IPv6 du routeur sur WAN.** Ce champ indique l'adresse IPv6 acquise pour l'interface WAN (ou Internet) du routeur. Le nombre après la barre oblique (/) est la longueur du préfixe, qui est également indiqué par le soulignement (__) sous l'adresse IPv6. Si aucune adresse n'est acquise, le champ affiche non disponible. Cependant, tous les types de connexion IPv6 n'affichent pas les informations d'adresse WAN.
 - **Adresse IPv6 du routeur sur le réseau local.** Ce champ indique l'adresse IPv6 acquise pour l'interface LAN du routeur. Le nombre après la barre oblique (/) est la longueur du préfixe, qui est également indiqué par le soulignement (__) sous l'adresse IPv6. Si aucune adresse n'est acquise, le champ affiche non disponible.
6. Sélectionnez une case d'option attribution d'adresse IP :
- **Utiliser le serveur DHCP.** Utilisez cette méthode si les périphériques du réseau local ne peuvent pas recevoir d'adresse IPv6 via la configuration automatique mais doivent recevoir l'adresse IPv6 via un serveur DHCP.
 - **Config auto.** Il s'agit de l'option par défaut.

Ce paramètre indique comment le routeur attribue des adresses IPv6 aux périphériques de votre réseau domestique (LAN).

7. (Facultatif) cochez la **case Activer RIPng** .
- Cette sélection active RIP Next Generation (RIPng) sur les connexions Internet IPv6. RIPng est une extension du protocole RIP (Routing information Protocol) qui prend en charge IPv6. Vous pouvez activer RIPng si vous êtes un utilisateur avancé avec une configuration de réseau domestique complexe qui nécessite un routage dynamique.
8. (Facultatif) cochez la case **Use This Interface ID** (utiliser cet ID d'interface) et spécifiez l'ID d'interface à utiliser pour l'adresse IPv6 de l'interface LAN du routeur.
- Si vous ne spécifiez pas d'ID ici, le routeur en génère un automatiquement à partir de son adresse MAC.
9. Cliquez sur le bouton **Apply** (Appliquer).
- Les paramètres sont enregistrés.

Définissez une connexion Internet IPv6 tunnel 6To4

Le routeur relais distant est le routeur vers lequel votre routeur crée un tunnel 6to4. Assurez-vous que la connexion Internet IPv4 fonctionne avant d'appliquer les paramètres de tunnel 6to4 pour la connexion IPv6.

Pour définir une connexion Internet IPv6 de tunnel 6To4 :

1. Lancez un navigateur Web à partir d'un ordinateur ou d'un périphérique mobile connecté au réseau du routeur.
2. Saisissez l'adresse **http://www.routerlogin.net**.
Une fenêtre de connexion s'affiche.
3. Saisissez le nom d'utilisateur et le mot de passe administrateur du routeur.
Le nom d'utilisateur est **admin**. Le mot de passe est celui que vous avez spécifié lors de la configuration de votre routeur. Le nom utilisateur et le mot de passe sont sensibles à la casse.
L'écran d'accueil de base s'affiche.
4. Sélectionnez **ADVANCED > Advanced Setup > Ipv6** (AVANCÉ > Configuration avancée > IPv6).
La page IPv6 s'affiche.
5. Dans le menu Type de connexion Internet, sélectionnez **tunnel 6to4**.
La page s'ajuste.
Une fois que vous avez cliqué sur le bouton appliquer, le routeur détecte automatiquement les informations du champ adresse IPv6 du routeur sur le réseau local. Ce champ indique l'adresse IPv6 acquise pour l'interface LAN du routeur. Le nombre après la barre oblique (/) est la longueur du préfixe, qui est également indiqué par le soulignement (__) sous l'adresse IPv6. Si aucune adresse n'est acquise, le champ affiche non disponible.
6. Sélectionnez un bouton radio Remote 6to4 Relay Router :
 - **Auto**. Votre routeur utilise tout routeur relais distant disponible sur Internet. Il s'agit de l'option par défaut.
 - **Adresse IP statique**. Entrez l'adresse IPv4 statique du routeur relais distant. Votre FAI IPv6 fournit généralement cette adresse.
7. Sélectionnez le bouton radio adresse DNS (Domain Name Server) IPv6 :

- **Get Automatically from ISP** (Fournie automatiquement par le FAI). Votre FAI utilise le DHCP pour attribuer vos serveurs DNS. Votre FAI attribue automatiquement cette adresse. Cette option utilise les serveurs DNS attribués par le FAI pour la connexion IPv6.
 - **Use These DNS Servers** (Utilisation des serveurs DNS suivants). Si vous savez que votre FAI a besoin de serveurs spécifiques, sélectionnez cette option. Saisissez l'adresse IP du serveur DNS principal de votre FAI. Si une adresse de serveur DNS secondaire est disponible, entrez-la également.
8. Sélectionnez une case d'option attribution d'adresse IP :
- **Utiliser le serveur DHCP**. Utilisez cette méthode si les périphériques du réseau local ne peuvent pas recevoir d'adresse IPv6 via la configuration automatique mais doivent recevoir l'adresse IPv6 via un serveur DHCP.
 - **Config auto**. Il s'agit de l'option par défaut.
- Ce paramètre indique comment le routeur attribue des adresses IPv6 aux périphériques de votre réseau domestique (LAN).
9. (Facultatif) cochez la case **Use This Interface ID** (utiliser cet ID d'interface) et spécifiez l'ID d'interface à utiliser pour l'adresse IPv6 de l'interface LAN du routeur.
- Si vous ne spécifiez pas d'ID ici, le routeur en génère un automatiquement à partir de son adresse MAC.
10. Cliquez sur le bouton **Apply** (Appliquer).
- Les paramètres sont enregistrés.

Pour configurer une connexion Internet IPv6 directe :

En mode de transmission, le routeur fonctionne comme un commutateur Ethernet de couche 2 avec deux ports (ports Ethernet LAN et WAN) pour les paquets IPv6. Le routeur ne traite pas les paquets d'en-tête IPv6.

Pour configurer une connexion Internet IPv6 directe :

1. Lancez un navigateur Web à partir d'un ordinateur ou d'un périphérique mobile connecté au réseau du routeur.
2. Saisissez l'adresse **<http://www.routerlogin.net>**.
Une fenêtre de connexion s'affiche.
3. Saisissez le nom d'utilisateur et le mot de passe administrateur du routeur.

Le nom d'utilisateur est **admin**. Le mot de passe est celui que vous avez spécifié lors de la configuration de votre routeur. Le nom utilisateur et le mot de passe sont sensibles à la casse.

L'écran d'accueil de base s'affiche.

4. Sélectionnez **ADVANCED > Advanced Setup > Ipv6** (AVANCÉ > Configuration avancée > IPv6).

La page IPv6 s'affiche.

5. Dans le menu **Type de connexion Internet**, sélectionnez **accès direct**.

La page s'ajuste, mais aucun champ supplémentaire ne s'affiche.

6. Cliquez sur le bouton **Apply** (Appliquer).

Les paramètres sont enregistrés.

Pour configurer une connexion Internet IPv6 fixe :

Pour configurer une connexion Internet IPv6 fixe :

1. Lancez un navigateur Web à partir d'un ordinateur ou d'un périphérique mobile connecté au réseau du routeur.

2. Saisissez l'adresse **http://www.routerlogin.net**.

Une fenêtre de connexion s'affiche.

3. Saisissez le nom d'utilisateur et le mot de passe administrateur du routeur.

Le nom d'utilisateur est **admin**. Le mot de passe est celui que vous avez spécifié lors de la configuration de votre routeur. Le nom utilisateur et le mot de passe sont sensibles à la casse.

L'écran d'accueil de base s'affiche.

4. Sélectionnez **ADVANCED > Advanced Setup > Ipv6** (AVANCÉ > Configuration avancée > IPv6).

La page IPv6 s'affiche.

5. Dans le menu **Internet Connection Type** (Type de connexion Internet), sélectionnez **Fixed** (fixe).

La page s'ajuste.

6. Configurez les adresses IPv6 fixes pour la connexion WAN :

- **Adresse IPv6/longueur du préfixe.** Adresse IPv6 et longueur du préfixe de l'interface WAN du routeur.
- **Passerelle IPv6 par défaut.** Adresse IPv6 de la passerelle IPv6 par défaut pour l'interface WAN du routeur.
- **Serveur DNS principal.** Serveur DNS principal qui résout les enregistrements de nom de domaine IPv6 pour le routeur.
- **Serveur DNS secondaire.** Serveur DNS secondaire qui résout les enregistrements de nom de domaine IPv6 pour le routeur.

❗ **REMARQUE:** Si vous ne spécifiez pas les serveurs DNS, le routeur utilise les serveurs DNS configurés pour la connexion Internet IPv4 sur la page Configuration Internet. (Consultez la section [Configurez manuellement la connexion Internet](#) à la page 33.)

7. Sélectionnez une case d'option attribution d'adresse IP :

- **Utiliser le serveur DHCP.** Utilisez cette méthode si les périphériques du réseau local ne peuvent pas recevoir d'adresse IPv6 via la configuration automatique mais doivent recevoir une adresse IPv6 via un serveur DHCP.
- **Config auto.** Il s'agit de l'option par défaut.

Ce paramètre indique comment le routeur attribue des adresses IPv6 aux périphériques de votre réseau domestique (LAN).

8. (Facultatif) cochez la **case Activer RIPng** .

Cette sélection active RIP Next Generation (RIPng) sur les connexions Internet IPv6. RIPng est une extension du protocole RIP (Routing information Protocol) qui prend en charge IPv6. Vous pouvez activer RIPng si vous êtes un utilisateur avancé avec une configuration de réseau domestique complexe qui nécessite un routage dynamique.

9. Dans les **champs adresse IPv6/longueur du préfixe**, spécifiez l'adresse IPv6 statique et la longueur du préfixe de l'interface LAN du routeur.

Si vous ne spécifiez pas d'ID ici, le routeur en génère un automatiquement à partir de son adresse MAC.

10. Cliquez sur le bouton **Apply** (Appliquer).

Les paramètres sont enregistrés.

Définissez une connexion Internet DHCP IPv6

Pour configurer une connexion Internet IPv6 fixe :

1. Lancez un navigateur Web à partir d'un ordinateur ou d'un périphérique mobile connecté au réseau du routeur.
2. Saisissez l'adresse **http://www.routerlogin.net**.
Une fenêtre de connexion s'affiche.
3. Saisissez le nom d'utilisateur et le mot de passe administrateur du routeur.
Le nom d'utilisateur est **admin**. Le mot de passe est celui que vous avez spécifié lors de la configuration de votre routeur. Le nom utilisateur et le mot de passe sont sensibles à la casse.
L'écran d'accueil de base s'affiche.
4. Sélectionnez **ADVANCED > Advanced Setup > Ipv6** (AVANCÉ > Configuration avancée > IPv6).
La page IPv6 s'affiche.
5. Dans le menu Type de connexion Internet, sélectionnez **DHCP**.
La page s'ajuste.
Lorsque vous cliquez sur le bouton appliquer, le routeur détecte automatiquement les informations dans les champs suivants :
 - **Adresse IPv6 du routeur sur WAN**. Ce champ indique l'adresse IPv6 acquise pour l'interface WAN (ou Internet) du routeur. Le nombre après la barre oblique (/) est la longueur du préfixe, qui est également indiqué par le soulignement () sous l'adresse IPv6. Si aucune adresse n'est acquise, le champ affiche non disponible.
 - **Adresse IPv6 du routeur sur le réseau local**. Ce champ indique l'adresse IPv6 acquise pour l'interface LAN du routeur. Le nombre après la barre oblique (/) est la longueur du préfixe, qui est également indiqué par le soulignement () sous l'adresse IPv6. Si aucune adresse n'est acquise, le champ affiche non disponible.
6. (Facultatif) dans le champ classe utilisateur (si nécessaire), entrez un nom d'hôte.
La plupart des gens peuvent laisser ce champ vide, mais si votre FAI vous a donné un nom d'hôte spécifique, entrez-le ici.
7. (Facultatif) dans le champ Nom de domaine (si nécessaire), entrez un nom de domaine.
Vous pouvez saisir le nom de domaine de votre FAI IPv6. N'entrez pas ici le nom de domaine du FAI IPv4. Si votre FAI vous a fourni un nom de domaine, saisissez-le

dans ce champ. Par exemple, Earthlink Cable peut nécessiter un nom d'hôte home et Comcast fournit parfois un nom de domaine.

8. Sélectionnez le bouton radio adresse DNS (Domain Name Server) IPv6 :
 - **Get Automatically from ISP** (Fournie automatiquement par le FAI). Votre FAI utilise le DHCP pour attribuer vos serveurs DNS. Votre FAI attribue automatiquement cette adresse.
 - **Use These DNS Servers** (Utilisation les serveurs DNS suivants). Si vous savez que votre FAI a besoin de serveurs spécifiques, sélectionnez cette option. Saisissez l'adresse IP du serveur DNS principal de votre FAI. Si une adresse de serveur DNS secondaire est disponible, entrez-la également.
9. Sélectionnez une case d'option attribution d'adresse IP :
 - **Utiliser le serveur DHCP**. Utilisez cette méthode si les périphériques du réseau local ne peuvent pas recevoir d'adresse IPv6 via la configuration automatique mais doivent recevoir une adresse IPv6 via un serveur DHCP.
 - **Config auto**. Il s'agit de l'option par défaut.

Ce paramètre indique comment le routeur attribue des adresses IPv6 aux périphériques de votre réseau domestique (LAN).

10. (Facultatif) cochez la **case Activer RIPng** .

Cette sélection active RIP Next Generation (RIPng) sur les connexions Internet IPv6. RIPng est une extension du protocole RIP (Routing information Protocol) qui prend en charge IPv6. Vous pouvez activer RIPng si vous êtes un utilisateur avancé avec une configuration de réseau domestique complexe qui nécessite un routage dynamique.
11. (Facultatif) cochez la case **Use This Interface ID** (utiliser cet ID d'interface) et spécifiez l'ID d'interface à utiliser pour l'adresse IPv6 de l'interface LAN du routeur.

Si vous ne spécifiez pas d'ID ici, le routeur en génère un automatiquement à partir de son adresse MAC.
12. Cliquez sur le bouton **Apply** (Appliquer).

Les paramètres sont enregistrés.

Pour configurer une connexion Internet PPPoE IPv6 :

Pour configurer une connexion Internet PPPoE IPv6 :

1. Lancez un navigateur Web à partir d'un ordinateur ou d'un périphérique mobile connecté au réseau du routeur.

2. Saisissez l'adresse **http://www.routerlogin.net**.

Une fenêtre de connexion s'affiche.

3. Saisissez le nom d'utilisateur et le mot de passe administrateur du routeur.

Le nom d'utilisateur est **admin**. Le mot de passe est celui que vous avez spécifié lors de la configuration de votre routeur. Le nom utilisateur et le mot de passe sont sensibles à la casse.

L'écran d'accueil de base s'affiche.

4. Sélectionnez **ADVANCED > Advanced Setup > Ipv6** (AVANCÉ > Configuration avancée > IPv6).

La page IPv6 s'affiche.

5. Dans le menu Type de connexion Internet, sélectionnez **PPPoE**.

La page s'ajuste.

Lorsque vous cliquez sur le bouton appliquer, le routeur détecte automatiquement les informations dans les champs suivants :

- **Adresse IPv6 du routeur sur WAN.** Ce champ indique l'adresse IPv6 acquise pour l'interface WAN (ou Internet) du routeur. Le nombre après la barre oblique (/) est la longueur du préfixe, qui est également indiqué par le soulignement (__) sous l'adresse IPv6. Si aucune adresse n'est acquise, le champ affiche non disponible.
- **Adresse IPv6 du routeur sur le réseau local.** Ce champ indique l'adresse IPv6 acquise pour l'interface LAN du routeur. Le nombre après la barre oblique (/) est la longueur du préfixe, qui est également indiqué par le soulignement (__) sous l'adresse IPv6. Si aucune adresse n'est acquise, le champ affiche non disponible.

6. Configurez les paramètres de connexion :

- a. Dans le champ **Login** (connexion), entrez les informations de connexion pour la connexion FAI.

Il s'agit généralement du nom que vous utilisez dans votre adresse e-mail. Certains FAI (comme Mindspring, Earthlink et T-DSL) exigent que vous utilisiez votre

adresse électronique complète lorsque vous vous connectez. Si votre FAI requiert votre adresse e-mail complète, saisissez-la dans ce champ.

- b. Dans le champ **Password** (Mot de passe), entrez le mot de passe de la connexion FAI.
- c. Dans le champ **Service Name** (Nom du service), entrez un nom de service. Si votre FAI n'a pas fourni de nom de service, laissez ce champ vide.

! REMARQUE: Le paramètre par défaut du menu mode de connexion est toujours activé pour fournir une connexion IPv6 stable. Le routeur ne met jamais fin à la connexion. Si la connexion est interrompue, par exemple, lorsque le modem est éteint, le routeur tente de rétablir la connexion immédiatement après que la connexion PPPoE soit à nouveau disponible.

7. Sélectionnez le bouton radio adresse DNS (Domain Name Server) IPv6 :

- **Get Automatically from ISP** (Fournie automatiquement par le FAI). Votre FAI utilise le DHCP pour attribuer vos serveurs DNS. Votre FAI attribue automatiquement cette adresse. Cette option utilise les serveurs DNS attribués par le FAI pour la connexion IPv4.
- **Use These DNS Servers** (Utilisation des serveurs DNS suivants). Si vous savez que votre FAI a besoin de serveurs spécifiques, sélectionnez cette option. Saisissez l'adresse IP du serveur DNS principal de votre FAI. Si une adresse de serveur DNS secondaire est disponible, entrez-la également.

8. Sélectionnez une case d'option attribution d'adresse IP :

- **Utiliser le serveur DHCP.** Utilisez cette méthode si les périphériques du réseau local ne peuvent pas recevoir d'adresse IPv6 via la configuration automatique mais doivent recevoir l'adresse IPv6 via un serveur DHCP.
- **Config auto.** Il s'agit de l'option par défaut.

Ce paramètre indique comment le routeur attribue des adresses IPv6 aux périphériques de votre réseau domestique (LAN).

9. (Facultatif) cochez la **case Activer RIPng** .

Cette sélection active RIP Next Generation (RIPng) sur les connexions Internet IPv6. RIPng est une extension du protocole RIP (Routing Information Protocol) qui prend en charge IPv6.

10. (Facultatif) cochez la case **Use This Interface ID** (utiliser cet ID d'interface) et spécifiez l'ID d'interface à utiliser pour l'adresse IPv6 de l'interface LAN du routeur.

Si vous ne spécifiez pas d'ID ici, le routeur en génère un automatiquement à partir de son adresse MAC.

11. Cliquez sur le bouton **Apply** (Appliquer).

Les paramètres sont enregistrés.

Utilisez la configuration automatique pour une connexion Internet IPv6

Pour configurer une connexion Internet IPv6 via la configuration automatique :

1. Lancez un navigateur Web à partir d'un ordinateur ou d'un périphérique mobile connecté au réseau du routeur.
2. Saisissez l'adresse **http://www.routerlogin.net**.

Une fenêtre de connexion s'affiche.

3. Saisissez le nom d'utilisateur et le mot de passe administrateur du routeur.

Le nom d'utilisateur est **admin**. Le mot de passe est celui que vous avez spécifié lors de la configuration de votre routeur. Le nom utilisateur et le mot de passe sont sensibles à la casse.

L'écran d'accueil de base s'affiche.

4. Sélectionnez **ADVANCED > Advanced Setup > Ipv6** (AVANCÉ > Configuration avancée > IPv6).

La page IPv6 s'affiche.

5. Dans le menu **Internet Connection Type** (Type de connexion Internet), sélectionnez **Auto Config** (Configuration automatique).

La page s'ajuste.

Lorsque vous cliquez sur le bouton appliquer, le routeur détecte automatiquement les informations dans les champs suivants :

- **Adresse IPv6 du routeur sur WAN.** Ce champ indique l'adresse IPv6 acquise pour l'interface WAN (ou Internet) du routeur. Le nombre après la barre oblique (/) est la longueur du préfixe, qui est également indiqué par le soulignement (__) sous l'adresse IPv6. Si aucune adresse n'est acquise, le champ affiche non disponible.
- **Adresse IPv6 du routeur sur le réseau local.** Ce champ indique l'adresse IPv6 acquise pour l'interface LAN du routeur. Le nombre après la barre oblique (/) est

la longueur du préfixe, qui est également indiqué par le soulignement () sous l'adresse IPv6. Si aucune adresse n'est acquise, le champ affiche non disponible.

6. (Facultatif) dans le champ **DHCP User Class (If Required)**(classe d'utilisateur DHCP (si nécessaire)), entrez un nom d'hôte.

La plupart des gens peuvent laisser ce champ vide, mais si votre FAI vous a donné un nom d'hôte spécifique, entrez-le ici.

7. (Facultatif) dans le champ **DHCP Domain Name (If Required)** (Nom de domaine DHCP (si nécessaire)), entrez un nom de domaine.

Vous pouvez saisir le nom de domaine de votre FAI IPv6. N'entrez pas ici le nom de domaine du FAI IPv4. Par exemple, si le serveur de messagerie de votre FAI est mail.xxx.yyy.zzz, saisissez xxx.yyy.zzz comme nom de domaine. Si votre FAI vous a fourni un nom de domaine, saisissez-le dans ce champ. Par exemple, Earthlink Cable peut nécessiter un nom d'hôte home et Comcast fournit parfois un nom de domaine.

8. Sélectionnez le bouton radio adresse DNS (Domain Name Server) IPv6 :

- **Get Automatically from ISP** (Fournie automatiquement par le FAI). Votre FAI utilise le DHCP pour attribuer vos serveurs DNS. Votre FAI attribue automatiquement cette adresse. Sauf si le FAI attribue des serveurs DNS via DHCPv6, cette option utilise les serveurs DNS attribués par le FAI pour la connexion IPv4.
- **Use These DNS Servers** (Utilisation les serveurs DNS suivants). Si vous savez que votre FAI a besoin de serveurs spécifiques, sélectionnez cette option. Saisissez l'adresse IP du serveur DNS principal de votre FAI. Si une adresse de serveur DNS secondaire est disponible, entrez-la également.

9. Sélectionnez une case d'option attribution d'adresse IP :

- **Utiliser le serveur DHCP**. Utilisez cette méthode si les périphériques du réseau local ne peuvent pas recevoir d'adresse IPv6 via la configuration automatique mais doivent recevoir l'adresse IPv6 via un serveur DHCP.
- **Config auto**. Il s'agit de l'option par défaut.

Ce paramètre indique comment le routeur attribue des adresses IPv6 aux périphériques de votre réseau domestique (LAN).

10. (Facultatif) cochez la **case Activer RIPng** .

Cette sélection active RIP Next Generation (RIPng) sur les connexions Internet IPv6. RIPng est une extension du protocole RIP (Routing information Protocol) qui prend en charge IPv6.

11. (Facultatif) cochez la case **Use This Interface ID** (utiliser cet ID d'interface) et spécifiez l'ID d'interface à utiliser pour l'adresse IPv6 de l'interface LAN du routeur.

Si vous ne spécifiez pas d'ID ici, le routeur en génère un automatiquement à partir de son adresse MAC.

12. Cliquez sur le bouton **Apply** (Appliquer).

Les paramètres sont enregistrés.

Définissez une connexion Internet IPv6 6rd

Le 6ème protocole permet de déployer IPv6 sur des sites utilisant le réseau IPv4 d'un fournisseur de services. Le protocole 6rd utilise le préfixe d'adresse IPv6 propre au fournisseur de services. Cela limite le domaine opérationnel de la 6ème au réseau du fournisseur de services et est sous le contrôle direct du fournisseur de services. Le service IPv6 fourni est équivalent à IPv6 natif. Le 6ème mécanisme repose sur un mappage algorithmique entre les adresses IPv6 et IPv4 qui sont attribuées pour être utilisées dans le réseau du fournisseur de services. Ce mappage permet la détermination automatique des points d'extrémité du tunnel IPv4 à partir des préfixes IPv6, permettant ainsi le fonctionnement sans état du 6rd.

Avec une configuration de 6ème tunnel, le routeur suit la norme RFC5969, prenant en charge deux façons d'établir une connexion WAN IPv6 de 6ème tunnel :

- **Mode de détection automatique.** En mode de détection automatique IPv6, lorsque le routeur reçoit l'option 212 de l'option DHCPv4, la détection automatique sélectionne IPv6 comme paramètre de 6ème tunnel. Le routeur utilise les informations de la 6ème option pour établir la 6ème connexion. Pour plus d'informations, consultez la section [Utilisez la détection automatique pour une connexion Internet IPv6](#) à la page 43.
- **Mode manuel.** En mode 6rd, si le routeur reçoit l'option 212, les champs sont automatiquement renseignés. Sinon, vous devez entrer les 6e paramètres.

Pour définir une connexion Internet IPv6 6rd :

1. Lancez un navigateur Web à partir d'un ordinateur ou d'un périphérique mobile connecté au réseau du routeur.
2. Saisissez l'adresse **http://www.routerlogin.net**.
Une fenêtre de connexion s'affiche.
3. Saisissez le nom d'utilisateur et le mot de passe administrateur du routeur.

Le nom d'utilisateur est **admin**. Le mot de passe est celui que vous avez spécifié lors de la configuration de votre routeur. Le nom utilisateur et le mot de passe sont sensibles à la casse.

L'écran d'accueil de base s'affiche.

4. Sélectionnez **ADVANCED > Advanced Setup > Ipv6** (AVANCÉ > Configuration avancée > IPv6).
La page IPv6 s'affiche.
5. Dans le menu Type de connexion Internet, sélectionnez **6e**.
La page s'ajuste.
Lorsque vous cliquez sur le bouton appliquer, le routeur détecte automatiquement les informations dans les sections suivantes :
 - **Configuration de la 6ème (IPv6 Rapid Development)**. Le routeur détecte le réseau IPv4 du fournisseur de services et tente d'établir une connexion IPv6 à un 6ème tunnel. Si le réseau IPv4 renvoie le 6e paramètre au routeur, la page s'ajuste pour afficher les paramètres corrects dans cette section.
 - **Adresse IPv6 du routeur sur le réseau local**. Ce champ indique l'adresse IPv6 acquise pour l'interface LAN du routeur. Le nombre après la barre oblique (/) est la longueur du préfixe, qui est également indiqué par le soulignement () sous l'adresse IPv6. Si aucune adresse n'est acquise, le champ affiche non disponible.
6. Si le routeur ne détecte pas automatiquement les informations dans les champs 6rd, spécifiez les paramètres 6rd suivants :
 - **6e préfixe**. Saisissez le préfixe IPv6 que votre FAI vous a fourni.
 - **6e longueur de préfixe**. Entrez la longueur du préfixe IPv6 que votre FAI vous a fournie.
 - **6ème adresse de relais de périphérie IPv4**. Entrez l'adresse IPv4 du routeur frontalier que votre FAI vous a fournie.
 - **6ème longueur du masque d'adresse IPv4**. Entrez la longueur du masque IPv4 que votre FAI vous a fournie.
7. Sélectionnez le bouton radio adresse DNS (Domain Name Server) IPv6 :
 - **Get Automatically from ISP** (Fournie automatiquement par le FAI). Votre FAI utilise le DHCP pour attribuer vos serveurs DNS. Votre FAI attribue automatiquement cette adresse. Cette option utilise les serveurs DNS attribués par le FAI pour la connexion IPv4.
 - **Use These DNS Servers** (Utilisation les serveurs DNS suivants). Si vous savez que votre FAI a besoin de serveurs spécifiques, sélectionnez cette option. Saisissez l'adresse IP du serveur DNS principal de votre FAI. Si une adresse de serveur DNS secondaire est disponible, entrez-la également.
8. Sélectionnez une case d'option attribution d'adresse IP :

- **Utiliser le serveur DHCP.** Utilisez cette méthode si les périphériques du réseau local ne peuvent pas recevoir d'adresse IPv6 via la configuration automatique mais doivent recevoir l'adresse IPv6 via un serveur DHCP.
- **Config auto.** Il s'agit de l'option par défaut.

Ce paramètre indique comment le routeur attribue des adresses IPv6 aux périphériques de votre réseau domestique (LAN).

9. (Facultatif) cochez la case **Use This Interface ID** (utiliser cet ID d'interface) et spécifiez l'ID d'interface que vous souhaitez utiliser pour l'adresse IPv6 de l'interface LAN du routeur.

Si vous ne spécifiez pas d'ID ici, le routeur en génère un automatiquement à partir de son adresse MAC.

10. (Facultatif) dans le **champ taille MTU (en octets)**, entrez une taille en octets.

La taille par défaut pour ce type de connexion IPv6 est de 1480 octets.

11. Cliquez sur le bouton **Apply** (Appliquer).

Les paramètres sont enregistrés.

Gérer la taille MTU

L'unité de transmission maximale (MTU) est le plus grand paquet de données transmis par un périphérique réseau.

Concepts MTU

Lorsqu'un périphérique réseau communique via Internet avec un autre, les paquets de données transportable par de nombreux périphériques. Si un périphérique du chemin de données utilise un paramètre d'unité de transmission maximale (MTU) inférieur à celui des autres périphériques, les paquets de données doivent être fractionnés ou « fragmentés » pour s'adapter au périphérique avec le MTU le plus petit.

Le meilleur paramètre MTU pour l'équipement NETGEAR est souvent la valeur par défaut. Dans certains cas, la modification de la valeur résout un problème mais entraîne un autre. Laissez la MTU inchangée, sauf si l'une des situations suivantes se produit :

- Vous rencontrez des problèmes de connexion à votre service Internet et le support technique du fournisseur d'accès Internet (FAI) ou de NETGEAR vous recommande de modifier le paramètre MTU.

Par exemple, si un site Web sécurisé ne s'ouvre pas ou n'affiche qu'une partie d'une page Web, vous devrez peut-être modifier la MTU.

- Vous utilisez le VPN et vous rencontrez de graves problèmes de performances.
- Vous avez utilisé un programme pour optimiser la MTU pour des raisons de performances et vous rencontrez désormais des problèmes de connectivité ou de performances.

 **ATTENTION:** Un paramètre MTU incorrect peut entraîner des problèmes de communication Internet. Par exemple, il se peut que vous ne puissiez pas accéder à certains sites Web, cadres de sites Web, pages de connexion sécurisées ou serveurs FTP ou POP.

Si vous soupçonnez un problème MTU, une solution commune consiste à modifier la MTU à 1400. Si vous êtes prêt à expérimenter, vous pouvez réduire progressivement la MTU de la valeur maximale de 1500 jusqu'à ce que le problème disparaît. Le tableau suivant décrit les tailles et applications MTU courantes.

Table 2 : Tailles MTU courantes

MTU	Application
1500	La plus grande taille de paquet Ethernet. Ce paramètre est typique pour les connexions qui n'utilisent pas PPPoE ou VPN et est la valeur par défaut pour les routeurs, adaptateurs et commutateurs NETGEAR.
1492	Utilisé dans les environnements PPPoE.
1472	Taille maximale à utiliser pour la commande ping. (Les paquets de plus grande taille sont fragmentés.)
1468	Utilisé dans certains environnements DHCP.
1458	Utilisé dans les environnements PPPoA.
1436	Utilisé dans les environnements PPTP ou avec VPN.

Modifiez la taille MTU

Pour modifier la taille MTU :

1. Lancez un navigateur Web à partir d'un ordinateur ou d'un périphérique mobile connecté au réseau du routeur.
2. Saisissez l'adresse **<http://www.routerlogin.net>**.
Une fenêtre de connexion s'affiche.
3. Saisissez le nom d'utilisateur et le mot de passe administrateur du routeur.

Le nom d'utilisateur est **admin**. Le mot de passe est celui que vous avez spécifié lors de la configuration de votre routeur. Le nom utilisateur et le mot de passe sont sensibles à la casse.

L'écran d'accueil de base s'affiche.

4. Sélectionnez **ADVANCED > Setup > WAN Setup** (Avancé > Configuration > Configuration WAN).

La page WAN Setup s'affiche.

5. Dans le champ **taille MTU**, entrez une valeur comprise entre 616 et 1500.
6. Cliquez sur le bouton **Apply** (Appliquer).

Les paramètres sont enregistrés.

5

Contrôlez l'accès à Internet

Le routeur est fourni avec un pare-feu intégré qui protège votre réseau domestique contre les intrusions indésirables provenant d'Internet.

Ce chapitre comprend les sections suivantes :

- [NETGEAR Armor](#)
- [Activez Armor à l'aide de l'application Nighthawk](#)
- [Liste de contrôle d'accès réseau](#)
- [Bloquer les sites et services Internet](#)
- [Configurez les notifications par e-mail d'événements de sécurité](#)

NETGEAR Armor

Votre routeur prend en charge NETGEAR Armor.

Une fois votre abonnement lancé, NETGEAR Armor protège votre réseau domestique contre les cyber-menaces potentielles et offre une protection complète des données, une défense avancée contre les menaces, une protection webcam, une protection multicouches contre les ransomware, un anti-phishing, des fichiers sécurisés, une navigation sécurisée, un mode de secours, une protection anti-fraude et un anti-vol. En outre, NETGEAR Armor fournit de nombreux outils de performances et de confidentialité.

NETGEAR Armor inclut une application anti-malware pour vos ordinateurs Windows et vos appareils Mac OS, iOS et Android.

Pour plus d'informations sur NETGEAR Armor, visitez [le site https://netgear.fr/landings/armor/](https://netgear.fr/landings/armor/).

Vous pouvez utiliser l'application Nighthawk pour afficher et gérer NETGEAR Armor.

Activez Armor à l'aide de l'application Nighthawk

Pour activer Armor à l'aide de l'application Nighthawk :

1. Lancez l'application Nighthawk.

Le tableau de bord s'affiche.

2. Appuyez sur **Sécurité**.

La page sécurité s'affiche.

Si Armor n'a pas encore été activé, il est maintenant activé automatiquement ou vous êtes invité à acheter Armor.

Liste de contrôle d'accès réseau

Vous pouvez utiliser la liste de contrôle d'accès (ACL) du routeur pour bloquer ou autoriser l'accès à votre réseau et à Internet. La liste de contrôle d'accès identifie un périphérique WiFi ou filaire par son adresse MAC. Le routeur détecte les adresses MAC des périphériques du réseau et autorise ou refuse l'accès.

Le routeur détecte et stocke les adresses MAC des périphériques qui se connectent au réseau. Il répertorie donc les adresses MAC des périphériques actuellement connectés et de ceux précédemment connectés.

Si vous configurez une liste de contrôle d'accès réseau qui *permet* à tous les nouveaux périphériques de se connecter, les éléments suivants s'appliquent :

- Vous pouvez sélectionner ou saisir manuellement les périphériques que vous souhaitez *empêcher* de se connecter au réseau.
- Tous les autres périphériques sont autorisés à accéder au réseau.

Si vous configurez une liste de contrôle d'accès réseau qui *empêche* la connexion de tous les nouveaux périphériques, les éléments suivants s'appliquent :

- Vous pouvez sélectionner ou saisir manuellement les périphériques auxquels vous souhaitez *autoriser* l'accès au réseau.
- Les périphériques actuellement connectés au réseau ou qui étaient autorisés à se connecter par le passé sont automatiquement placés sur la liste de contrôle d'accès du réseau en tant que périphériques autorisés.
- Tous les autres périphériques se voient refuser l'accès au réseau.

! **REMARQUE:** Chaque périphérique réseau possède une adresse MAC qui sert d'identificateur unique. L'adresse MAC est une adresse physique à 12 caractères, contenant uniquement les caractères hexadécimaux 0-9, a-f ou A-F (majuscules ou minuscules) et séparés par des deux-points (par exemple, 00:09:AB:CD:EF:01). En général, l'adresse MAC figure sur l'étiquette d'un périphérique. Si vous ne voyez pas l'étiquette, vous pouvez afficher l'adresse MAC à l'aide des utilitaires de configuration réseau de votre ordinateur ou périphérique mobile.

Activez la liste de contrôle d'accès réseau, définissez la règle d'accès et autorisez ou bloquez les périphériques connectés

Lorsque vous activez le contrôle d'accès au réseau, vous devez indiquer si les nouveaux périphériques sont automatiquement autorisés à accéder au réseau ou s'ils ne peuvent pas accéder au réseau. Par défaut, les périphériques déjà connectés au réseau sont ajoutés à la liste de contrôle d'accès comme autorisé, mais vous pouvez choisir de bloquer l'accès d'un ou plusieurs de ces périphériques au réseau.

Pour activer et gérer la liste de contrôle d'accès réseau pour l'ensemble du réseau et autoriser ou bloquer les périphériques connectés :

1. Lancez un navigateur Web à partir d'un ordinateur ou d'un périphérique mobile connecté au réseau du routeur.
2. Saisissez l'adresse **http://www.routerlogin.net**.

Une fenêtre de connexion s'affiche.

3. Saisissez le nom d'utilisateur et le mot de passe administrateur du routeur.

Le nom d'utilisateur est **admin**. Le mot de passe est celui que vous avez spécifié lors de la configuration de votre routeur. Le nom utilisateur et le mot de passe sont sensibles à la casse.

L'écran d'accueil de base s'affiche.

4. Sélectionnez **AVANCÉ > sécurité > contrôle d'accès**.

La page contrôle d'accès s'affiche.

5. Cochez la case **Activer le contrôle d'accès**.

Vous devez cocher cette case avant de pouvoir spécifier une règle d'accès et utiliser les boutons Autoriser et bloquer. Lorsque la case Activer le contrôle d'accès est décochée, tous les périphériques sont autorisés à se connecter, même si un périphérique figure dans la liste des périphériques bloqués.

6. Sélectionnez une règle d'accès à appliquer aux nouveaux terminaux :

- **Autoriser tous les nouveaux périphériques à se connecter.** Avec ce paramètre, si vous connectez un nouveau périphérique au réseau, il peut accéder au réseau. Vous n'avez pas besoin d'entrer son adresse MAC sur cette page. Cette option fonctionne pour la plupart des réseaux domestiques. Vous pouvez également empêcher un ou plusieurs périphériques d'accéder au réseau. Pour plus d'informations, reportez-vous à l'étape suivante.
- **Bloquer la connexion de tous les nouveaux périphériques.** Avec ce paramètre, si vous souhaitez autoriser la connexion d'un nouveau périphérique, vous devez saisir son adresse MAC sur cette page. (Dans ce cas, un nouveau périphérique est un périphérique qui n'était pas précédemment connecté au réseau.) Pour plus d'informations sur l'autorisation d'un ou de plusieurs périphériques, reportez-vous à l'étape suivante.

Si vous bloquez la connexion de tous *les nouveaux* périphériques, le périphérique que vous utilisez actuellement pour vous connecter à l'interface Web du routeur, tous les autres périphériques actuellement connectés au réseau, et tous les périphériques autorisés à se connecter au réseau par le passé *sont* toujours autorisés à y accéder. Cela signifie que ces périphériques sont automatiquement ajoutés à la liste de contrôle d'accès du réseau en tant que périphériques

autorisés. Si vous souhaitez bloquer l'un de ces périphériques, reportez-vous à l'étape suivante.

! **REMARQUE:** La sélection d'une règle d'accès n'affecte pas les périphériques précédemment bloqués ou autorisés. Elle s'applique uniquement aux *nouveaux* périphériques qui tentent d'accéder au réseau après avoir appliqué ce paramètre.

7. Pour modifier l'accès des périphériques connectés ou qui ont été connectés au réseau, procédez comme suit :

- **Appareils actuellement connectés:**

Dans le tableau qui contient la liste de contrôle d'accès, la colonne Statut affiche soit autorisé, soit bloqué pour un périphérique. Pour modifier l'état, cochez la case correspondant au périphérique, puis cliquez sur le bouton **autoriser** ou **bloquer**.

! **REMARQUE:** Si vous avez bloqué la connexion de tous les nouveaux périphériques, assurez-vous que l'ordinateur ou le périphérique mobile que vous utilisez actuellement pour accéder à l'interface Web du routeur affiche autorisé dans la colonne État.

- **Appareils connectés par le passé :**

- Pour gérer les périphériques autorisés qui ne sont pas actuellement connectés au réseau, reportez-vous à la section Gérer les périphériques autorisés qui ne sont pas actuellement sur le réseau à la page 64.
- Pour gérer les périphériques bloqués qui ne sont pas actuellement connectés au réseau, reportez-vous à la section Gérer les périphériques bloqués qui ne sont pas actuellement sur le réseau à la page 66.

8. Cliquez sur le bouton **Apply** (Appliquer).

Les paramètres sont enregistrés.

Gérer les périphériques autorisés qui ne sont pas actuellement sur le réseau

Si vous configurez une liste de contrôle d'accès (ACL) qui empêche tous les nouveaux périphériques d'accéder au réseau, vous pouvez ajouter de nouveaux périphériques qui doivent être autorisés à accéder au réseau, supprimer les anciens périphériques, ou vous pouvez également modifier si les périphériques autorisés et qui doivent désormais être bloqués lorsqu'ils tentent de se connecter au réseau.

Par exemple, vous pouvez ajouter un deuxième ordinateur ou périphérique mobile pour accéder à l'interface de gestion Web du routeur si le périphérique que vous utilisez actuellement doit être supprimé du réseau pour réparation.

Pour gérer les périphériques autorisés qui ne sont pas actuellement sur le réseau :

1. Lancez un navigateur Web à partir d'un ordinateur ou d'un périphérique mobile connecté au réseau du routeur.

2. Saisissez l'adresse **http://www.routerlogin.net**.

Une fenêtre de connexion s'affiche.

3. Saisissez le nom d'utilisateur et le mot de passe administrateur du routeur.

Le nom d'utilisateur est **admin**. Le mot de passe est celui que vous avez spécifié lors de la configuration de votre routeur. Le nom utilisateur et le mot de passe sont sensibles à la casse.

L'écran d'accueil de base s'affiche.

4. Sélectionnez **AVANCÉ > sécurité > contrôle d'accès**.

La page contrôle d'accès s'affiche.

5. Cliquez sur **Afficher la liste des périphériques autorisés qui ne sont pas actuellement connectés à la** liaison réseau.

Un tableau affiche le nom du périphérique détecté, l'adresse MAC et le type de connexion des périphériques qui ne sont pas connectés mais qui sont autorisés à accéder au réseau.

Dans les étapes suivantes, nous faisons référence à la liste des périphériques autorisés qui ne sont pas actuellement connectés au réseau comme *liste des périphériques autorisés*.

6. Pour ajouter un périphérique à la liste des périphériques autorisés, procédez comme suit :

a. Cliquez sur le bouton **Add** (Ajouter).

La page Ajouter un périphérique autorisé s'affiche.

b. Entrez l'adresse MAC et le nom du périphérique que vous souhaitez autoriser.

c. Sur la page Ajouter un périphérique autorisé, cliquez sur le bouton **appliquer**.

Le périphérique est ajouté à la liste des périphériques autorisés.

7. Pour supprimer un périphérique de la liste des périphériques autorisés, procédez comme suit :

- a. Cochez la case correspondant au périphérique.
 - b. Cliquez sur le bouton **Supprimer de la liste**.
Le périphérique est supprimé de la liste des périphériques autorisés.
8. Pour modifier l'état du périphérique en bloquant l'accès d'un périphérique dans la liste des périphériques autorisés, procédez comme suit :
- a. Cochez la case correspondant au périphérique.
 - b. Cliquez sur le bouton **Modifier**.
La page Modifier le nom du périphérique s'affiche.
 - c. Dans le menu **contrôle d'accès**, sélectionnez **bloquer**.
 - d. Sur la page Modifier le nom du périphérique, cliquez sur le bouton **appliquer**.
Le périphérique est déplacé vers la liste des périphériques bloqués qui ne sont pas actuellement connectés au réseau.
9. Pour modifier le nom d'un périphérique dans la liste des périphériques autorisés, procédez comme suit :
- a. Cochez la case correspondant au périphérique.
 - b. Cliquez sur le bouton **Modifier**.
La page Modifier le nom du périphérique s'affiche.
 - c. Dans le champ **Nom du périphérique**, saisissez un nom.
 - d. Sur la page Modifier le nom du périphérique, cliquez sur le bouton **appliquer**.
Le nom du périphérique est modifié dans la liste des périphériques autorisés.
10. Cliquez sur le bouton **Apply** (Appliquer).
Les paramètres sont enregistrés.

Gérer les périphériques bloqués qui ne sont pas actuellement sur le réseau

Si vous configurez une liste de contrôle d'accès (ACL) qui permet à tous les nouveaux périphériques d'accéder au réseau, vous pouvez ajouter de nouveaux périphériques qui doivent être bloqués pour accéder au réseau, supprimer les anciens périphériques, ou vous pouvez également indiquer si les périphériques bloqués doivent désormais être autorisés lorsqu'ils tentent de se connecter au réseau.

Pour gérer les périphériques bloqués qui ne sont pas actuellement sur le réseau :

1. Lancez un navigateur Web à partir d'un ordinateur ou d'un périphérique mobile connecté au réseau du routeur.

2. Saisissez l'adresse **http://www.routerlogin.net**.

Une fenêtre de connexion s'affiche.

3. Saisissez le nom d'utilisateur et le mot de passe administrateur du routeur.

Le nom d'utilisateur est **admin**. Le mot de passe est celui que vous avez spécifié lors de la configuration de votre routeur. Le nom utilisateur et le mot de passe sont sensibles à la casse.

L'écran d'accueil de base s'affiche.

4. Sélectionnez **AVANCÉ > sécurité > contrôle d'accès**.

La page contrôle d'accès s'affiche.

5. Cliquez sur **Afficher la liste des périphériques autorisés qui ne sont pas actuellement connectés à la** liaison réseau.

La page contrôle d'accès s'affiche.

Un tableau affiche le nom du périphérique détecté, l'adresse MAC et le type de connexion des périphériques qui ne sont pas connectés et qui ne peuvent pas accéder au réseau.

Dans les étapes suivantes, nous faisons référence à la liste des périphériques bloqués qui ne sont pas actuellement connectés au réseau comme *liste des périphériques bloqués*.

6. Pour ajouter un périphérique à la liste des périphériques bloqués, procédez comme suit :

- a. Cliquez sur le bouton **Add** (Ajouter).

La page Ajouter un périphérique bloqué s'affiche.

- b. Entrez l'adresse MAC et le nom du périphérique que vous souhaitez bloquer.

- c. Sur la page Ajouter un périphérique bloqué, cliquez sur le bouton **appliquer**.

Le périphérique est ajouté à la liste des périphériques bloqués.

7. Pour supprimer un périphérique de la liste des périphériques bloqués, procédez comme suit :

- a. Cochez la case correspondant au périphérique.

- b. Cliquez sur le bouton **Supprimer de la liste**.

Le périphérique est supprimé de la liste des périphériques bloqués.

8. Pour modifier l'état du périphérique en autorisant l'accès d'un périphérique dans la liste des périphériques bloqués, procédez comme suit :
 - a. Cochez la case correspondant au périphérique.
 - b. Cliquez sur le bouton **Modifier**.

La page Modifier le nom du périphérique s'affiche.
 - c. Dans le menu **contrôle d'accès**, sélectionnez **Autoriser**.
 - d. Sur la page Modifier le nom du périphérique, cliquez sur le bouton **appliquer**.

Le périphérique est déplacé vers la liste des périphériques autorisés qui ne sont pas actuellement connectés au réseau.
9. Pour modifier le nom d'un périphérique dans la liste des périphériques bloqués, procédez comme suit :
 - a. Cochez la case correspondant au périphérique.
 - b. Cliquez sur le bouton **Modifier**.

La page Modifier le nom du périphérique s'affiche.
 - c. Dans le champ **Nom du périphérique**, saisissez un nom.
 - d. Sur la page Modifier le nom du périphérique, cliquez sur le bouton **appliquer**.

Le nom du périphérique est modifié dans la liste des périphériques bloqués.
10. Cliquez sur le bouton **Apply** (Appliquer).

Les paramètres sont enregistrés.

Bloquer les sites et services Internet

Vous pouvez empêcher l'accès à des sites Internet spécifiques en définissant des mots clés et des domaines (sites Web) qui doivent être bloqués. Vous pouvez également empêcher les services Internet de votre réseau d'accéder à Internet.

Utilisez des mots-clés pour bloquer des sites Internet

Vous pouvez utiliser des mots-clés pour bloquer certains sites Internet de votre réseau. Vous pouvez utiliser le blocage tout le temps ou en fonction d'un planning.

❗ **REMARQUE:** Le blocage par mot-clé ne fonctionne que pour les URL de site Web commençant par `http://` uniquement. Il ne fonctionne pas pour les URL commençant par `https://`.

Pour bloquer des sites Internet :

1. Lancez un navigateur Web à partir d'un ordinateur ou d'un périphérique mobile connecté au réseau du routeur.
2. Saisissez l'adresse **`http://www.routerlogin.net`**.
Une fenêtre de connexion s'affiche.
3. Saisissez le nom d'utilisateur et le mot de passe administrateur du routeur.
Le nom d'utilisateur est **admin**. Le mot de passe est celui que vous avez spécifié lors de la configuration de votre routeur. Le nom utilisateur et le mot de passe sont sensibles à la casse.
L'écran d'accueil de base s'affiche.
4. Sélectionnez **ADVANCED > Security > Block Sites** (Avancé > Sécurité > Bloquer des sites).
La page bloquer les sites s'affiche.
5. Sélectionnez quand bloquer les mots-clés :
 - **Par planning:** Active le blocage de mots-clés en fonction de la planification que vous avez définie. Pour plus d'informations, consultez la section [Planifier le blocage des sites et services Internet](#) à la page 73.
 - **Toujours:** Activez le blocage par mot-clé en permanence, indépendamment de la page planification.
6. Dans le champ saisissez le mot-clé ou le nom de domaine ici, entrez un mot-clé ou un domaine que vous souhaitez bloquer.
Par exemple :
 - Spécifiez `xxx` pour bloquer `http://www.badstuff.com/xxx.html` et tout site incluant `xxx`, tel que `http://www.badxxxstuff.com` et `http://www.badstuffxxx.org`.
 - Spécifiez le suffixe de domaine (par exemple, `.com`) si vous souhaitez bloquer uniquement les sites avec un suffixe de domaine tel que `.com`. Dans ce cas, les sites avec des suffixes de domaine tels que `.edu` et `.gov` sont toujours autorisés.
 - Saisissez un point (`.`) pour empêcher toute navigation sur Internet.
7. Cliquez sur le bouton **Add Keyword** (Ajouter un mot clé).

Le mot clé est ajouté à la liste des mots clés. La liste des mots-clés peut comprendre jusqu'à 32 entrées.

8. Cliquez sur le bouton **Apply** (Appliquer).

Les paramètres sont enregistrés. Le blocage par mot-clé prend effet.

Supprimer des mots-clés de la liste des éléments bloqués

Pour supprimer des mots clés de la liste :

1. Lancez un navigateur Web à partir d'un ordinateur ou d'un périphérique mobile connecté au réseau du routeur.

2. Saisissez l'adresse **http://www.routerlogin.net**.

Une fenêtre de connexion s'affiche.

3. Saisissez le nom d'utilisateur et le mot de passe administrateur du routeur.

Le nom d'utilisateur est **admin**. Le mot de passe est celui que vous avez spécifié lors de la configuration de votre routeur. Le nom utilisateur et le mot de passe sont sensibles à la casse.

L'écran d'accueil de base s'affiche.

4. Sélectionnez **ADVANCED > Security > Block Sites** (Avancé > Sécurité > Bloquer des sites).

La page bloquer les sites s'affiche.

5. Effectuez l'une des opérations suivantes :

- Pour supprimer un seul mot, sélectionnez-le et cliquez sur le bouton **Supprimer le mot-clé**.

Le mot clé est supprimé de la liste.

- Pour supprimer tous les mots-clés de la liste, cliquez sur le bouton **Effacer la liste**.

Tous les mots-clés sont supprimés de la liste.

6. Cliquez sur le bouton **Apply** (Appliquer).

Les paramètres sont enregistrés.

Empêcher le blocage sur un ordinateur de confiance

Vous pouvez exclure un ordinateur de confiance du blocage. Une adresse IP fixe doit être attribuée à l'ordinateur que vous exempter. Vous pouvez utiliser la fonction d'adresse IP réservée pour spécifier l'adresse IP. Consultez la section [Gérez les adresses IP LAN réservées](#) à la page 104.

Pour spécifier un ordinateur de confiance :

1. Lancez un navigateur Web à partir d'un ordinateur ou d'un périphérique mobile connecté au réseau du routeur.
2. Saisissez l'adresse **http://www.routerlogin.net**.
Une fenêtre de connexion s'affiche.
3. Saisissez le nom d'utilisateur et le mot de passe administrateur du routeur.
Le nom d'utilisateur est **admin**. Le mot de passe est celui que vous avez spécifié lors de la configuration de votre routeur. Le nom utilisateur et le mot de passe sont sensibles à la casse.
L'écran d'accueil de base s'affiche.
4. Sélectionnez **ADVANCED > Security > Block Sites** (Avancé > Sécurité > Bloquer des sites).
La page bloquer les sites s'affiche.
5. Faites défiler l'écran vers le bas et cochez la case Autoriser l'adresse IP de confiance à visiter les sites bloqués.
6. Dans le champ **adresse IP de confiance**, entrez l'adresse IP de l'ordinateur de confiance.
7. Cliquez sur le bouton **Apply** (Appliquer).
Les paramètres sont enregistrés.

Bloquer les services d'Internet

Vous pouvez bloquer les services Internet sur votre réseau en fonction du type de service. Vous pouvez bloquer les services en permanence ou en fonction d'un planning.

! **REMARQUE:** Le blocage de service fonctionne uniquement pour les services et les applications qui utilisent le protocole TCP (transmission Control Protocol) ou UDP (User Datagram Protocol) pour la communication.

Pour bloquer des services :

1. Lancez un navigateur Web à partir d'un ordinateur ou d'un périphérique mobile connecté au réseau du routeur.

2. Saisissez l'adresse **http://www.routerlogin.net**.

Une fenêtre de connexion s'affiche.

3. Saisissez le nom d'utilisateur et le mot de passe administrateur du routeur.

Le nom d'utilisateur est **admin**. Le mot de passe est celui que vous avez spécifié lors de la configuration de votre routeur. Le nom utilisateur et le mot de passe sont sensibles à la casse.

L'écran d'accueil de base s'affiche.

4. Sélectionnez **ADVANCED > Security > Block Services** (Avancé > Sécurité > Bloquer des services).

La page Block Services s'affiche.

5. Sélectionnez quand bloquer les services :

- **Par planning:** Active le blocage de mots-clés en fonction de la planification que vous avez définie. Pour plus d'informations, consultez la section [Planifier le blocage des sites et services Internet](#) à la page 73.
- **Toujours:** Activez le blocage par mot-clé en permanence, indépendamment de la page planification.

6. Cliquez sur le bouton **Add** (Ajouter).

La page Configuration des services de bloc s'affiche.

7. Pour ajouter un service qui se trouve dans le menu Type de service, sélectionnez l'application ou le service.

Les paramètres de ce service s'affichent automatiquement dans les champs.

8. Pour ajouter un service ou une application qui ne se trouve pas dans le menu, sélectionnez **défini par l'utilisateur** et procédez comme suit :

a. Si vous savez si l'application utilise TCP ou UDP, sélectionnez le protocole approprié. Sinon, sélectionnez **TCP/UDP** (les deux).

b. Entrez les numéros de port de début et de fin.

Si le service utilise un seul numéro de port, entrez ce numéro dans les deux champs. Pour savoir quels numéros de port le service ou l'application utilise, vous pouvez contacter l'éditeur de l'application, demander des groupes d'utilisateurs ou des groupes de discussion, ou effectuer une recherche sur Internet.

9. Sélectionnez une option de filtrage :
 - **Uniquement cette adresse IP.** Bloquer les services pour un seul ordinateur.
 - **Plage d'adresses IP.** Bloquez les services d'une gamme d'ordinateurs avec des adresses IP consécutives sur votre réseau.
 - **Toutes les adresses LP.** Bloquer les services pour tous les ordinateurs de votre réseau.
10. Cliquez sur le bouton **Add** (Ajouter).

Les paramètres sont enregistrés.

Planifier le blocage des sites et services Internet

Lorsque vous planifiez un blocage, vous pouvez utiliser le même planning pour bloquer des sites, bloquer des services ou bloquer les deux. Le planning ne devient actif que lorsque vous l'affectez au blocage de site, au blocage de service ou aux deux.

Pour configurer un calendrier de blocage :

1. Lancez un navigateur Web à partir d'un ordinateur ou d'un périphérique mobile connecté au réseau du routeur.
2. Saisissez l'adresse **http://www.routerlogin.net**.

Une fenêtre de connexion s'affiche.
3. Saisissez le nom d'utilisateur et le mot de passe administrateur du routeur.

Le nom d'utilisateur est **admin**. Le mot de passe est celui que vous avez spécifié lors de la configuration de votre routeur. Le nom utilisateur et le mot de passe sont sensibles à la casse.

L'écran d'accueil de base s'affiche.
4. Sélectionnez **ADVANCED > Security > Schedule** (Avancé > Sécurité > Planning).

La page planification s'affiche.
5. Spécifiez quand le planning est actif :

- Jours à bloquer : Cochez la case correspondant à chaque jour pour lequel vous souhaitez bloquer les mots-clés ou cochez la case tous les jours, qui sélectionne automatiquement les cases correspondant à tous les jours.
 - **Time of Day to Block** (Heure de la journée à bloquer). Sélectionnez une heure de début et une heure de fin au format 24 heures ou cochez la case toute la journée pour un blocage sur 24 heures.
6. Cliquez sur le bouton **Apply** (Appliquer).
Les paramètres sont enregistrés.

Configurez les notifications par e-mail d'événements de sécurité

Le routeur peut vous envoyer par e-mail ses journaux d'activité du routeur. Le journal enregistre l'activité du routeur et les événements de sécurité tels que les tentatives d'accès aux sites ou services bloqués.

Pour configurer les notifications par e-mail :

1. Lancez un navigateur Web à partir d'un ordinateur ou d'un périphérique mobile connecté au réseau du routeur.
2. Saisissez l'adresse **<http://www.routerlogin.net>**.
Une fenêtre de connexion s'affiche.
3. Saisissez le nom d'utilisateur et le mot de passe administrateur du routeur.
Le nom d'utilisateur est **admin**. Le mot de passe est celui que vous avez spécifié lors de la configuration de votre routeur. Le nom utilisateur et le mot de passe sont sensibles à la casse.
L'écran d'accueil de base s'affiche.
4. Sélectionnez **AVANCÉ > sécurité > E-mail**.
La page E-mail s'affiche.
5. **Activez la case à cocher** Turn E-mail Notification On (Activer la notification par e-mail).
6. Dans le champ adresse électronique principale, saisissez l'adresse électronique à laquelle les journaux et les alertes doivent être envoyés.

Cette adresse électronique est également utilisée comme adresse d'expédition. Si ce champ est vide, les journaux et les messages d'alerte ne sont pas envoyés.

7. (Facultatif) dans le **champ adresse e-mail secondaire**, saisissez une seconde adresse e-mail à laquelle les journaux et les alertes doivent être envoyés.
8. Dans le **champ expéditeur**, saisissez le nom que vous souhaitez afficher dans l'e-mail en tant qu'expéditeur.
9. Dans le champ **Your Outgoing Mail Server** (Votre serveur de courrier sortant), saisissez le nom du serveur de courrier sortant (SMTP) de votre FAI (par exemple, mail.myISP.com).

Vous trouverez peut-être ces informations dans la fenêtre de configuration de votre programme de messagerie. Si vous laissez ce champ vide, les journaux et les messages d'alerte ne sont pas envoyés.

10. Dans le champ Numéro de port du serveur de courrier sortant, entrez un numéro de port dans le champ.
Si vous ne connaissez pas le numéro de port, conservez le numéro de port par défaut.
11. Si votre serveur de messagerie sortant nécessite une authentification, cochez la case mon serveur de messagerie nécessite une authentification et procédez comme suit :
 - a. Dans le champ **User Name** (Nom d'utilisateur), saisissez le nom d'utilisateur du serveur de courrier sortant.
 - b. Dans le champ **Password** (Mot de passe), saisissez le mot de passe du serveur de courrier sortant.
12. **Pour envoyer des alertes lorsqu'une personne tente de consulter un site bloqué, activez la case à cocher** Send Alerts Immediately (Envoyer des alertes immédiatement).
Des alertes par e-mail sont envoyées immédiatement lorsqu'une personne tente de visiter un site bloqué.
13. Pour envoyer des journaux en fonction d'un planning, spécifiez les paramètres suivants :
 - a. Dans le menu **Envoyer les journaux en fonction de ce programme**, sélectionnez le type de programme.
 - b. Dans le menu **jour**, sélectionnez le jour.

Si vous sélectionnez **lorsque le journal est plein, toutes les heures** ou **tous les jours**, le paramètre de jour ne s'applique pas.

- c. Dans le **menu heure** , sélectionnez l'heure, puis sélectionnez le **bouton radio AM** ou **pm** .

Si vous sélectionnez **lorsque le journal est plein** ou **toutes les heures** , les paramètres d'heure ne s'appliquent pas.

14. Cliquez sur le bouton **Apply** (Appliquer).

Les paramètres sont enregistrés.

Les journaux sont envoyés automatiquement en fonction du planning que vous avez défini. Si le journal se remplit avant la durée spécifiée, il est envoyé. Une fois le journal envoyé, il est effacé de la mémoire du routeur. Si le routeur ne peut pas envoyer le journal par e-mail et que la mémoire tampon du journal est saturée, le routeur écrase le journal.

6

Gestion des paramètres WiFi

Vous pouvez personnaliser les paramètres WiFi du routeur.

Ce chapitre comprend les sections suivantes :

- [Modifiez votre pays ou votre région](#)
- [Désactivez ou réactivez Smart Connect](#)
- [Masquer ou diffuser le SSID d'un réseau WiFi](#)
- [Activer ou désactiver la coexistence 20/40 MHz pour la radio 2,4 GHz](#)
- [Modifier le nom d'un réseau WiFi](#)
- [Modifiez le mot de passe WiFi ou la sécurité WiFi](#)
- [Modifiez le canal WiFi 2,4 GHz, 5 GHz ou 6 GHz](#)
- [Modifiez le mode WiFi](#)
- [Configurez un réseau WiFi invité](#)
- [Gérer les paramètres WiFi avancés](#)
- [Utilisez l'Assistant WPS pour les connexions WiFi](#)

Modifiez votre pays ou votre région

Dans certains pays, le routeur est vendu avec un paramètre de pays ou de région préconfiguré et vous ne pouvez peut-être pas le modifier.

Pour afficher ou modifier votre région :

1. Lancez un navigateur Web à partir d'un ordinateur ou d'un périphérique mobile connecté au réseau du routeur.
2. Saisissez l'adresse **http://www.routerlogin.net**.
Une fenêtre de connexion s'affiche.
3. Saisissez le nom d'utilisateur et le mot de passe administrateur du routeur.
Le nom d'utilisateur est **admin**. Le mot de passe est celui que vous avez spécifié lors de la configuration de votre routeur. Le nom utilisateur et le mot de passe sont sensibles à la casse.
L'écran d'accueil de base s'affiche.
4. Sélectionnez **Wireless** (Sans fil).
La Wireless Setup s'affiche.
5. Dans le menu **Région**, sélectionnez votre région.
A certains emplacements, il n'est pas possible de modifier ce paramètre.
6. Cliquez sur le bouton **Apply** (Appliquer).
Les paramètres sont enregistrés.

Désactivez ou réactivez Smart Connect

Smart Connect est activé par défaut pour sélectionner la bande WiFi la plus rapide pour votre routeur. Lorsque Smart Connect est activé, les radios 2,4 GHz, 5 GHz et 6 GHz utilisent le même nom de réseau WiFi (SSID) et la même clé réseau (mot de passe). Cela signifie que lorsque vous vous connectez au routeur avec WiFi, vous ne voyez qu'un seul SSID qui permet à un périphérique WiFi de se connecter à l'une des radios.

Vous pouvez désactiver Smart Connect si vous préférez connecter manuellement vos appareils à une bande WiFi spécifique (par exemple, pour connecter des appareils WiFi 6E ou WiFi 7 à la bande 6 GHz).

❗ **REMARQUE:** Si vous désactivez puis réactivez Smart Connect et que le SSID et les mots de passe des radios 2,4 GHz, 5 GHz et 6 GHz ne correspondent pas, les paramètres WiFi de la radio 2,4 GHz écrasent les paramètres WiFi des radios 5 GHz et 6 GHz.

Pour désactiver ou réactiver Smart Connect :

1. Lancez un navigateur Web à partir d'un ordinateur ou d'un périphérique mobile connecté au réseau du routeur.

2. Saisissez l'adresse **http://www.routerlogin.net**.

Une fenêtre de connexion s'affiche.

3. Saisissez le nom d'utilisateur et le mot de passe administrateur du routeur.

Le nom d'utilisateur est **admin**. Le mot de passe est celui que vous avez spécifié lors de la configuration de votre routeur. Le nom utilisateur et le mot de passe sont sensibles à la casse.

L'écran d'accueil de base s'affiche.

4. Sélectionnez **Wireless** (Sans fil).

La page Wireless Setup (Configuration sans fil) s'affiche.

5. Activez ou désactivez la case à cocher Activer Smart Connect.

Par défaut, Smart Connect est activé. Si vous désactivez cette case à cocher, Smart Connect est désactivé. Cochez cette case pour réactiver Smart Connect.

6. Cliquez sur le bouton **Apply** (Appliquer).

Les paramètres sont enregistrés.

Masquer ou diffuser le SSID d'un réseau WiFi

Par défaut, un réseau WiFi diffuse son nom de réseau WiFi (également appelé SSID) afin que les clients WiFi puissent détecter le SSID dans leurs listes de réseaux analysées. Pour plus de sécurité, vous pouvez désactiver la diffusion SSID et masquer le SSID afin que les utilisateurs doivent connaître le SSID pour pouvoir rejoindre le réseau WiFi.

Pour masquer ou diffuser le nom de réseau d'un réseau WiFi :

1. Lancez un navigateur Web à partir d'un ordinateur ou d'un périphérique mobile connecté au réseau du routeur.
2. Saisissez l'adresse **http://www.routerlogin.net**.
Une fenêtre de connexion s'affiche.
3. Saisissez le nom d'utilisateur et le mot de passe administrateur du routeur.
Le nom d'utilisateur est **admin**. Le mot de passe est celui que vous avez spécifié lors de la configuration de votre routeur. Le nom utilisateur et le mot de passe sont sensibles à la casse.
L'écran d'accueil de base s'affiche.
4. Sélectionnez **Wireless** (Sans fil).
La Wireless Setup s'affiche.
5. Cochez ou décochez la **case Activer la diffusion SSID** pour la radio 2,4 GHz, 5 GHz ou 6 GHz.
Cochez chaque case pour activer la diffusion du SSID (paramètre par défaut) et décochez chaque case pour masquer le SSID de la bande correspondante.
6. Cliquez sur le bouton **Apply** (Appliquer).
Les paramètres sont enregistrés.

Activer ou désactiver la coexistence 20/40 MHz pour la radio 2,4 GHz

La coexistence 20/40 permet de prendre en charge simultanément une largeur de canal de 20 MHz et de 40 MHz. Par défaut, la coexistence à 20/40 MHz est activée sur la radio à 2,4 GHz afin d'éviter les interférences entre les réseaux WiFi de votre environnement au détriment de la vitesse WiFi. Si aucun autre réseau WiFi n'est présent dans votre environnement, vous pouvez désactiver la coexistence à 20/40 MHz pour augmenter la vitesse WiFi de la radio à 2,4 GHz à la vitesse maximale prise en charge pour le mode WiFi.

La coexistence à 20/40 MHz s'applique à la radio à 2,4 GHz.

Pour activer ou désactiver la coexistence 20/40 MHz pour la radio 2,4 GHz :

1. Lancez un navigateur Web à partir d'un ordinateur ou d'un périphérique mobile connecté au réseau du routeur.
2. Saisissez l'adresse **http://www.routerlogin.net**.
Une fenêtre de connexion s'affiche.
3. Saisissez le nom d'utilisateur et le mot de passe administrateur du routeur.
Le nom d'utilisateur est **admin**. Le mot de passe est celui que vous avez spécifié lors de la configuration de votre routeur. Le nom utilisateur et le mot de passe sont sensibles à la casse.
L'écran d'accueil de base s'affiche.
4. Sélectionnez **Wireless** (Sans fil).
La Wireless Setup s'affiche.
5. Activez ou désactivez la **case à cocher Activer la coexistence 20/40 MHz** .
La sélection de cette case à cocher active la coexistence (paramètre par défaut) et la désactivation de cette case à cocher désactive la coexistence.
6. Cliquez sur le bouton **Apply** (Appliquer).
Les paramètres sont enregistrés.

Modifier le nom d'un réseau WiFi

Pour chaque réseau WiFi, le nom du réseau WiFi (également appelé SSID) est généré de manière aléatoire et figure sur l'étiquette du routeur. Vous pouvez modifier le nom de réseau par défaut. Le nom peut comporter jusqu'à 32 caractères et est sensible à la casse.

! **REMARQUE:** Si Smart Connect est activé, les radios 2,4 GHz, 5 GHz et 6 GHz utilisent le même nom de réseau WiFi (SSID). Pour utiliser un SSID différent pour chaque bande, désactivez Smart Connect.

Pour modifier le nom d'un réseau WiFi :

1. Lancez un navigateur Web à partir d'un ordinateur ou d'un périphérique mobile connecté au réseau du routeur.
2. Saisissez l'adresse **http://www.routerlogin.net**.
Une fenêtre de connexion s'affiche.
3. Saisissez le nom d'utilisateur et le mot de passe administrateur du routeur.

Le nom d'utilisateur est **admin**. Le mot de passe est celui que vous avez spécifié lors de la configuration de votre routeur. Le nom utilisateur et le mot de passe sont sensibles à la casse.

L'écran d'accueil de base s'affiche.

4. Sélectionnez **Wireless** (Sans fil).
La Wireless Setup s'affiche.
5. Dans le **champ Nom (SSID)**, entrez un nouveau nom.
6. Cliquez sur le bouton **Apply** (Appliquer).
Les paramètres sont enregistrés.

Modifiez le mot de passe WiFi ou la sécurité WiFi

Le mot de passe WiFi est différent du mot de passe admin que vous utilisez pour vous connecter au routeur.

Votre routeur est livré avec des paramètres de sécurité prédéfinis, qui sont imprimés sur l'étiquette du routeur. Nous vous recommandons d'utiliser la sécurité prédéfinie, mais vous pouvez modifier les paramètres. Nous vous recommandons également de ne pas désactiver la sécurité WiFi.

Pour modifier le mot de passe WiFi ou la sécurité WiFi :

1. Lancez un navigateur Web à partir d'un ordinateur ou d'un périphérique mobile connecté au réseau du routeur.
2. Saisissez l'adresse **<http://www.routerlogin.net>**.
Une fenêtre de connexion s'affiche.
3. Saisissez le nom d'utilisateur et le mot de passe administrateur du routeur.

Le nom d'utilisateur est **admin**. Le mot de passe est celui que vous avez spécifié lors de la configuration de votre routeur. Le nom utilisateur et le mot de passe sont sensibles à la casse.

L'écran d'accueil de base s'affiche.

4. Sélectionnez **Wireless** (Sans fil).
La page Wireless Setup (Configuration sans fil) s'affiche.

5. Pour modifier le mot de passe WiFi 2.4 GHz, 5 GHz-1 ou 6 GHz-2, entrez un nouveau mot de passe dans le champ Mot de passe (clé réseau).

Le mot de passe est une phrase de 8 à 63 caractères alphanumériques ou exactement de 64 caractères hexadécimaux.

! **REMARQUE:** Par défaut, votre mot de passe est masqué. Pour afficher votre mot de passe, cliquez sur l'icône en regard du champ Mot de passe.

6. Lorsque Smart Connect est désactivé, pour modifier la sécurité WiFi pour le réseau WiFi 2,4 GHz ou 5 GHz, sélectionnez un **bouton radio Options de sécurité** :

- **Aucun** : Réseau WiFi ouvert qui n'offre aucune sécurité. Tout périphérique WiFi peut se connecter au réseau WiFi.
- **WPA2-Personnel** Lorsque Smart Connect est désactivé, il s'agit du paramètre par défaut pour les réseaux WiFi 2,4 GHz et 5 GHz. WPA2 fournit une connexion sécurisée et rapide, mais certains périphériques WiFi plus anciens ne détectent pas WPA2 et ne prennent en charge que WPA. Si votre réseau WiFi inclut ces anciens périphériques, sélectionnez sécurité WPA-personnel + WPA2-personnel.
- **WPA-personnel + WPA2-personnel**: Permet aux périphériques WiFi qui prennent en charge WPA ou WPA2 de rejoindre le réseau WiFi. Cependant, WPA-PSK [TKIP] est moins sécurisé que WPA2 [AES] et limite la vitesse des périphériques WiFi à 54 Mbit/s.
- **WPA3-personnel**. Permet aux périphériques WiFi qui prennent en charge WPA3 de rejoindre le réseau WiFi. WPA3 est la norme de sécurité la plus récente, utilise le chiffrement SAE et est plus sécurisé que WPA2. Si tous les périphériques de votre réseau WiFi invité prennent en charge WPA3, nous vous recommandons d'utiliser ce type de sécurité.
- **WPA2-personnel + WPA3-personnel**: Lorsque Smart Connect est activé (ce qui est le cas par défaut), il s'agit du paramètre par défaut pour les réseaux WiFi 2,4 GHz et 5 GHz. Ce type de sécurité permet aux périphériques WiFi qui prennent en charge WPA2 ou WPA3 de rejoindre le réseau WiFi invité du routeur. La sécurité utilise le cryptage SAE et AES. WPA2 (qui utilise AES) est moins sécurisé que WPA3 (qui utilise SAE).

! **REMARQUE:** Si vous désactivez puis réactivez Smart Connect et que les paramètres de sécurité des radios 2,4 GHz, 5 GHz et 6 GHz ne correspondent pas, les paramètres de sécurité de la radio 2,4 GHz écrasent les paramètres WiFi des radios 5 GHz et 6 GHz. Si WPA2-personnel + WPA3-personnel est sélectionné, les radios 2,4 GHz et 5 GHz utilisent le réglage mixte, tandis que la radio 6 GHz utilise WPA3. Si WPA3-Personal est sélectionné, les trois bandes utilisent WPA3.

❗ **REMARQUE:** Que Smart Connect soit activé ou non, la sécurité WiFi pour le réseau WiFi 6 GHz est définie sur WPA3-Personal. Ce type de sécurité permet aux périphériques WiFi qui prennent en charge le protocole WPA3 de rejoindre le réseau WiFi. WPA3 est la dernière norme de sécurité, utilise le cryptage SAE et est nécessaire pour rejoindre le réseau WiFi 6 GHz.

7. Cliquez sur le bouton **Apply** (Appliquer).

Les paramètres sont enregistrés.

Modifiez le canal WiFi 2,4 GHz, 5 GHz ou 6 GHz

Vous pouvez modifier le canal WiFi 2,4 GHz, 5 GHz, 6 GHz.

Dans certaines régions, tous les canaux ne sont pas disponibles. Ne changez pas le canal, sauf si vous constatez des interférences (connexions perdues, transferts de données ralentis). En cas d'interférences, essayez d'autres canaux pour déterminer celui qui convient le mieux.

Lorsque vous utilisez plusieurs points d'accès, il est préférable que les points d'accès adjacents utilisent des canaux aussi éloignés que possible les uns des autres pour réduire les interférences.

❗ **REMARQUE:** Si vous modifiez le canal 2,4 GHz, 5 GHz ou 6 GHz, la modification s'applique également au réseau invité.

Pour changer de canal WiFi :

1. Lancez un navigateur Web à partir d'un ordinateur ou d'un périphérique mobile connecté au réseau du routeur.

2. Saisissez l'adresse **http://www.routerlogin.net**.

Une fenêtre de connexion s'affiche.

3. Saisissez le nom d'utilisateur et le mot de passe administrateur du routeur.

Le nom d'utilisateur est **admin**. Le mot de passe est celui que vous avez spécifié lors de la configuration de votre routeur. Le nom utilisateur et le mot de passe sont sensibles à la casse.

L'écran d'accueil de base s'affiche.

4. Sélectionnez **Wireless** (Sans fil).

La page Wireless Setup (Configuration sans fil) s'affiche.

5. Pour modifier le canal WiFi 2,4 GHz, 5 GHz ou 6 GHz, sélectionnez un numéro de canal dans le **menu Canal de** la section réseau sans fil (2,4 GHz), de la section réseau sans fil (5 GHz) ou de la section réseau sans fil (6 GHz).

! **REMARQUE:** Pour la radio 6 GHz, certains clients WiFi 6 GHz peuvent ne pas trouver le routeur lorsque le routeur utilise un canal de balayage non préféré (PSC). Nous vous recommandons d'utiliser un canal étiqueté PSC pour la radio 6 GHz.

6. Cliquez sur le bouton **Apply** (Appliquer).

Les paramètres sont enregistrés.

Modifiez le mode WiFi

Par défaut, le routeur fonctionne avec les modes WiFi qui prennent en charge les vitesses WiFi les plus élevées.

Pour modifier le mode WiFi :

1. Lancez un navigateur Web à partir d'un ordinateur ou d'un périphérique mobile connecté au réseau du routeur.
2. Saisissez l'adresse **<http://www.routerlogin.net>**.

Une fenêtre de connexion s'affiche.

3. Saisissez le nom d'utilisateur et le mot de passe administrateur du routeur.

Le nom d'utilisateur est **admin**. Le mot de passe est celui que vous avez spécifié lors de la configuration de votre routeur. Le nom utilisateur et le mot de passe sont sensibles à la casse.

L'écran d'accueil de base s'affiche.

4. Sélectionnez **Wireless** (Sans fil).

La page Wireless Setup (Configuration sans fil) s'affiche.

5. Dans la section réseau sans fil (2,4 GHz a/n/ac), sélectionnez un mode WiFi dans le menu mode.

Le paramètre par défaut est la vitesse de bande de 2,4 GHz la plus élevée prise en charge par votre routeur. Les options de vitesse disponibles dépendent de votre modèle de routeur spécifique.

6. Dans la section réseau sans fil (5 GHz a/n/ac), sélectionnez un mode WiFi dans le menu mode.

Le paramètre par défaut est la vitesse de bande de 5 GHz la plus élevée prise en charge par votre routeur. Les options de vitesse disponibles dépendent de votre modèle de routeur spécifique.

7. Dans la section réseau sans fil (6 GHz a/n/ac), sélectionnez un mode WiFi dans le menu mode.

Le paramètre par défaut est la vitesse de bande de 6 GHz la plus élevée prise en charge par votre routeur. Les options de vitesse disponibles dépendent de votre modèle de routeur spécifique.

8. Cliquez sur le bouton **Apply** (Appliquer).

Les paramètres sont enregistrés.

Configurez un réseau WiFi invité

Un réseau WiFi invité permet aux visiteurs d'utiliser Internet sans utiliser votre mot de passe de sécurité WiFi ou avec un autre mot de passe WiFi. Par défaut, le réseau WiFi invité est désactivé. Vous pouvez activer et configurer le réseau WiFi invité pour chaque bande WiFi.

Le mode WiFi du réseau WiFi invité dépend du mode WiFi du réseau WiFi principal. Par exemple, si vous configurez le mode WiFi pour le réseau WiFi principal sur jusqu'à 0,7 Mbit/s dans la bande 2.4 GHz, le réseau WiFi invité fonctionne également en mode jusqu'à 0,7 Mbit/s dans la bande 2.4 GHz. Le canal dépend également de la sélection du canal du réseau WiFi principal.

Par défaut, ces réseaux sont désactivés. Vous pouvez activer un ou les deux réseaux. Vous pouvez également modifier les SSID de ces réseaux.

Pour configurer un réseau WiFi invité :

1. Lancez un navigateur Web à partir d'un ordinateur ou d'un périphérique mobile connecté au réseau du routeur.
2. Saisissez l'adresse **<http://www.routerlogin.net>**.

Une fenêtre de connexion s'affiche.

3. Saisissez le nom d'utilisateur et le mot de passe administrateur du routeur.

Le nom d'utilisateur est **admin**. Le mot de passe est celui que vous avez spécifié lors de la configuration de votre routeur. Le nom utilisateur et le mot de passe sont sensibles à la casse.

L'écran d'accueil de base s'affiche.

4. Sélectionnez **Réseau invité**.

La page Paramètres du réseau invités s'affiche.

5. Configurez les paramètres suivants pour configurer un réseau invité 2,4 GHz, 5 GHz ou 6 GHz, ou un réseau invité WiFi actif sur deux radios ou toutes les radios :
 - **Enable Guest Network** (Activer le réseau invité). Par défaut, le réseau WiFi invité est désactivé. Pour activer le réseau WiFi invité pour la bande WiFi 2.4 GHz, 5 GHz-1 ou 5 GHz-2, cochez la case Activer le réseau invité.
 - **Enable SSID Broadcast** (Activer la diffusion du SSID). Par défaut, le routeur diffuse le SSID de la bande Wi-Fi afin que les stations Wi-Fi puissent détecter le nom Wi-Fi (SSID) dans leurs listes de réseaux analysées. Pour désactiver la diffusion SSID pour le réseau WiFi invité 2.4 GHz, 5 GHz-1 ou 6 GHz-2, décochez la case Activer la diffusion SSID.
 - **Autoriser les invités à se voir et à accéder à mon réseau local**. Par défaut, les clients WiFi connectés au réseau WiFi invité 2.4 GHz, 5 GHz-1 ou 6 GHz-2 ne peuvent pas accéder aux périphériques WiFi ou Ethernet connectés au réseau WiFi principal. Pour autoriser l'accès au réseau WiFi principal, cochez la case Autoriser les invités à se voir et à accéder à mon réseau local.
 - **Nom du réseau sans fil invité (SSID)**. Le SSID est le nom du réseau WiFi invité à 2.4 GHz, 5 GHz-1 ou 6 GHz-2. Le nom par défaut des trois réseaux est NETGEAR-Guest.
Pour modifier le SSID, saisissez un nom de 32 caractères maximum dans le champ. Le SSID est sensible à la casse.
6. Sélectionnez une option de sécurité WiFi pour les radios 2,4 GHz, 5 GHz ou 2,4 GHz et 5 GHz pour le réseau WiFi invité :
 - **Aucun** : Un réseau WiFi ouvert n'offre aucune sécurité et aucun mot de passe n'est requis. Tout périphérique WiFi peut se connecter au réseau WiFi.
 - **WPA2-Personnel** Il s'agit du paramètre par défaut pour les réseaux invités WiFi 2,4 GHz et 5 GHz. WPA2 fournit une connexion sécurisée et rapide, mais certains périphériques WiFi plus anciens ne détectent pas WPA2 et ne prennent en charge que WPA. Si votre réseau WiFi invité inclut ces anciens périphériques, sélectionnez sécurité WPA-personnel + WPA2-personnel.
 - **WPA-personnel + WPA2-personnel**: Permet aux périphériques WiFi qui prennent en charge WPA ou WPA2 de rejoindre le réseau WiFi invité. Cependant, WPA-PSK [TKIP] est moins sécurisé que WPA2 [AES] et limite la vitesse des périphériques WiFi à 54 Mbit/s.
 - **WPA3-personnel**. Permet aux périphériques WiFi qui prennent en charge WPA3 de rejoindre le réseau WiFi invité. WPA3 est la norme de sécurité la plus récente, utilise le chiffrement SAE et est plus sécurisé que WPA2. Si tous les périphériques

de votre réseau WiFi invité prennent en charge WPA3, nous vous recommandons d'utiliser ce type de sécurité.

- **WPA2-personnel + WPA3-personnel:** Permet aux périphériques WiFi qui prennent en charge WPA2 ou WPA3 de rejoindre le réseau WiFi invité. Ce type de sécurité utilise le cryptage SAE et AES. WPA2 (qui utilise AES) est moins sécurisé que WPA3 (qui utilise SAE).

❗ REMARQUE: La sécurité WiFi pour le réseau WiFi 6 GHz est définie sur WPA3-Personal. Ce type de sécurité permet aux périphériques WiFi qui prennent en charge le protocole WPA3 de rejoindre le réseau WiFi. WPA3 est la dernière norme de sécurité, utilise le cryptage SAE et est nécessaire pour rejoindre le réseau WiFi 6 GHz.

7. Définissez un mot de passe pour l'option de sécurité WiFi sélectionnée en saisissant une phrase de passe dans le **champ Mot de passe (clé réseau)** .

Le mot de passe est une phrase de 8 à 63 caractères alphanumériques ou exactement de 64 caractères hexadécimaux.

❗ REMARQUE: Par défaut, votre mot de passe est masqué. Pour afficher votre mot de passe, cliquez sur l'icône en regard du champ Mot de passe.

8. Cliquez sur le bouton **Apply** (Appliquer).

Les paramètres sont enregistrés.

Gérer les paramètres WiFi avancés

⚠ ATTENTION: Faites très attention à modifier les paramètres WiFi avancés car une configuration incorrecte peut affecter la fonction WiFi du routeur.

Configurez un programme WiFi

Vous pouvez désactiver le signal Wi-Fi de votre routeur lorsque vous n'avez pas besoin d'une connexion Wi-Fi. Par exemple, vous pouvez le désactiver pour le week-end si vous quittez la ville. Vous pouvez configurer plusieurs plannings, et vous pouvez configurer des plannings séparés pour les radios 2,4 GHz et 5 GHz.

Pour configurer un programme WiFi pour une radio :

1. Lancez un navigateur Web à partir d'un ordinateur ou d'un périphérique mobile connecté au réseau du routeur.
2. Saisissez l'adresse **http://www.routerlogin.net**.
Une fenêtre de connexion s'affiche.
3. Saisissez le nom d'utilisateur et le mot de passe administrateur du routeur.
Le nom d'utilisateur est **admin**. Le mot de passe est celui que vous avez spécifié lors de la configuration de votre routeur. Le nom utilisateur et le mot de passe sont sensibles à la casse.
L'écran d'accueil de base s'affiche.
4. Sélectionnez **ADVANCED > Advanced Setup > Wireless Settings**. (Avancé > Configuration avancée > Paramètres sans fil).
La page Wireless Settings (Paramètres Wifi) s'affiche.
5. Cliquez sur le **bouton Ajouter une nouvelle période** pour une radio.
La page Désactiver le signal sans fil par programmation s'affiche.
6. Utilisez les menus, les boutons radio et les cases à cocher pour définir une période pendant laquelle vous souhaitez désactiver le signal WiFi.
7. Cliquez sur le bouton **Apply** (Appliquer).
La page Wireless Settings (Paramètres Wifi) s'affiche.
Le nouveau planning s'affiche dans le tableau. (Vous pouvez modifier ou supprimer le planning.)
8. Cochez la case Désactiver le signal sans fil par programme pour activer le programme.
Cochez cette case pour activer tous les programmes WiFi de la radio et désactivez-la pour désactiver tous les programmes WiFi de la radio. Par défaut, aucune planification WiFi n'est configurée et la case à cocher est désactivée.
9. Cliquez sur le bouton **Apply** (Appliquer).
Les paramètres sont enregistrés.

Activer ou désactiver MU-MIMO

Multi-utilisateur entrées multiples, sorties multiples (MU-MIMO) améliore les performances lorsque de nombreux clients WiFi compatibles MU-MIMO transfèrent des données en même temps. Pour que MU-MIMO fonctionne, les clients WiFi doivent prendre en charge MU-MIMO (certains appareils plus anciens ne le font pas) et ils

doivent être connectés à la bande WiFi 5 GHz. Cette fonction est activée par défaut, mais vous pouvez la désactiver.

Pour activer ou désactiver MU-MIMO :

1. Lancez un navigateur Web à partir d'un ordinateur ou d'un périphérique mobile connecté au réseau du routeur.
2. Saisissez l'adresse **http://www.routerlogin.net**.
Une fenêtre de connexion s'affiche.
3. Saisissez le nom d'utilisateur et le mot de passe administrateur du routeur.
Le nom d'utilisateur est **admin**. Le mot de passe est celui que vous avez spécifié lors de la configuration de votre routeur. Le nom utilisateur et le mot de passe sont sensibles à la casse.
L'écran d'accueil de base s'affiche.
4. Sélectionnez **ADVANCED > Advanced Setup > Wireless Settings**. (Avancé > Configuration avancée > Paramètres sans fil).
La page Wireless Settings (Paramètres Wifi) s'affiche.
5. Faites défiler l'écran vers le bas et cochez ou décochez la **case Activer MU-MIMO**.
Cochez cette case pour activer MU-MIMO (paramètre par défaut). La désactivation de cette case désactive MU-MIMO.
6. Cliquez sur le bouton **Apply** (Appliquer).
Les paramètres sont enregistrés.

Modifier la longueur de fragmentation, le seuil CTS/RTS ou le mode préambule d'une radio

Pour la plupart des réseaux WiFi, le seuil CTS/RTS et le mode préambule fonctionnent correctement et nous vous recommandons de ne pas modifier les paramètres. (En général, ces paramètres sont destinés aux tests WiFi.)

 **ATTENTION:** Ne modifiez pas ces paramètres, sauf si vous y êtes invité par le support NETGEAR ou si vous n'êtes pas sûr des conséquences. Des paramètres incorrects peuvent désactiver la fonction WiFi d'une radio de façon inattendue.

! **REMARQUE:** Si la fonction Smart Connect est activée, la longueur de fragmentation, le seuil CTS/RTS et le mode préambule pour la radio 2,4 GHz, la radio 5 GHz et la radio 6 GHz sont combinés. Cela signifie que vous ne pouvez pas modifier ces paramètres individuellement pour la radio 2,4 GHz, la radio 5 GHz ou la radio 6 GHz.

Pour modifier le seuil CTS/RTS et le mode préambule d'une radio :

1. Lancez un navigateur Web à partir d'un ordinateur ou d'un périphérique mobile connecté au réseau du routeur.
 2. Saisissez l'adresse **http://www.routerlogin.net**.
Une fenêtre de connexion s'affiche.
 3. Saisissez le nom d'utilisateur et le mot de passe administrateur du routeur.
Le nom d'utilisateur est **admin**. Le mot de passe est celui que vous avez spécifié lors de la configuration de votre routeur. Le nom utilisateur et le mot de passe sont sensibles à la casse.
L'écran d'accueil de base s'affiche.
 4. Sélectionnez **ADVANCED > Advanced Setup > Wireless Settings**. (Avancé > Configuration avancée > Paramètres sans fil).
La page Paramètres sans fil avancés s'affiche.
 5. Dans le **champ longueur de fragmentation (256-2346)** d'une radio, entrez une valeur comprise entre 256 et 2436.
La valeur par défaut est 2346.
 6. Dans le champ seuil CTS/RTS (1-2347), entrez une valeur comprise entre 1 et 2437.
La valeur par défaut est 2347.
 7. Dans le **menu mode préambule** d'une radio, sélectionnez le mode préambule :
 - **Préambule long** Un long préambule de transmission peut fournir une connexion plus fiable ou une portée légèrement plus longue.
 - **Préambule court** Un court préambule de transmission peut améliorer les performances.
- !** **ATTENTION:** Des paramètres incorrects peuvent désactiver la diffusion WiFi de la radio de manière inattendue.
8. Cliquez sur le bouton **Apply** (Appliquer).
Les paramètres sont enregistrés.

Utilisez l'Assistant WPS pour les connexions WiFi

WPS (WiFi Protected Setup) vous permet de connecter un périphérique compatible WPS à votre réseau WiFi sans avoir à saisir le mot de passe WiFi. Au lieu de cela, vous appuyez sur un bouton logiciel dans l'interface Web du routeur ou entrez un code PIN pour vous connecter.

Si vous utilisez la méthode du bouton-poussoir, le périphérique WiFi que vous essayez de connecter doit inclure un bouton physique ou un bouton logiciel. Si vous utilisez la méthode PIN, vous devez connaître le code PIN du terminal WiFi que vous essayez de connecter.

❗ REMARQUE: Vous ne pouvez pas utiliser l'Assistant WPS pour connecter un périphérique à un réseau invité.

Utilisez l'assistant WPS avec le bouton-poussoir

Pour utiliser la méthode du bouton-poussoir pour connecter un périphérique WiFi à votre réseau WiFi, le périphérique doit être doté d'un bouton physique ou d'un bouton logiciel.

Pour utiliser l'assistant WPS avec le bouton-poussoir :

1. Lancez un navigateur Web à partir d'un ordinateur ou d'un périphérique mobile connecté au réseau du routeur.
2. Saisissez l'adresse **<http://www.routerlogin.net>**.

Une fenêtre de connexion s'affiche.

3. Saisissez le nom d'utilisateur et le mot de passe administrateur du routeur.

Le nom d'utilisateur est **admin**. Le mot de passe est celui que vous avez spécifié lors de la configuration de votre routeur. Le nom utilisateur et le mot de passe sont sensibles à la casse.

L'écran d'accueil de base s'affiche.

4. Sélectionnez **ADVANCED > WPS Wizard** (Avancé > Assistant WPS).

Une remarque expliquant les affichages WPS.

5. Cliquez sur le bouton **Next** (Suivant).

La page Ajouter un client WPS s'affiche.

Par défaut, le **bouton radio bouton poussoir (recommandé)** est sélectionné.

6. Cliquez sur le bouton vert **du logiciel WPS** sur la page.
7. Dans un délai de deux minutes, accédez à l'appareil compatible WPS et utilisez son logiciel WPS pour vous connecter au réseau WiFi.

Le processus WPS configure automatiquement votre périphérique compatible WPS avec le mot de passe réseau lorsqu'il se connecte. L'interface Web du routeur affiche un message de confirmation.

Utilisez l'assistant WPS avec un code PIN

Pour utiliser un code PIN afin de connecter un terminal WiFi à votre réseau WiFi, vous devez connaître le code PIN du terminal.

Pour utiliser l'Assistant WPS avec un code PIN :

1. Lancez un navigateur Web à partir d'un ordinateur ou d'un périphérique mobile connecté au réseau du routeur.
2. Saisissez l'adresse **<http://www.routerlogin.net>**.
Une fenêtre de connexion s'affiche.
3. Saisissez le nom d'utilisateur et le mot de passe administrateur du routeur.
Le nom d'utilisateur est **admin**. Le mot de passe est celui que vous avez spécifié lors de la configuration de votre routeur. Le nom utilisateur et le mot de passe sont sensibles à la casse.
L'écran d'accueil de base s'affiche.
4. Sélectionnez **ADVANCED > WPS Wizard** (Avancé > Assistant WPS).
Une remarque expliquant les affichages WPS.
5. Cliquez sur le bouton **Next** (Suivant).
La page Ajouter un client WPS s'affiche.
Par défaut, le **bouton radio bouton poussoir (recommandé)** est sélectionné.
6. Sélectionnez le bouton radio Numéro PIN.
7. Dans le **champ saisir le code PIN des clients**, saisissez le code PIN du périphérique.
8. Cliquez sur le bouton **Next** (Suivant).

Pendant quatre minutes, le répéteur tente de trouver l'ordinateur ou le périphérique WiFi.

9. Dans les quatre minutes qui suivent, accédez au périphérique WiFi et utilisez son logiciel WPS pour vous connecter au réseau sans entrer de mot de passe.

Le processus WPS configure automatiquement votre périphérique compatible WPS avec le mot de passe réseau lorsqu'il se connecte. L'interface Web du routeur affiche un message de confirmation.

7

Gérez les paramètres du réseau WAN et LAN

Vous pouvez personnaliser les paramètres du réseau étendu (WAN) du routeur pour le port Internet et les paramètres du réseau local (LAN) pour les périphériques locaux. Nous vous recommandons d'installer le routeur et de le connecter à Internet avant de modifier ses paramètres réseau.

Ce chapitre comprend les sections suivantes :

- [Gérer les paramètres WAN](#)
- [Modifiez les paramètres d'adresse IP LAN ou RIP](#)
- [Spécifiez les adresses IP que le routeur attribue](#)
- [Désactivez la fonction de serveur DHCP dans le routeur](#)
- [Gérez les adresses IP LAN réservées](#)
- [Gérer les routes statiques personnalisées](#)
- [Configurez un port IPTV ou un pont pour un groupe de ports ou un groupe de balises VLAN](#)
- [Gérer l'agrégation de ports Ethernet vers un périphérique LAN](#)

Gérer les paramètres WAN

Vous pouvez modifier les paramètres de sécurité et d'autres paramètres qui déterminent la manière dont le routeur interagit avec Internet, également appelé réseau étendu (WAN).

Modifiez les paramètres de sécurité WAN

Les paramètres de sécurité du réseau étendu (WAN) incluent la protection contre le balayage des ports et la protection contre le déni de service (dos), qui peuvent protéger votre réseau local (LAN) contre de nombreuses cyberattaques courantes. Par défaut, la protection dos est activée et une analyse de port est rejetée.

Vous pouvez également permettre au routeur de répondre à une requête ping sur son port Internet. Cette fonction permet de détecter votre routeur à partir d'Internet. Nous vous recommandons d'activer cette fonction uniquement en tant qu'outil de diagnostic ou si une raison spécifique existe.

Pour modifier les paramètres de sécurité WAN par défaut :

1. Lancez un navigateur Web à partir d'un ordinateur ou d'un périphérique mobile connecté au réseau du routeur.
2. Saisissez l'adresse **http://www.routerlogin.net**.
Une fenêtre de connexion s'affiche.
3. Saisissez le nom d'utilisateur et le mot de passe administrateur du routeur.
Le nom d'utilisateur est **admin**. Le mot de passe est celui que vous avez spécifié lors de la configuration de votre routeur. Le nom utilisateur et le mot de passe sont sensibles à la casse.
L'écran d'accueil de base s'affiche.
4. Sélectionnez **ADVANCED > Setup > WAN Setup** (Avancé > Configuration > Configuration WAN).
La page WAN Setup s'affiche.
5. Pour désactiver la protection contre les analyses de port et les attaques dos, cochez la **case Désactiver l'analyse de port et la protection dos** .
6. Pour permettre au routeur de répondre à une requête ping provenant d'Internet, cochez la case répondre à une requête **ping sur le port Internet** .
7. Cliquez sur le bouton **Apply** (Appliquer).
Les paramètres sont enregistrés.

Configurez un serveur DMZ par défaut

La fonction du serveur DMZ est utile lorsque vous utilisez certains jeux en ligne et applications de visioconférence incompatibles avec la traduction d'adresses réseau (NAT). Le routeur est programmé pour reconnaître certaines de ces applications et pour fonctionner correctement avec elles, mais d'autres peuvent ne pas fonctionner correctement. Dans certains cas, un ordinateur local peut exécuter l'application correctement si l'adresse IP de cet ordinateur est entrée comme serveur DMZ par défaut.

 **Avertissement:** Les serveurs DMZ présentent un risque pour la sécurité. Un ordinateur désigné comme serveur DMZ par défaut perd une grande partie de la protection du pare-feu et est exposé à des exploits provenant d'Internet. S'il est compromis, l'ordinateur du serveur DMZ peut être utilisé pour attaquer d'autres ordinateurs sur votre réseau.

Le routeur détecte et rejette généralement le trafic entrant provenant d'Internet qui n'est pas une réponse à l'un de vos ordinateurs locaux ou à un service que vous avez configuré sur la page transfert de port/déclenchement de port. Au lieu de rejeter ce trafic, vous pouvez spécifier que le routeur transfère le trafic vers un ordinateur de votre réseau. Cet ordinateur est appelé serveur DMZ par défaut.

Pour configurer un serveur DMZ par défaut :

1. Lancez un navigateur Web à partir d'un ordinateur ou d'un périphérique mobile connecté au réseau du routeur.

2. Saisissez l'adresse **http://www.routerlogin.net**.

Une fenêtre de connexion s'affiche.

3. Saisissez le nom d'utilisateur et le mot de passe administrateur du routeur.

Le nom d'utilisateur est **admin**. Le mot de passe est celui que vous avez spécifié lors de la configuration de votre routeur. Le nom utilisateur et le mot de passe sont sensibles à la casse.

L'écran d'accueil de base s'affiche.

4. Sélectionnez **ADVANCED > Setup > WAN Setup** (Avancé > Configuration > Configuration WAN).

La page WAN Setup s'affiche.

5. Cochez la case **serveur DMZ par défaut**.

6. Saisissez l'adresse IP.

Il doit s'agir d'une adresse IP statique. Pour plus d'informations, consultez la section [Gérez les adresses IP LAN réservées](#) à la page 104.

7. Cliquez sur le bouton **Apply** (Appliquer).

Les paramètres sont enregistrés.

Gérer le proxy IGMP

Le proxy IGMP permet à un ordinateur sur le réseau local (LAN) de recevoir le trafic de multidiffusion (tel que le streaming vidéo) qui l'intéresse depuis Internet. Si vous n'avez pas besoin de cette fonction, laissez-la désactivée, qui est le paramètre par défaut.

Pour activer le proxy IGMP :

1. Lancez un navigateur Web à partir d'un ordinateur ou d'un périphérique mobile connecté au réseau du routeur.
2. Saisissez l'adresse **http://www.routerlogin.net**.

Une fenêtre de connexion s'affiche.

3. Saisissez le nom d'utilisateur et le mot de passe administrateur du routeur.

Le nom d'utilisateur est **admin**. Le mot de passe est celui que vous avez spécifié lors de la configuration de votre routeur. Le nom utilisateur et le mot de passe sont sensibles à la casse.

L'écran d'accueil de base s'affiche.

4. Sélectionnez **ADVANCED > Setup > WAN Setup** (Avancé > Configuration > Configuration WAN).

La page WAN Setup s'affiche.

5. Décochez la case Désactiver le proxy IGMP.

Décocher la **case Désactiver le proxy IGMP active le proxy IGMP** et cocher la **case Désactiver le proxy IGMP désactive le proxy IGMP**. Par défaut, le proxy IGMP est désactivé.

6. Cliquez sur le bouton **Apply** (Appliquer).

Les paramètres sont enregistrés.

Gérer le filtrage NAT

NAT (Network Address Translation) détermine la façon dont le routeur traite le trafic entrant. Le filtrage NAT sécurisé bloque davantage de trafic non sollicité en provenance d'Internet, mais peut empêcher certains jeux en ligne, applications point à point ou applications multimédia de fonctionner. Open NAT fournit un pare-feu beaucoup moins sécurisé, mais permet à presque toutes les applications Internet de fonctionner. Le filtrage NAT sécurisé est le paramètre par défaut.

Pour modifier les paramètres de filtrage NAT par défaut :

1. Lancez un navigateur Web à partir d'un ordinateur ou d'un périphérique mobile connecté au réseau du routeur.
2. Saisissez l'adresse **http://www.routerlogin.net**.
Une fenêtre de connexion s'affiche.
3. Saisissez le nom d'utilisateur et le mot de passe administrateur du routeur.
Le nom d'utilisateur est **admin**. Le mot de passe est celui que vous avez spécifié lors de la configuration de votre routeur. Le nom utilisateur et le mot de passe sont sensibles à la casse.
L'écran d'accueil de base s'affiche.
4. Sélectionnez **ADVANCED > Setup > WAN Setup** (Avancé > Configuration > Configuration WAN).
La page WAN Setup s'affiche.
5. Sélectionnez un bouton radio filtrage NAT :
 - **Sécurisé**. Bloque davantage de trafic non sollicité en provenance d'Internet, mais peut empêcher le fonctionnement de certains jeux Internet, applications point à point ou applications multimédias. Il s'agit de l'option par défaut.
 - **Ouvrir**. Fournit un pare-feu moins sécurisé mais permet à presque toutes les applications Internet de fonctionner.
6. Cliquez sur le bouton **Apply** (Appliquer).
Les paramètres sont enregistrés.

Gérer la passerelle SIP au niveau de l'application

La passerelle au niveau de l'application (ALG) pour le protocole SIP (session Initiation Protocol) est activée par défaut pour la traduction d'adresse et de port améliorée. Cependant, certains types de trafic VoIP et vidéo peuvent ne pas fonctionner correctement lorsque l'ALG SIP est activé. Pour cette raison, le routeur offre la possibilité de désactiver l'ALG SIP.

Pour désactiver l'ALG SIP :

1. Lancez un navigateur Web à partir d'un ordinateur ou d'un périphérique mobile connecté au réseau du routeur.
2. Saisissez l'adresse **http://www.routerlogin.net**.

Une fenêtre de connexion s'affiche.

3. Saisissez le nom d'utilisateur et le mot de passe administrateur du routeur.

Le nom d'utilisateur est **admin**. Le mot de passe est celui que vous avez spécifié lors de la configuration de votre routeur. Le nom utilisateur et le mot de passe sont sensibles à la casse.

L'écran d'accueil de base s'affiche.

4. Sélectionnez **ADVANCED > Setup > WAN Setup** (Avancé > Configuration > Configuration WAN).

La page WAN Setup s'affiche.

5. Cochez la **case Désactiver ALG SIP**.

La sélection de la **case Désactiver ALG SIP** désactive l'ALG SIP et la désactivation de la **case Désactiver ALG SIP active l'ALG SIP**. Par défaut, l'ALG SIP est activé.

6. Cliquez sur le bouton **Apply** (Appliquer).

Les paramètres sont enregistrés.

Modifiez les paramètres d'adresse IP LAN ou RIP

Le routeur est préconfiguré pour utiliser des adresses IP privées côté réseau local (LAN) et pour agir comme serveur DHCP (Dynamic Host Configuration Protocol). Nous appelons également les paramètres d'adresse IP LAN les paramètres TCP/IP LAN. La configuration IP LAN par défaut du routeur est la suivante :

- **LAN IP address** (Adresse IP du réseau local). 192.168.1.1
- Masque de sous-réseau : 255.255.255.0

Ces adresses font partie de la plage d'adresses désignée à utiliser dans les réseaux privés et conviennent pour la plupart des applications. Si votre réseau requiert un schéma d'adressage IP différent, vous pouvez modifier ces paramètres.

Vous pouvez modifier ces paramètres si vous avez besoin d'un sous-réseau IP spécifique qu'un ou plusieurs périphériques du réseau utilisent, ou si vous utilisez des sous-réseaux concurrents avec le même schéma IP.

Le protocole RIP (Router information Protocol) permet à un routeur d'échanger des informations de routage avec d'autres routeurs du même réseau.

Pour modifier l'adresse IP du réseau local et les paramètres RIP :

1. Lancez un navigateur Web à partir d'un ordinateur ou d'un périphérique mobile connecté au réseau du routeur.
2. Saisissez l'adresse **http://www.routerlogin.net**.

Une fenêtre de connexion s'affiche.

3. Saisissez le nom d'utilisateur et le mot de passe administrateur du routeur.

Le nom d'utilisateur est **admin**. Le mot de passe est celui que vous avez spécifié lors de la configuration de votre routeur. Le nom utilisateur et le mot de passe sont sensibles à la casse.

L'écran d'accueil de base s'affiche.

4. Sélectionnez **ADVANCED > Setup > LAN Setup** (Avancé > Configuration > Configuration WAN).

La page LAN Setup s'affiche.

5. Pour modifier les paramètres d'adresse IP LAN, procédez comme suit :

- a. Dans le champ **adresse IP**, saisissez l'adresse IP.
- b. Dans le champ IP Subnet Mask (masque de sous-réseau IP), saisissez le masque de sous-réseau du routeur.

L'adresse IP et le masque de sous-réseau spécifient la plage d'adresses IP que les périphériques de votre réseau peuvent utiliser.

6. Pour modifier les paramètres RIP, procédez comme suit :

- a. Sélectionnez la direction de découpe :

- **Les deux:** Le routeur diffuse périodiquement sa table de routage et incorpore les informations qu'il reçoit.
- **Sortie uniquement:** Le routeur diffuse périodiquement sa table de routage.
- **En seulement:** Le routeur intègre les informations RIP qu'il reçoit.

- b. Sélectionnez la version RIP :

- Désactivé : Il s'agit de l'option par défaut.
- RIP-1 : Ce format est universellement pris en charge. Elle est adaptée à la plupart des réseaux, sauf si vous utilisez une configuration réseau inhabituelle.
- RIP-2 : Ce format contient plus d'informations. RIP-2B et RIP-2M envoient les données de routage au format RIP-2. RIP-2B utilise la diffusion par sous-réseau. RIP-2M utilise la multidiffusion.

7. Cliquez sur le bouton **Apply** (Appliquer).

Les paramètres sont enregistrés.

Si vous avez modifié l'adresse IP du réseau local du routeur, vous êtes déconnecté lorsque cette modification prend effet.

8. Pour vous reconnecter, fermez votre navigateur, relancez-le et connectez-vous au routeur.

Spécifiez les adresses IP que le routeur attribue

Par défaut, le routeur agit comme un serveur DHCP (Dynamic Host Configuration Protocol). Le routeur attribue les adresses IP, les serveur DNS et les passerelles par défaut à tous les ordinateurs connectés au réseau local. L'adresse de passerelle par défaut attribuée est l'adresse du réseau local du routeur.

Ces adresses doivent faire partie du même sous-réseau d'adresses IP que l'adresse IP du réseau local du routeur. En utilisant le schéma d'adressage par défaut, définissez une plage comprise entre 192.168.1.2 et 192.168.1.254, bien que vous puissiez enregistrer une partie de la plage pour les périphériques ayant des adresses fixes.

Pour spécifier le pool d'adresses IP que le routeur attribue :

1. Lancez un navigateur Web à partir d'un ordinateur ou d'un périphérique mobile connecté au réseau du routeur.
2. Saisissez l'adresse **http://www.routerlogin.net**.

Une fenêtre de connexion s'affiche.

3. Saisissez le nom d'utilisateur et le mot de passe administrateur du routeur.

Le nom d'utilisateur est **admin**. Le mot de passe est celui que vous avez spécifié lors de la configuration de votre routeur. Le nom utilisateur et le mot de passe sont sensibles à la casse.

L'écran d'accueil de base s'affiche.

4. Sélectionnez **ADVANCED > Setup > LAN Setup** (Avancé > Configuration > Configuration WAN).

La page LAN Setup s'affiche.

5. Assurez-vous que la case utiliser le routeur comme serveur DHCP est cochée.
6. Spécifiez la plage d'adresses IP que le routeur attribue :

- a. Dans le champ adresse IP de début, saisissez le numéro le plus bas de la plage.
 - b. Dans le champ adresse IP de fin, saisissez le nombre à la fin de la plage d'adresses IP.
7. Cliquez sur le bouton **Apply** (Appliquer).

Les paramètres sont enregistrés.

Le routeur fournit les informations d'adresse suivantes à tout périphérique LAN qui demande une adresse DHCP :

- Une adresse IP de la plage que vous définissez
- Masque de sous-réseau
- Adresse IP de la passerelle (adresse IP LAN du routeur)
- Adresse IP du serveur DNS (adresse IP LAN du routeur)

Désactivez la fonction de serveur DHCP dans le routeur

Par défaut, le routeur fonctionne en mode serveur DHCP. Le routeur attribue les adresses IP, les serveur DNS et les passerelles par défaut à tous les ordinateurs connectés au réseau local. L'adresse de passerelle par défaut attribuée est l'adresse du réseau local du routeur.

Vous pouvez utiliser un autre périphérique de votre réseau comme serveur DHCP ou spécifier les paramètres réseau de tous vos ordinateurs.

Pour désactiver la fonctionnalité serveur DHCP dans le routeur :

1. Lancez un navigateur Web à partir d'un ordinateur ou d'un périphérique mobile connecté au réseau du routeur.
2. Saisissez l'adresse **<http://www.routerlogin.net>**.
Une fenêtre de connexion s'affiche.
3. Saisissez le nom d'utilisateur et le mot de passe administrateur du routeur.

Le nom d'utilisateur est **admin**. Le mot de passe est celui que vous avez spécifié lors de la configuration de votre routeur. Le nom utilisateur et le mot de passe sont sensibles à la casse.

L'écran d'accueil de base s'affiche.

4. Sélectionnez **ADVANCED > Setup > LAN Setup** (Avancé > Configuration > Configuration WAN).
La page LAN Setup s'affiche.
5. Décochez la case **Use Router as DHCP Server** (Utiliser le routeur comme serveur DHCP).
6. Cliquez sur le bouton **Apply** (Appliquer).
Les paramètres sont enregistrés.
7. (Facultatif) si ce service est désactivé et qu'aucun autre serveur DHCP n'est présent sur votre réseau, définissez manuellement les adresses IP de votre ordinateur afin que les ordinateurs puissent accéder au routeur.

Gérez les adresses IP LAN réservées

Lorsque vous spécifiez une adresse IP réservée pour un périphérique sur le réseau local, ce périphérique reçoit toujours la même adresse IP chaque fois qu'il demande une adresse IP au serveur DHCP du routeur (par exemple, lorsque le périphérique redémarre). Attribuez des adresses IP réservées aux ordinateurs ou aux serveurs nécessitant des paramètres IP permanents.

Réservez une adresse IP

Pour réserver une adresse IP :

1. Lancez un navigateur Web à partir d'un ordinateur ou d'un périphérique mobile connecté au réseau du routeur.
2. Saisissez l'adresse **http://www.routerlogin.net**.

Une fenêtre de connexion s'affiche.

3. Saisissez le nom d'utilisateur et le mot de passe administrateur du routeur.

Le nom d'utilisateur est **admin**. Le mot de passe est celui que vous avez spécifié lors de la configuration de votre routeur. Le nom utilisateur et le mot de passe sont sensibles à la casse.

L'écran d'accueil de base s'affiche.

4. Sélectionnez **ADVANCED > Setup > LAN Setup** (Avancé > Configuration > Configuration WAN).

La page LAN Setup s'affiche.

5. Dans la section réservation d'adresse, cliquez sur le bouton Ajouter.
La page réservation d'adresses s'affiche.
6. Pour réserver l'adresse IP d'un périphérique détecté automatiquement par le routeur, sélectionnez le bouton radio correspondant au périphérique dans la table de réservation d'adresses.
7. Pour réserver manuellement une adresse IP pour un périphérique, procédez comme suit :
 - a. Dans le champ **IP Address** (Adresse IP), saisissez l'adresse IP à attribuer à l'ordinateur ou au serveur.
Choisissez une adresse IP à partir du sous-réseau LAN du routeur, comme 192.168.1.x. (Dans un sous-réseau LAN typique, les adresses IP 192.168.1,0, 192.168.1,1, et 192.168.1.255 sont réservées et ne peuvent pas être utilisées. 192.168.1.0 et 192.168.1.255 ne sont utilisés par aucun appareil.)
 - b. Dans le champ adresse MAC, saisissez l'adresse MAC de l'ordinateur ou du serveur.
 - c. Dans le **champ Nom du périphérique**, saisissez un nom pour le périphérique
8. Cliquez sur le bouton **Add** (Ajouter).

Les paramètres sont enregistrés. L'adresse réservée est saisie dans le tableau réservation d'adresses de la page Configuration LAN.

L'adresse réservée n'est attribuée qu'à la prochaine fois que le périphérique demande une adresse IP au serveur DHCP du routeur. Redémarrez le périphérique pour forcer le périphérique à demander une adresse IP au routeur.

Modifiez une adresse IP réservée

Pour modifier une entrée d'adresse réservée :

1. Lancez un navigateur Web à partir d'un ordinateur ou d'un périphérique mobile connecté au réseau du routeur.
2. Saisissez l'adresse **http://www.routerlogin.net**.
Une fenêtre de connexion s'affiche.
3. Saisissez le nom d'utilisateur et le mot de passe administrateur du routeur.

Le nom d'utilisateur est **admin**. Le mot de passe est celui que vous avez spécifié lors de la configuration de votre routeur. Le nom utilisateur et le mot de passe sont sensibles à la casse.

L'écran d'accueil de base s'affiche.

4. Sélectionnez **ADVANCED > Setup > LAN Setup** (Avancé > Configuration > Configuration WAN).
La page LAN Setup s'affiche.
5. Sélectionnez le bouton radio en regard de l'adresse réservée que vous souhaitez modifier.
6. Cliquez sur le bouton **Modifier**.
La page réservation d'adresses s'affiche.
7. Modifiez les paramètres.
8. Cliquez sur le bouton **Apply** (Appliquer).
Les paramètres sont enregistrés.

Supprimez une entrée d'adresse IP réservée

Pour supprimer une entrée d'adresse réservée :

1. Lancez un navigateur Web à partir d'un ordinateur ou d'un périphérique mobile connecté au réseau du routeur.
2. Saisissez l'adresse **http://www.routerlogin.net**.
Une fenêtre de connexion s'affiche.
3. Saisissez le nom d'utilisateur et le mot de passe administrateur du routeur.
Le nom d'utilisateur est **admin**. Le mot de passe est celui que vous avez spécifié lors de la configuration de votre routeur. Le nom utilisateur et le mot de passe sont sensibles à la casse.
L'écran d'accueil de base s'affiche.
4. Sélectionnez **ADVANCED > Setup > LAN Setup** (Avancé > Configuration > Configuration WAN).
La page LAN Setup s'affiche.
5. Sélectionnez le bouton radio en regard de l'adresse réservée que vous souhaitez supprimer.
6. Cliquez sur le bouton **Supprimer**.
L'adresse est supprimée.

Gérer les routes statiques personnalisées

Pour presque tout le trafic Internet, les itinéraires sont sélectionnés automatiquement et dynamiquement. Vous pouvez également configurer une route statique. En général, vous n'avez besoin d'ajouter des routes statiques que si vous avez plusieurs routeurs ou plusieurs sous-réseaux IP sur votre réseau.

Par exemple, lorsqu'une route statique est nécessaire, considérez le cas suivant :

- Votre principal accès à Internet se fait par modem câble vers un FAI. Le modem câble est connecté à votre routeur.
- Votre réseau comprend également un routeur ADSL que vous utilisez pour accéder à un site de bureau distant. Ce routeur ADSL est connecté à un modem DSL, utilisé à la demande uniquement.
- Votre sous-réseau LAN est 192.168.1.0, et l'adresse du routeur ADSL sur votre LAN est 192.168.1.100.
- La plage d'adresses IP publiques sur le site distant est 134.177.0.0.

Lorsque vous configurez votre routeur, deux routes statiques implicites ont été créées.

1. Une route par défaut a été créée entre votre routeur et la passerelle de votre FAI.
2. Une deuxième route statique a été créée entre votre routeur et votre réseau local pour les adresses IP 192.168.1.0.

Avec cette configuration, si vous essayez d'accéder à un périphérique du réseau 134.177.0.0 sur le site distant du bureau, votre routeur transmet votre demande à votre FAI. À son tour, le FAI transmet votre demande au site du bureau distant, où le pare-feu refuse la demande.

Dans ce cas, vous devez définir une route statique, indiquant à votre routeur d'accéder aux adresses 134.177.0.0 via votre routeur ADSL à l'adresse LAN 192.168.1.100.

Voici un exemple de paramètre de route statique pour cette configuration :

- **Adresse IP de destination et paramètres de masque de sous-réseau:** La route s'applique à toutes les adresses du site distant. Définissez donc l'adresse IP de destination sur 134.177.0.0 et le masque de sous-réseau sur 255.255.0.0.
- **Adresse IP de la passerelle :** Le trafic des adresses du réseau 134.177.0.0 doit être transféré vers le routeur ADSL. Définissez donc l'adresse IP de la passerelle sur 192.168.1.100 (adresse du routeur ADSL sur votre réseau local).
- **Itinéraire privé:** Rendez la route statique privée par mesure de sécurité si le protocole RIP (Routing information Protocol) est activé. Une route privée n'est pas signalée dans les messages RIP.

- **Actif.** Cochez la case actif pour vous assurer que la route est active.
- **Métriq**. Définissez une valeur faible pour la mesure (par exemple, 2).

Configurez une route statique

Pour configurer une route statique :

1. Lancez un navigateur Web à partir d'un ordinateur ou d'un périphérique mobile connecté au réseau du routeur.
2. Saisissez l'adresse **http://www.routerlogin.net**.
Une fenêtre de connexion s'affiche.
3. Saisissez le nom d'utilisateur et le mot de passe administrateur du routeur.
Le nom d'utilisateur est **admin**. Le mot de passe est celui que vous avez spécifié lors de la configuration de votre routeur. Le nom utilisateur et le mot de passe sont sensibles à la casse.
L'écran d'accueil de base s'affiche.
4. Sélectionnez **AVANCÉ > Configuration avancée > itinéraires statiques**.
La page routes statiques s'affiche.
5. Cliquez sur le bouton **Add** (Ajouter).
Les options de configuration de route statique s'affichent.
6. Dans le champ Nom de la route, saisissez un nom pour cette route statique (à des fins d'identification uniquement).
7. Pour limiter l'accès au réseau local uniquement, cochez la case **privé**.
Si la case privé est cochée, la route statique n'est pas signalée dans le RIP.
8. Pour empêcher la route de devenir active, décochez la case actif.
Dans certains cas, vous pouvez configurer une route statique, mais la désactiver ultérieurement. Par défaut, la case actif est cochée et un itinéraire devient actif lorsque vous cliquez sur **le** bouton appliquer.
9. Saisissez les paramètres suivants :
 - **Adresse IP de destination.** Entrez l'adresse IP de la destination finale de la route.
 - **IP Subnet Mask** (Masque de sous-réseau IP). Entrez le masque de sous-réseau IP de la destination finale de la route.

Si la destination est un hôte unique, entrez **255.255.255.255**.

- **Gateway IP Address** (Adresse IP de la passerelle). Entrez l'adresse IP de la passerelle pour acheminer le trafic vers la destination finale ou l'hôte.

L'adresse IP de la passerelle doit se trouver sur le même segment de réseau local que le routeur.

- **Métriq**. Entrez un nombre compris entre 2 et 15.

Cette valeur représente le nombre de routeurs entre votre réseau et la destination. Généralement, un réglage de 2 ou 3 fonctionne.

10. Cliquez sur le bouton **Apply** (Appliquer).

Les paramètres sont enregistrés. La route statique est ajoutée au tableau de la page routes statiques.

Modifier une route statique

Pour modifier une route statique :

1. Lancez un navigateur Web à partir d'un ordinateur ou d'un périphérique mobile connecté au réseau du routeur.

2. Saisissez l'adresse **http://www.routerlogin.net**.

Une fenêtre de connexion s'affiche.

3. Saisissez le nom d'utilisateur et le mot de passe administrateur du routeur.

Le nom d'utilisateur est **admin**. Le mot de passe est celui que vous avez spécifié lors de la configuration de votre routeur. Le nom utilisateur et le mot de passe sont sensibles à la casse.

L'écran d'accueil de base s'affiche.

4. Sélectionnez **AVANCÉ > Configuration avancée > itinéraires statiques**.

La page routes statiques s'affiche.

5. Dans le tableau, sélectionnez le bouton radio de l'itinéraire.

6. Cliquez sur le bouton **Modifier**.

Les options de configuration de route statique s'affichent.

7. Modifiez les informations d'itinéraire.

8. Cliquez sur le bouton **Apply** (Appliquer).

Les paramètres sont enregistrés.

Supprimez une route statique

Pour supprimer une route statique :

1. Lancez un navigateur Web à partir d'un ordinateur ou d'un périphérique mobile connecté au réseau du routeur.
2. Saisissez l'adresse **http://www.routerlogin.net**.
Une fenêtre de connexion s'affiche.
3. Saisissez le nom d'utilisateur et le mot de passe administrateur du routeur.
Le nom d'utilisateur est **admin**. Le mot de passe est celui que vous avez spécifié lors de la configuration de votre routeur. Le nom utilisateur et le mot de passe sont sensibles à la casse.
L'écran d'accueil de base s'affiche.
4. Sélectionnez **AVANCÉ > Configuration avancée > itinéraires statiques**.
La page routes statiques s'affiche.
5. Dans le tableau, sélectionnez le bouton radio de l'itinéraire.
6. Cliquez sur le bouton **Supprimer**.
La route est supprimée de la table.

Configurez un port IPTV ou un pont pour un groupe de ports ou un groupe de balises VLAN

Si vous vous abonnez à un service de télévision sur protocole Internet (IPTV) (un service de streaming TV) et que votre service IPTV nécessite une adresse intranet, vous pouvez configurer un port IPTV.

Certains périphériques, tels qu'un IPTV, ne peuvent pas fonctionner derrière le service de traduction d'adresses réseau (NAT) ou le pare-feu du routeur. Par exemple, un port IPTV peut nécessiter une adresse IP dans le réseau du fournisseur d'accès Internet (FAI) (également appelé adresse intranet FAI).

La façon de configurer un port IPTV consiste à créer une connexion de pont entre le port Internet du routeur et le port LAN auquel le périphérique IPTV est connecté. Lorsque IPTV est connecté via WiFi, le routeur doit également prendre en charge une connexion

de pont entre le port Internet et le réseau WiFi. Le port LAN ou le nom de réseau WiFi désigné devient un port IPTV avec accès direct au WAN sans passer par NAT.

En fonction de ce dont votre FAI a besoin pour que l'appareil se connecte directement au réseau du FAI, vous pouvez activer le pont entre l'appareil IPTV et le port Internet du routeur avec ou sans balise VLAN.

! **REMARQUE:** Si votre FAI vous indique comment configurer un pont pour IPTV et le service Internet, suivez ces instructions.

Configurez un pont pour un groupe de ports

Si les périphériques connectés au port LAN Ethernet ou au réseau WiFi du routeur incluent un périphérique IPTV, votre FAI peut vous demander de configurer un pont pour le périphérique IPTV et l'interface Internet du routeur sans balise de réseau local virtuel (VLAN).

Un pont doté d'un groupe de balises VLAN empêche les paquets envoyés entre le périphérique IPTV et le port Internet du routeur d'être traités via le service de traduction d'adresse réseau (NAT) du routeur.

Pour configurer un groupe de ports et activer le pont :

1. Lancez un navigateur Web à partir d'un ordinateur ou d'un périphérique mobile connecté au réseau du routeur.
2. Saisissez l'adresse **http://www.routerlogin.net**.
Une fenêtre de connexion s'affiche.
3. Saisissez le nom d'utilisateur et le mot de passe administrateur du routeur.
Le nom d'utilisateur est **admin**. Le mot de passe est celui que vous avez spécifié lors de la configuration de votre routeur. Le nom utilisateur et le mot de passe sont sensibles à la casse.
L'écran d'accueil de base s'affiche.
4. Sélectionnez **AVANCÉ > Avancé > Paramètres VLAN / Pont**.
La page Paramètres VLAN / Pont s'affiche.
5. Cochez la case **Activer les paramètres VLAN / Pont**.
La page se développe.
6. Sélectionnez le bouton radio **par groupe de ponts**.
7. Cochez la case ports câblés ou sans fil :

- **Ports câblés.** Si votre périphérique est connecté à un port Ethernet du routeur, cochez la case ports câblés correspondant au port Ethernet du routeur auquel le périphérique est connecté.
- **Wifi :** Si votre périphérique est connecté au réseau WiFi de votre routeur, cochez la case sans fil qui correspond au réseau WiFi du routeur auquel le périphérique est connecté.

! **REMARQUE:** Vous devez cocher au moins une case ports câblés ou sans fil. Vous pouvez cocher plusieurs cases. Selon votre configuration, il est possible que d'autres périphériques connectés aux ports ou réseaux WiFi spécifiés ne puissent pas accéder à Internet public.

8. Cliquez sur le bouton **Apply** (Appliquer).

Les paramètres sont enregistrés.

Configurez un modem pour un groupe de balises VLAN

Si les périphériques connectés aux ports LAN Ethernet du routeur ou au réseau WiFi incluent un périphérique IPTV, votre FAI peut vous demander de configurer un pont pour le périphérique IPTV et l'interface Internet du routeur avec une balise de réseau local virtuel (VLAN).

Si vous êtes abonné au service IPTV, le routeur peut avoir besoin de balises VLAN pour distinguer le trafic Internet du trafic IPTV. Un pont doté d'un groupe de balises VLAN empêche les paquets envoyés entre le périphérique IPTV et le port Internet du routeur d'être traités via le service de traduction d'adresse réseau (NAT) du routeur.

Vous pouvez ajouter des groupes de balises VLAN à un pont et attribuer des ID VLAN et des valeurs de priorité à chaque groupe de balises VLAN.

Pour ajouter un groupe de balises VLAN et activer le pont :

1. Lancez un navigateur Web à partir d'un ordinateur ou d'un périphérique mobile connecté au réseau du routeur.
2. Saisissez l'adresse **http://www.routerlogin.net**.

Une fenêtre de connexion s'affiche.

3. Saisissez le nom d'utilisateur et le mot de passe administrateur du routeur.

Le nom d'utilisateur est **admin**. Le mot de passe est celui que vous avez spécifié lors de la configuration de votre routeur. Le nom utilisateur et le mot de passe sont sensibles à la casse.

L'écran d'accueil de base s'affiche.

4. Sélectionnez **AVANCÉ > Avancé > Paramètres VLAN / Pont**.

La page Paramètres VLAN / Pont s'affiche.

5. Cochez la case **Activer les paramètres VLAN / Pont**.

La page se développe.

6. Sélectionnez le bouton radio **Activer l'étiquette VLAN**.

La page se développe.

Le tableau inclut un VLAN par défaut activé pour un accès Internet normal. L'ID du VLAN est 10 et comprend tous les ports LAN Ethernet et les réseaux WiFi en tant que membres.

7. Cliquez sur le bouton **Add** (Ajouter).

La page Ajouter une règle VLAN s'affiche.

8. Spécifiez les paramètres suivants pour le groupe de balises VLAN :

- Nom : Entrez un nom pour le groupe de balises VLAN.
Le nom peut comporter jusqu'à 10 caractères.
- Identifiant VLAN : Entrez une valeur comprise entre 1 et 4094.
- **Priority** (Priorité). Entrez une valeur comprise entre 0 (priorité la plus basse) et 7 (priorité la plus élevée).

9. Cochez la case d'un port Ethernet filaire ou d'un réseau sans fil.

Si votre périphérique est connecté à un port Ethernet du routeur, cochez la case correspondant au port Ethernet du routeur auquel le périphérique est connecté. Si votre périphérique est connecté au réseau WiFi de votre routeur, cochez la case WiFi correspondant au réseau WiFi du routeur auquel le périphérique est connecté.

Vous devez sélectionner au moins un port LAN Ethernet ou un réseau WiFi. Vous pouvez sélectionner plusieurs ports ou réseaux WiFi. Selon votre configuration, il est possible que d'autres périphériques connectés aux ports ou réseaux WiFi spécifiés ne puissent pas accéder à Internet public.

10. Cliquez sur le bouton **Add** (Ajouter).

Les paramètres sont enregistrés.

Le groupe de balises VLAN est ajouté et activé automatiquement. La page VLAN/Bridge Settings s'affiche à nouveau.

Gérer l'agrégation de ports Ethernet vers un périphérique LAN

L'agrégation Ethernet vous permet d'agréger deux ports Ethernet sur votre routeur pour améliorer la vitesse de transfert de fichiers agrégés. L'agrégation de ports Ethernet est également appelée agrégation de liens, port teaming ou port trunking.

Pour configurer l'agrégation de ports Ethernet sur un périphérique LAN configuré pour le protocole LACP (Link Aggregation Control Protocol) 802.3ad, configurez d'abord l'agrégation de ports Ethernet pour les ports Ethernet 1 et 2 de votre routeur, puis connectez ces ports aux deux ports agrégés du périphérique LAN. Si vous ne configurez pas l'agrégation de ports dans cet ordre, une boucle réseau se produit et votre réseau est peut-être arrêté.

Nous appelons agrégation de ports LAN Ethernet pour les périphériques LAN l'agrégation de ports LAN.

 **Avertissement:** Ne connectez pas un commutateur non géré aux ports Ethernet 1 et 2 de votre routeur si ces ports sont agrégés. Dans le cas contraire, une boucle réseau se produit et votre réseau est peut-être arrêté.

Configurez l'agrégation de ports Ethernet sur un périphérique LAN

Si vous connectez un périphérique LAN tel qu'un commutateur ou un NAS, assurez-vous que votre périphérique LAN prend en charge 802.3ad LACP.

Pour configurer l'agrégation de ports Ethernet vers un périphérique LAN :

1. Configurez l'agrégation de ports Ethernet sur votre périphérique LAN avant de le connecter à votre routeur.

 **REMARQUE:** Vous devez également activer l'agrégation de liens sur votre routeur avant de connecter votre périphérique aux ports LAN 1 et 2 du routeur, sinon vous créez une boucle réseau.

Pour plus d'informations sur la procédure à suivre pour configurer l'agrégation de ports Ethernet sur votre appareil, reportez-vous à la documentation fournie avec votre appareil.

Les étapes suivantes décrivent comment vous connecter à votre routeur et activer l'agrégation de ports LAN sur le routeur.

2. Lancez un navigateur Web à partir d'un ordinateur ou d'un périphérique mobile connecté au réseau du routeur.

3. Saisissez l'adresse **http://www.routerlogin.net**.

Une fenêtre de connexion s'affiche.

4. Saisissez le nom d'utilisateur et le mot de passe administrateur du routeur.

Le nom d'utilisateur est **admin**. Le mot de passe est celui que vous avez spécifié lors de la configuration de votre routeur. Le nom utilisateur et le mot de passe sont sensibles à la casse.

L'écran d'accueil de base s'affiche.

5. Sélectionnez **AVANCÉ > Configuration avancée > Paramètres Ethernet**.

La page Paramètres Ethernet s'affiche.

6. Dans la section agrégation de ports LAN, sélectionnez un mode d'agrégation de ports LAN (par défaut, l'agrégation de ports LAN est désactivée) :

- **Activer (LACP-IEEE 802.3ad)**. Après avoir connecté les câbles Ethernet (voir l'étape suivante), le routeur communique avec le périphérique LAN connecté aux ports Ethernet 1 et 2 de votre routeur et vérifie si l'agrégation de ports Ethernet est prise en charge sur le périphérique LAN. Si l'agrégation de ports Ethernet est prise en charge, le routeur tronque automatiquement les ports Ethernet 1 et 2. Si ce n'est pas le cas, les ports Ethernet 1 et 2 fonctionnent comme des ports Ethernet indépendants. Nous vous recommandons de sélectionner ce mode à moins que votre périphérique LAN ne puisse prendre en charge un LAG statique uniquement.
- **Statique** Si votre périphérique ne prend en charge qu'un LAG statique, sélectionnez ce mode. Dans le cas contraire, nous vous recommandons de sélectionner le bouton radio Activer (LACP-IEEE 802.3ad).

7. Cliquez sur le bouton **Apply** (Appliquer).

Les paramètres sont enregistrés.

Une fois l'étape suivante terminée, le champ Ethernet Port Aggregation Status s'affiche si l'agrégation de ports Ethernet est active ou inactive.

8. Connectez votre périphérique LAN aux ports Ethernet 1 et 2 du routeur.

Affichez ou modifiez le mode d'agrégation de ports Ethernet du routeur

Pour afficher ou modifier le mode d'agrégation de ports Ethernet de votre routeur :

1. Lancez un navigateur Web à partir d'un ordinateur ou d'un périphérique mobile connecté au réseau du routeur.

2. Saisissez l'adresse **http://www.routerlogin.net**.

Une fenêtre de connexion s'affiche.

3. Saisissez le nom d'utilisateur et le mot de passe administrateur du routeur.

Le nom d'utilisateur est **admin**. Le mot de passe est celui que vous avez spécifié lors de la configuration de votre routeur. Le nom utilisateur et le mot de passe sont sensibles à la casse.

L'écran d'accueil de base s'affiche.

4. Sélectionnez **AVANCÉ > Configuration avancée > Paramètres Ethernet**

La page Paramètres Ethernet s'affiche.

Dans la section agrégation de ports LAN, le champ Ethernet Port Aggregation Status indique si l'agrégation de ports est active :

- Inactif : Aucun périphérique LAN d'agrégation de liens n'est connecté aux ports Ethernet 1 et 2 de votre routeur.
- **Actif**. Un périphérique LAN d'agrégation de liens est connecté aux ports Ethernet 1 et 2 de votre routeur.

5. Pour modifier le mode d'agrégation de ports Ethernet, sélectionnez l'un des boutons radio suivants :

- Désactiver : Ce mode est sélectionné par défaut. Ce mode désactive l'agrégation de ports Ethernet sur votre routeur. Les ports Ethernet 1 et 2 peuvent être utilisés comme ports Ethernet indépendants.
- **Activer (LACP-IEEE 803.3ad)**. Après avoir connecté les câbles Ethernet, le routeur communique avec le périphérique LAN connecté aux ports Ethernet 1 et 2 de votre routeur et vérifie si l'agrégation de ports Ethernet est prise en charge sur le périphérique LAN. Si l'agrégation de ports Ethernet est prise en charge, le routeur tronque automatiquement les ports Ethernet 1 et 2. Si ce n'est pas le cas, les ports Ethernet 1 et 2 fonctionnent comme des ports Ethernet indépendants. Nous vous recommandons de sélectionner ce mode à moins que

vos périphériques LAN ne puissent prendre en charge un groupe d'agrégation de liens (LAG) statique uniquement.

- Statique Si votre périphérique ne prend en charge qu'un LAG statique, sélectionnez ce mode. Dans le cas contraire, nous vous recommandons de sélectionner le bouton radio Activer (LACP-IEEE 802.3ad).

ⓘ REMARQUE: Vous devez également activer l'agrégation de liens sur votre routeur avant de connecter votre périphérique aux ports LAN 1 et 2 du routeur, sinon vous créez une boucle réseau.

6. Si vous avez apporté des modifications, cliquez sur **le** bouton appliquer.

Les paramètres sont enregistrés.

8

Optimiser les performances

Vous pouvez configurer le routeur pour optimiser les performances.

Ce chapitre comprend les sections suivantes :

- Améliorez les connexions réseau avec le Plug and Play

Améliorez les connexions réseau avec le Plug and Play

Universal Plug and Play (UPnP) permet à des périphériques tels que des appareils Internet et des ordinateurs d'accéder au réseau et de se connecter à d'autres périphériques, si nécessaire. Les périphériques UPnP peuvent découvrir automatiquement les services issus d'autres périphériques UPnP enregistrés sur le réseau.

Si vous utilisez des applications telles que les jeux multijoueurs, les connexions peer-to-peer ou les communications en temps réel telles que la messagerie instantanée, laissez UPnP activé, qui est son paramètre par défaut.

Pour activer ou désactiver Universal Plug and Play :

1. Lancez un navigateur Web à partir d'un ordinateur ou d'un périphérique mobile connecté au réseau du routeur.

2. Saisissez l'adresse **http://www.routerlogin.net**.

Une fenêtre de connexion s'affiche.

3. Saisissez le nom d'utilisateur et le mot de passe administrateur du routeur.

Le nom d'utilisateur est **admin**. Le mot de passe est celui que vous avez spécifié lors de la configuration de votre routeur. Le nom utilisateur et le mot de passe sont sensibles à la casse.

L'écran d'accueil de base s'affiche.

4. Sélectionnez **ADVANCED > Advanced Setup > UPnP** (Avancé > Configuration avancée > UPnP).

La page UPnP s'affiche.

5. Cochez la case **Activer UPnP**.

Par défaut, cette case est cochée. UPnP pour la configuration automatique de l'appareil peut être activé ou désactivé. Si vous décochez la case Activer UPnP, le routeur n'autorise aucun périphérique à contrôler automatiquement les ressources du routeur, telles que le transfert de port.

6. Dans le **champ période de publicité**, saisissez la période de publicité en minutes.

La période d'annonce spécifie la fréquence à laquelle le routeur diffuse ses informations UPnP. Cette valeur peut être comprise entre 1 et 1 440 minutes. La période par défaut est de 30 minutes. Avec des durées courtes, les points de contrôle reçoivent un statut actualisé des périphériques, au prix d'un trafic réseau

supplémentaire. Avec des durées longues, le statut des périphériques peut ne pas être très récent, mais le trafic réseau peut être sensiblement réduit.

7. Dans le **champ durée de vie de la publicité**, saisissez la durée de vie de la publicité en sauts.

Le temps de vie de l'annonce est mesuré en sauts (étapes) pour chaque paquet UPnP envoyé. Les sauts sont les étapes qu'un paquet effectue entre les routeurs. Le nombre de sauts peut être compris entre 1 et 255. La valeur par défaut du temps de vie d'annonce est de 4 sauts, ce qui devrait convenir à la plupart des réseaux domestiques. Si vous remarquez que certains périphériques ne sont pas mis à jour ou atteints correctement, il peut être nécessaire d'augmenter cette valeur.

8. Cliquez sur le bouton **Apply** (Appliquer).

Le tableau UPnP portmap affiche l'adresse IP de chaque périphérique UPnP qui accède au routeur et les ports (internes et externes) ouverts par ce périphérique. La table UPnP Portmap affiche également le type de port qui est ouvert et indique si le port concerné est toujours actif pour chaque adresse IP.

9. Pour actualiser les informations du tableau de portmap UPnP, cliquez sur le bouton Actualiser.

9

Gérez et surveillez votre routeur

Ce chapitre décrit les paramètres du routeur pour l'administration et la maintenance de votre routeur et de votre réseau domestique.

Ce chapitre comprend les sections suivantes :

- [Mettez à jour le micrologiciel du routeur](#)
- [Modification du mot de passe admin](#)
- [Activez la réinitialisation du mot de passe administrateur](#)
- [Réinitialisez le mot de passe admin](#)
- [Utilisez toujours HTTPS pour accéder au routeur](#)
- [Modifiez le nom du périphérique du routeur](#)
- [Gérez le fichier de configuration du routeur](#)
- [Surveillez le routeur et le réseau](#)
- [Surveillez, mesurez et contrôlez le trafic Internet](#)
- [Définissez le serveur NTP](#)
- [Définissez votre fuseau horaire et l'heure d'été](#)
- [Configurez le routeur en tant que point d'accès WiFi](#)
- [Remettez le routeur en mode routeur](#)
- [Gérer le clignotement des voyants ou éteindre les voyants](#)
- [Connectez-vous à votre routeur avec Anywhere Access](#)
- [Rétablissez les paramètres par défaut du routeur](#)

Mettez à jour le micrologiciel du routeur

Vous pouvez vous connecter au routeur et vérifier si un nouveau micrologiciel est disponible ou charger manuellement une version spécifique du micrologiciel sur votre routeur.

Vérifiez la présence d'un nouveau micrologiciel et mettez à jour le routeur

Le micrologiciel du routeur (logiciel de routage) est stocké dans la mémoire flash. Un message peut s'afficher en haut des pages du routeur lorsque le nouveau micrologiciel est disponible. Vous pouvez répondre à ce message pour mettre à jour le micrologiciel ou vous pouvez vérifier si un nouveau micrologiciel est disponible et mettre à jour votre produit.

! **REMARQUE:** Nous vous recommandons de connecter un ordinateur au routeur à l'aide d'une connexion Ethernet pour mettre à jour le micrologiciel.

Pour rechercher un nouveau firmware et mettre à jour votre routeur :

1. Lancez un navigateur Web à partir d'un ordinateur ou d'un périphérique mobile connecté au réseau du routeur.
2. Saisissez l'adresse **<http://www.routerlogin.net>**.
Une fenêtre de connexion s'affiche.
3. Saisissez le nom d'utilisateur et le mot de passe administrateur du routeur.

Le nom d'utilisateur est **admin**. Le mot de passe est celui que vous avez spécifié lors de la configuration de votre routeur. Le nom utilisateur et le mot de passe sont sensibles à la casse.

L'écran d'accueil de base s'affiche.

4. Sélectionnez **AVANCÉ > Administration > mise à jour du routeur**.
La page mise à jour du routeur s'affiche.
5. Cliquez sur le bouton **Check** (Vérifier).

Le routeur trouve les nouvelles informations de micrologiciel, le cas échéant, et affiche un message vous demandant si vous souhaitez les télécharger et les installer.

6. Cliquez sur le bouton **Mettre à jour**.

Le routeur localise et télécharge le micrologiciel (firmware), puis démarre la mise à jour.

 **Avertissement:** pour éviter tout risque de corruption du micrologiciel (firmware), n'interrompez pas la mise à jour. Par exemple, ne fermez pas le navigateur, ne cliquez pas sur un lien et ne chargez pas de nouvelle page. N'éteignez pas le routeur.

Une fois le chargement terminé, votre routeur redémarre. Le processus de mise à jour prend généralement environ une minute. Lisez les notes de mise à jour du nouveau micrologiciel pour savoir si vous devez reconfigurer le routeur après la mise à jour.

Téléchargez manuellement le micrologiciel sur le routeur

Si vous souhaitez télécharger une version de micrologiciel spécifique ou si votre routeur ne parvient pas à mettre à jour automatiquement son micrologiciel, suivez ces instructions.

 **REMARQUE:** Nous vous recommandons de connecter un ordinateur au routeur à l'aide d'une connexion Ethernet pour télécharger le micrologiciel.

Pour télécharger manuellement un fichier de micrologiciel sur votre routeur :

1. Téléchargez le firmware de votre routeur sur le [Centre de téléchargement NETGEAR](#), enregistrez-le sur votre bureau et décompressez le fichier si nécessaire.

 **REMARQUE:** Le fichier de micrologiciel correct utilise une extension ou.

2. Le cas échéant, lisez les notes de mise à jour du micrologiciel pour savoir si vous devez reconfigurer le routeur après le téléchargement.
3. Lancez un navigateur Web à partir d'un ordinateur ou d'un périphérique mobile connecté au réseau du routeur.
4. Saisissez l'adresse **<http://www.routerlogin.net>**.
Une fenêtre de connexion s'affiche.
5. Saisissez le nom d'utilisateur et le mot de passe administrateur du routeur.

Le nom d'utilisateur est **admin**. Le mot de passe est celui que vous avez spécifié lors de la configuration de votre routeur. Le nom utilisateur et le mot de passe sont sensibles à la casse.

L'écran d'accueil de base s'affiche.

6. Sélectionnez **AVANCÉ > Administration > mise à jour du routeur**.

La page mise à jour du routeur s'affiche.

7. Sélectionnez l' **onglet mise à jour manuelle** .

La page mise à jour manuelle s'affiche.

8. Cliquez sur le bouton **Browse** (Parcourir).

9. Recherchez et sélectionnez le fichier de micrologiciel sur votre ordinateur.

10. Cliquez sur le bouton **Upload** (Charger).

Le routeur commence le téléchargement.

 **Avertissement:** Pour éviter tout risque de corruption du micrologiciel (firmware), n'interrompez pas la mise à jour. Par exemple, ne fermez pas le navigateur, ne cliquez pas sur un lien et ne chargez pas de nouvelle page. N'éteignez pas le routeur.

Une fois le chargement terminé, votre routeur redémarre. Le processus de mise à jour prend généralement environ une minute.

Gérer les paramètres de mise à jour du firmware

Vous pouvez configurer le routeur pour qu'il mette automatiquement à jour les versions futures du firmware dès qu'elles deviennent disponibles.

Pour gérer les mises à jour automatiques pour les futures versions du firmware :

1. Lancez un navigateur Web à partir d'un ordinateur ou d'un périphérique mobile connecté au réseau du routeur.
2. Saisissez l'adresse **http://www.routerlogin.net**.

Une fenêtre de connexion s'affiche.

3. Saisissez le nom d'utilisateur et le mot de passe administrateur du routeur.

Le nom d'utilisateur est **admin**. Le mot de passe est celui que vous avez spécifié lors de la configuration de votre routeur. Le nom utilisateur et le mot de passe sont sensibles à la casse.

L'écran d'accueil de base s'affiche.

4. Sélectionnez **AVANCÉ > Administration > mise à jour du routeur**.

La page mise à jour du routeur s'affiche.

5. Dans la section mise à jour automatique du firmware du routeur, sélectionnez l'un des boutons radio suivants.
 - Activer. Le routeur se met automatiquement à jour vers les versions futures du firmware dès qu'elles deviennent disponibles. Il s'agit de l'option par défaut. Nous vous recommandons de conserver ce paramètre afin d'obtenir les dernières mises à jour de sécurité et de fonctionnalités dès qu'elles sont disponibles.
 - Désactiver : Le routeur ne se met pas automatiquement à jour vers les versions futures du firmware. Vous devez effectuer une mise à jour manuelle vers les futures versions du firmware.

 **ATTENTION:** La désactivation de la mise à jour automatique du micrologiciel augmente le risque de failles de sécurité susceptibles de compromettre votre réseau. Laissez Auto Firmware Update activé pour recevoir automatiquement les derniers correctifs de micrologiciel qui corrigent les vulnérabilités de sécurité nouvellement découvertes.

6. Cliquez sur le bouton **Apply** (Appliquer).

Les paramètres sont enregistrés.

Modification du mot de passe admin

Le mot de passe admin est également appelé mot de passe de connexion du routeur. Mot de passe de connexion au routeur dont vous avez besoin pour vous connecter au routeur avec le nom d'utilisateur admin lorsque vous utilisez un navigateur Web pour accéder au routeur.

La première fois que vous vous êtes connecté au routeur, vous avez défini le mot de passe administrateur. Vous pouvez modifier ce mot de passe.

 **REMARQUE:** Le mot de passe idéal ne contient aucun mot de dictionnaire provenant de n'importe quelle langue et contient des lettres majuscules et minuscules, des chiffres et des symboles. Il peut comporter jusqu'à 30 caractères.

Pour modifier le mot de passe du nom d'utilisateur admin :

1. Lancez un navigateur Web à partir d'un ordinateur ou d'un périphérique mobile connecté au réseau du routeur.
2. Saisissez l'adresse **http://www.routerlogin.net**.
Une fenêtre de connexion s'affiche.
3. Saisissez le nom d'utilisateur et le mot de passe administrateur du routeur.
Le nom d'utilisateur est **admin**. Le mot de passe est celui que vous avez spécifié lors de la configuration de votre routeur. Le nom utilisateur et le mot de passe sont sensibles à la casse.
L'écran d'accueil de base s'affiche.
4. Sélectionnez **ADVANCED > Administration > Set Password** (Avancé > Administration > Nouveau mot de passe).
La page Set Password (Nouveau mot de passe) s'affiche.
5. Saisissez l'ancien mot de passe dans le champ ancien mot de passe.
6. Saisissez le nouveau mot de passe dans les **champs définir le mot de passe et répéter le nouveau mot de passe** .
7. Cliquez sur le bouton **Apply** (Appliquer).
Les paramètres sont enregistrés.

Activez la réinitialisation du mot de passe administrateur

Le mot de passe admin du routeur est utilisé pour vous connecter à l'interface Web de votre routeur. Nous vous recommandons d'activer la réinitialisation du mot de passe pour pouvoir réinitialiser le mot de passe si vous l'oubliez. Ce processus de réinitialisation est pris en charge dans Chrome, Safari, Firefox, Edge et Internet Explorer.

Pour activer la réinitialisation du mot de passe :

1. Lancez un navigateur Web à partir d'un ordinateur ou d'un périphérique mobile connecté au réseau du routeur.
2. Saisissez l'adresse **http://www.routerlogin.net**.
Une fenêtre de connexion s'affiche.
3. Saisissez le nom d'utilisateur et le mot de passe administrateur du routeur.

Le nom d'utilisateur est **admin**. Le mot de passe est celui que vous avez spécifié lors de la configuration de votre routeur. Le nom utilisateur et le mot de passe sont sensibles à la casse.

L'écran d'accueil de base s'affiche.

4. Sélectionnez **ADVANCED > Administration > Set Password** (Avancé > Administration > Nouveau mot de passe).

La page Set Password (Nouveau mot de passe) s'affiche.

5. Cochez la case **Activer la réinitialisation du mot de passe**.
6. Sélectionnez deux questions de sécurité et répondez-y.
7. Cliquez sur le bouton **Apply** (Appliquer).

Les paramètres sont enregistrés.

Réinitialisez le mot de passe admin

Si vous avez configuré la fonction de réinitialisation du mot de passe, vous pouvez réinitialiser le mot de passe administrateur de votre routeur si vous l'avez oublié. Ce processus de réinitialisation est pris en charge dans Chrome, Safari, Firefox, Edge et Internet Explorer.

Pour réinitialiser le mot de passe administrateur de votre routeur :

1. Lancez un navigateur Web à partir d'un ordinateur ou d'un périphérique mobile connecté au réseau du routeur.
2. Saisissez l'adresse **<http://www.routerlogin.net>**.

Une fenêtre de connexion s'affiche.

3. Cliquez sur le bouton **Cancel** (Annuler).

Si la récupération du mot de passe est activée, vous êtes invité à saisir le numéro de série du routeur.

Le numéro de série figure sur l'étiquette du routeur.

4. Saisissez le numéro de série du routeur.
5. Cliquez sur le bouton **Continue** (Continuer).

La page de réinitialisation du mot de passe du routeur s'affiche.

6. Entrez les réponses à vos questions de sécurité.
7. Cliquez sur le bouton **Continue** (Continuer).

Les nouveaux champs de mot de passe s'affichent.

8. Saisissez un nouveau mot de passe administrateur, confirmez votre nouveau mot de passe et définissez de nouvelles questions et réponses de sécurité.
9. Cliquez sur le bouton **Next** (Suivant).
La page affiche une confirmation.
10. Cliquez sur le bouton **Login** (Connexion)
Une fenêtre de connexion s'ouvre.
11. Avec votre nouveau mot de passe administrateur, connectez-vous au routeur.

Utilisez toujours HTTPS pour accéder au routeur

Vous pouvez configurer le routeur pour qu'il nécessite des connexions HTTPS entre votre navigateur Web et l'interface Web du routeur, par exemple, « <https://www.routerlogin.net> ». Lorsque vous activez HTTPS, les demandes de connexion à l'interface Web du routeur qui spécifie HTTP sont automatiquement converties en HTTPS.

❗ REMARQUE: Après avoir activé la configuration HTTPS, lorsque vous entrez **<http://www.routerlogin.net>**, votre navigateur peut afficher un avertissement de sécurité en raison du certificat auto-signé sur le routeur. Il s'agit d'un comportement attendu. Vous pouvez poursuivre ou ajouter une exception pour l'avertissement de sécurité. Pour plus d'informations, visitez kb.netgear.com/000062980/what-to-do-incase-of-security-message.

Pour exiger des connexions HTTPS :

1. Lancez un navigateur Web à partir d'un ordinateur ou d'un périphérique mobile connecté au réseau du routeur.
2. Saisissez l'adresse **<http://www.routerlogin.net>**.
Une fenêtre de connexion s'affiche.
3. Saisissez le nom d'utilisateur et le mot de passe administrateur du routeur.
Le nom d'utilisateur est **admin**. Le mot de passe est celui que vous avez spécifié lors de la configuration de votre routeur. Le nom utilisateur et le mot de passe sont sensibles à la casse.
L'écran d'accueil de base s'affiche.
4. Sélectionnez **AVANCÉ > Configuration avancée > gestion des services Web**.

La page gestion des services Web s'affiche.

5. Cochez la case **toujours utiliser HTTPS pour accéder au routeur**.

6. Cliquez sur le bouton **Apply** (Appliquer).

Les paramètres sont enregistrés.

Modifiez le nom du périphérique du routeur

Le nom par défaut du routeur est basé sur son numéro de modèle. Ce nom de périphérique s'affiche dans le gestionnaire de fichiers lorsque vous parcourez votre réseau.

Pour modifier le nom du périphérique du routeur :

1. Lancez un navigateur Web à partir d'un ordinateur ou d'un périphérique mobile connecté au réseau du routeur.

2. Saisissez l'adresse **http://www.routerlogin.net**.

Une fenêtre de connexion s'affiche.

3. Saisissez le nom d'utilisateur et le mot de passe administrateur du routeur.

Le nom d'utilisateur est **admin**. Le mot de passe est celui que vous avez spécifié lors de la configuration de votre routeur. Le nom utilisateur et le mot de passe sont sensibles à la casse.

L'écran d'accueil de base s'affiche.

4. Sélectionnez **AVANCÉ > Configuration > Nom du périphérique**.

La page Nom du périphérique s'affiche.

5. Dans le champ Nom du périphérique, saisissez un nouveau nom.

Saisissez jusqu'à 32 caractères alphanumériques.

6. Cliquez sur le bouton **Apply** (Appliquer).

Les paramètres sont enregistrés.

Gérez le fichier de configuration du routeur

Les paramètres de configuration du routeur sont stockés dans le routeur dans un fichier de configuration. Vous pouvez sauvegarder (enregistrer) ce fichier sur votre ordinateur, le restaurer ou en rétablir les paramètres d'origine.

Sauvegardez les paramètres

Pour sauvegarder les paramètres de configuration du routeur :

1. Lancez un navigateur Web à partir d'un ordinateur ou d'un périphérique mobile connecté au réseau du routeur.

2. Saisissez l'adresse **http://www.routerlogin.net**.

Une fenêtre de connexion s'affiche.

3. Saisissez le nom d'utilisateur et le mot de passe administrateur du routeur.

Le nom d'utilisateur est **admin**. Le mot de passe est celui que vous avez spécifié lors de la configuration de votre routeur. Le nom utilisateur et le mot de passe sont sensibles à la casse.

L'écran d'accueil de base s'affiche.

4. Sélectionnez **ADVANCED > Administration > Backup Settings (Avancé > Administration > Sauvegarde des paramètres)**.

La page Paramètres de sauvegarde s'affiche.

5. Cliquez sur le bouton **Backup** (Sauvegarder).

6. Suivez les instructions de votre navigateur pour enregistrer le fichier.

Une copie des paramètres actuels est enregistrée à l'emplacement que vous avez spécifié.

ⓘ REMARQUE: Étant donné que les fichiers .cfg téléchargés depuis l'Internet public peuvent contenir des données malveillantes, certains navigateurs Web peuvent afficher un message d'avertissement vous demandant si vous souhaitez conserver le fichier .cfg des paramètres de sauvegarde de votre routeur. Le fichier .cfg généré par votre routeur est sûr. Vous pouvez effacer tous les messages d'avertissement que votre navigateur peut afficher avant le téléchargement.

Restaurez les paramètres

Pour restaurer les paramètres de configuration que vous avez sauvegardés :

1. Lancez un navigateur Web à partir d'un ordinateur ou d'un périphérique mobile connecté au réseau du routeur.
2. Saisissez l'adresse **http://www.routerlogin.net**.

Une fenêtre de connexion s'affiche.

3. Saisissez le nom d'utilisateur et le mot de passe administrateur du routeur.

Le nom d'utilisateur est **admin**. Le mot de passe est celui que vous avez spécifié lors de la configuration de votre routeur. Le nom utilisateur et le mot de passe sont sensibles à la casse.

L'écran d'accueil de base s'affiche.

4. Sélectionnez **ADVANCED > Administration > Backup Settings** (Avancé > Administration > Sauvegarde des paramètres).

La page Paramètres de sauvegarde s'affiche.

5. Cliquez sur **le** bouton Parcourir pour rechercher et sélectionner le fichier.

6. Cliquez sur le bouton **Restore** (Restaurer).

Le fichier est téléchargé sur le routeur et le routeur redémarre.

 **Avertissement:** N'interrompez pas le processus de restauration.

Effacer les paramètres

 **ATTENTION:** Ce processus efface tous les paramètres que vous avez configurés dans le routeur.

Pour effacer les paramètres :

1. Lancez un navigateur Web à partir d'un ordinateur ou d'un périphérique mobile connecté au réseau du routeur.
2. Saisissez l'adresse **http://www.routerlogin.net**.

Une fenêtre de connexion s'affiche.

3. Saisissez le nom d'utilisateur et le mot de passe administrateur du routeur.

Le nom d'utilisateur est **admin**. Le mot de passe est celui que vous avez spécifié lors de la configuration de votre routeur. Le nom utilisateur et le mot de passe sont sensibles à la casse.

L'écran d'accueil de base s'affiche.

4. Sélectionnez **ADVANCED > Administration > Backup Settings** (Avancé > Administration > Sauvegarde des paramètres).

La page Paramètres de sauvegarde s'affiche.

5. Cliquez sur le bouton **Erase** (Effacer).

La configuration est réinitialisée aux paramètres par défaut. Une fois la réinitialisation terminée, le routeur redémarre. Ce processus prend environ deux minutes.

 **Avertissement:** Pour éviter tout risque de corruption du micrologiciel, n'interrompez pas la réinitialisation. Par exemple, ne fermez pas le navigateur, ne cliquez pas sur un lien et ne chargez pas de nouvelle page. N'éteignez pas le routeur. Patientez jusqu'à ce que le routeur ait fini de redémarrer.

Surveillez le routeur et le réseau

Vous pouvez afficher des informations sur le routeur et les paramètres Internet et WiFi, afficher les périphériques sur le réseau, afficher et gérer les journaux d'activité du routeur et afficher les statistiques de paquets.

Afficher des informations sur le routeur, Internet et Wi-Fi paramètres

Vous pouvez afficher les informations sur le routeur, l'état du port Internet et les paramètres WiFi.

Afficher des informations sur le routeur, Internet et Wi-Fi paramètres

1. Lancez un navigateur Web à partir d'un ordinateur ou d'un périphérique mobile connecté au réseau du routeur.
2. Saisissez l'adresse **http://www.routerlogin.net**.
Une fenêtre de connexion s'affiche.
3. Saisissez le nom d'utilisateur et le mot de passe administrateur du routeur.

Le nom d'utilisateur est **admin**. Le mot de passe est celui que vous avez spécifié lors de la configuration de votre routeur. Le nom utilisateur et le mot de passe sont sensibles à la casse.

L'écran d'accueil de base s'affiche.

4. Sélectionnez **Advanced** (Avancé).

La page d'accueil avancée s'affiche.

La page affiche des volets pour le routeur, le port Internet, les réseaux WiFi et les réseaux WiFi invités.

Les informations de cette page utilisent le code couleur suivant :

- **Icône verte**: La connexion Internet est correcte et aucun problème n'existe. Pour un réseau WiFi, le réseau est activé et sécurisé.
- **Icône rouge**: Des problèmes de configuration existent pour la connexion Internet. Pour un réseau WiFi, le réseau est désactivé ou hors service.
- **Icône orange**: Le port Internet est configuré mais ne peut pas obtenir de connexion Internet (par exemple, parce que le câble est déconnecté), un réseau WiFi est activé mais non protégé ou une autre situation nécessite votre attention.

Afficher les périphériques actuellement sur le réseau

Vous pouvez afficher tous les ordinateurs et périphériques actuellement connectés à votre réseau. Si vous utilisez VPN, vous pouvez également afficher les périphériques distants connectés à votre routeur via VPN.

Pour afficher les périphériques du réseau :

1. Lancez un navigateur Web à partir d'un ordinateur ou d'un périphérique mobile connecté au réseau du routeur.
2. Saisissez l'adresse **http://www.routerlogin.net**.

Une fenêtre de connexion s'affiche.

3. Saisissez le nom d'utilisateur et le mot de passe administrateur du routeur.

Le nom d'utilisateur est **admin**. Le mot de passe est celui que vous avez spécifié lors de la configuration de votre routeur. Le nom utilisateur et le mot de passe sont sensibles à la casse.

L'écran d'accueil de base s'affiche.

4. Sélectionnez **Attached Devices** (Périphériques connectés).

Les informations suivantes s'affichent :

- **Etat** : S'affiche uniquement si le contrôle d'accès au réseau (voir [Liste de contrôle d'accès réseau](#) à la page 61) est activé. Ce champ indique si un périphérique est autorisé ou bloqué.
- **Type de connexion**. Filaire ou bande WiFi pour la connexion.
- **Nom de l'appareil** : Le nom du périphérique, s'il est connu
- **IP Address** (Adresse IP). Adresse IP attribuée par le routeur à ce périphérique lorsqu'il a rejoint le réseau. Cette adresse peut changer si un périphérique est déconnecté et rejoint le réseau.
- **MAC Address** (Adresse IP). Adresse MAC unique pour chaque périphérique. L'adresse MAC est généralement indiquée sur l'étiquette du périphérique.

! **REMARQUE:** Certains appareils iOS et Android affichent une adresse MAC privée ou aléatoire lors de la connexion à WiFi. Si un périphérique ne se connecte pas à votre réseau WiFi pendant un certain temps, il se peut qu'il se connecte avec une adresse MAC différente la prochaine fois. Vous pouvez désactiver ce paramètre sur votre appareil iOS ou Android.

Si vous avez configuré VPN (voir [Utilisez OpenVPN pour accéder à votre réseau](#) à la page 176) et que des périphériques clients VPN sont connectés au routeur, les informations suivantes s'affichent dans un tableau séparé :

- **Nom de l'appareil** : Le nom du périphérique, s'il est connu
 - Adresse IP distante Adresse IP du périphérique à l'emplacement distant
 - Adresse IP locale Adresse IP du périphérique sur le réseau du routeur.
 - Durée de connexion : Heure à laquelle la connexion VPN est active.
5. Pour modifier le type, le modèle ou le nom du périphérique détecté qui s'affiche sur la page, procédez comme suit :
- a. Cochez la case correspondant au périphérique.
 - b. Cliquez sur le bouton **Modifier**.
La page Modifier un périphérique s'ouvre.
 - c. Dans le **menu Type de périphérique** , sélectionnez un autre type que le type détecté.
 - d. Dans le **champ modèle de périphérique** , saisissez un autre modèle que le modèle détecté.

- e. Dans le **champ Nom du périphérique**, saisissez un nom différent du nom détecté.
- f. Cliquez sur le bouton **Apply** (Appliquer).

Vos modifications sont enregistrées. Ces modifications s'appliquent uniquement à l'affichage du périphérique sur la page périphérique connecté. (L'appareil lui-même n'est pas modifié.)

6. Pour mettre à jour cette page, cliquez sur le bouton **Actualiser**.

Affichez et gérez les activités du routeur

Les journaux sont un enregistrement détaillé de nombreuses actions du routeur. Lorsque la fonction bloquer les sites est activée, les journaux affichent également les tentatives d'accès aux sites Web. Il peut contenir jusqu'à 256 entrées.

Pour afficher et gérer les journaux :

1. Lancez un navigateur Web à partir d'un ordinateur ou d'un périphérique mobile connecté au réseau du routeur.
2. Saisissez l'adresse **http://www.routerlogin.net**.

Une fenêtre de connexion s'affiche.

3. Saisissez le nom d'utilisateur et le mot de passe administrateur du routeur.

Le nom d'utilisateur est **admin**. Le mot de passe est celui que vous avez spécifié lors de la configuration de votre routeur. Le nom utilisateur et le mot de passe sont sensibles à la casse.

L'écran d'accueil de base s'affiche.

4. Sélectionnez **ADVANCED > Administration > Logs** (Avancé > Administration > Journaux).

La page journaux s'affiche et affiche des informations telles que :

- **Action** : L'action qui est survenue, telle que le blocage ou l'autorisation d'accès à Internet.
- **Source IP** (Adresse IP source). Adresse IP du périphérique d'initialisation de l'entrée de journal.
- **Target address** (Adresse cible). Lorsque la fonction bloquer les sites est activée, le nom ou l'adresse IP du site Web ou du groupe de nouvelles visité ou auquel l'accès a été tenté
- **Date and time** (Date et heure). Date et heure auxquelles l'entrée de journal a été enregistrée.

D'autres informations peuvent s'afficher.

5. Pour personnaliser les journaux, faites défiler vers le bas et décochez ou cochez les cases dans la section inclure dans le journal.
6. Si vous avez apporté des modifications, cliquez sur **le** bouton appliquer.
Les paramètres sont enregistrés.
7. Pour actualiser l'écran de connexion, cliquez sur le bouton **Refresh** (Actualiser).
8. Pour envoyer le journal par e-mail immédiatement, cliquez sur le bouton **Send Log** (Envoyer le journal).

Vous devez configurer des notifications par e-mail pour recevoir les journaux. Le routeur envoie les journaux par e-mail à l'adresse que vous avez spécifiée lors de la configuration des notifications par e-mail. Pour plus d'informations, consultez la section Configurez les notifications par e-mail d'événements de sécurité à la page 74.

9. Pour effacer les entrées du journal, cliquez sur le bouton **Clear Log** (Effacer le journal).

Affichez l'état de la connexion Internet ou renouvelez la connexion

Vous pouvez afficher l'état de la connexion Internet et, si nécessaire, redémarrer manuellement la connexion.

Les informations de cette section s'appliquent aux connexions Internet qui ne nécessitent pas de connexion à votre FAI, aux connexions L2TP et PPTP.

Pour afficher l'état de la connexion Internet ou renouveler la connexion :

1. Lancez un navigateur Web à partir d'un ordinateur ou d'un périphérique mobile connecté au réseau du routeur.
2. Saisissez l'adresse **http://www.routerlogin.net**.

Une fenêtre de connexion s'affiche.

3. Saisissez le nom d'utilisateur et le mot de passe administrateur du routeur.

Le nom d'utilisateur est **admin**. Le mot de passe est celui que vous avez spécifié lors de la configuration de votre routeur. Le nom utilisateur et le mot de passe sont sensibles à la casse.

L'écran d'accueil de base s'affiche.

4. Sélectionnez **Advanced** (Avancé).

La page d'accueil avancée s'affiche.

5. Dans le volet Internet Port (Port Internet), cliquez sur le bouton **Connection Status** (Etat de la connexion).

La fenêtre contextuelle État du trafic s'affiche. Les informations affichées dépendent du type de connexion Internet.

Par exemple, si votre connexion Internet ne nécessite pas de connexion et que le routeur reçoit automatiquement une adresse IP, la fenêtre affiche les informations suivantes :

- **IP Address** (Adresse IP). Adresse IP attribuée au routeur.
 - **Subnet Mask** (Masque de sous-réseau). Masque de sous-réseau attribué au routeur.
 - Passerelle par défaut Adresse IP de la passerelle par défaut avec laquelle le routeur communique.
 - **Serveur DHCP**. Adresse IP du serveur Dynamic Host Configuration Protocol qui fournit la configuration TCP/IP pour tous les ordinateurs connectés au routeur.
 - **Serveur DNS**. Adresse IP du serveur Domain Name Service qui fournit la traduction des noms de réseau en adresses IP.
 - **Bail obtenu**. Durée pendant laquelle le bail d'adresse IP est effectif
 - **Le bail expire**. Temps restant avant l'expiration du bail d'adresse IP
6. Pour libérer (arrêter) la connexion Internet, cliquez sur **le** bouton libérer.
Si vous utilisez une connexion PPPoE, PPTP ou L2TP, le nom du bouton peut être différent.
 7. Pour renouveler (redémarrer) la connexion Internet, cliquez sur **le** bouton renouveler.
Si vous utilisez une connexion PPPoE, PPTP ou L2TP, le nom du bouton peut être différent.

Affichez l'état de la connexion Internet PPPoE ou renouvelez la connexion

Si votre routeur est configuré pour utiliser une connexion Internet PPPoE, vous pouvez afficher l'état de la connexion PPPoE et, si nécessaire, redémarrer manuellement la connexion.

Pour afficher l'état de la connexion Internet PPPoE ou renouveler la connexion :

1. Lancez un navigateur Web à partir d'un ordinateur ou d'un périphérique mobile connecté au réseau du routeur.
2. Saisissez l'adresse **http://www.routerlogin.net**.
Une fenêtre de connexion s'affiche.
3. Saisissez le nom d'utilisateur et le mot de passe administrateur du routeur.
Le nom d'utilisateur est **admin**. Le mot de passe est celui que vous avez spécifié lors de la configuration de votre routeur. Le nom utilisateur et le mot de passe sont sensibles à la casse.
L'écran d'accueil de base s'affiche.
4. Cliquez sur l'onglet **ADVANCED** (Avancé).
La page d'accueil avancée s'affiche.
5. Dans le volet Internet Port (Port Internet), cliquez sur le bouton **Connection Status** (Etat de la connexion).
La fenêtre contextuelle État du trafic s'affiche. Les informations affichées sont spécifiques à une connexion PPPoE.
6. Pour renouveler (redémarrer) la connexion Internet, cliquez sur **le** bouton renouveler.
Le routeur continue à tenter de se connecter indéfiniment. Si vous ne parvenez pas à vous connecter au bout de quelques minutes, il est possible que le nom de service, le nom d'utilisateur ou le mot de passe du routeur soit incorrect, ou que votre FAI rencontre peut-être un problème d'approvisionnement.

Affichez les statistiques de paquets des ports Internet et LAN et des réseaux WiFi

Pour afficher les statistiques de paquets des ports Internet et LAN et des réseaux WiFi :

1. Lancez un navigateur Web à partir d'un ordinateur ou d'un périphérique mobile connecté au réseau du routeur.
2. Saisissez l'adresse **http://www.routerlogin.net**.
Une fenêtre de connexion s'affiche.
3. Saisissez le nom d'utilisateur et le mot de passe administrateur du routeur.

Le nom d'utilisateur est **admin**. Le mot de passe est celui que vous avez spécifié lors de la configuration de votre routeur. Le nom utilisateur et le mot de passe sont sensibles à la casse.

L'écran d'accueil de base s'affiche.

4. Sélectionnez **Advanced** (Avancé).

La page d'accueil avancée s'affiche.

5. Dans le volet Port Internet, cliquez sur le bouton **Afficher les statistiques**.

La fenêtre contextuelle Afficher les statistiques s'affiche et affiche les informations suivantes :

- **Temps de fonctionnement du système.** Temps écoulé depuis le dernier redémarrage du routeur.
 - **Port.** Statistiques relatives au port WAN (Internet), aux ports LAN (Ethernet) et aux réseaux WLAN (réseaux WiFi). Pour chaque port, la fenêtre affiche les informations suivantes :
 - Etat : État de liaison du port.
 - **TxPkts.** Nombre de paquets transmis sur ce port depuis le dernier démarrage du routeur.
 - **RxPkts.** Nombre de paquets reçus sur ce port depuis le dernier démarrage du routeur.
 - **Collisions.** Nombre de collisions sur ce port depuis le dernier démarrage du routeur.
 - **TX B/s.** Bande passante moyenne (sortante) utilisée sur les ports WAN et LAN depuis le démarrage, en octets par seconde.
 - **Rx B/s.** Bande passante moyenne de réception (entrante) utilisée sur les ports WAN et LAN depuis le démarrage, en octets par seconde.
 - temps de mise en service Temps écoulé depuis que ce port a acquis la liaison.
 - **Intervalle d'interrogation.** Intervalle de mise à jour des statistiques sur cette page.
6. Pour modifier la fréquence d'interrogation, entrez une durée en secondes dans le champ intervalle d'interrogation et cliquez sur le bouton définir l'intervalle.
 7. Pour arrêter complètement l'interrogation, cliquez sur le bouton **Arrêter**.

Surveillez, mesurez et contrôlez le trafic Internet

Le compteur de trafic vous permet de surveiller le volume de données transférées via le port Internet du routeur. Avec l'utilitaire de compteur de trafic, vous pouvez définir des limites pour le volume de trafic, définir une limite mensuelle et obtenir une mise à jour en temps réel de l'utilisation du trafic.

Démarrez le compteur de trafic sans restrictions de volume de trafic

Vous pouvez surveiller le volume du trafic sans définir de limite.

Pour démarrer ou redémarrer le compteur de trafic sans configurer les restrictions de volume de trafic :

1. Lancez un navigateur Web à partir d'un ordinateur ou d'un périphérique mobile connecté au réseau du routeur.
2. Saisissez l'adresse **http://www.routerlogin.net**.

Une fenêtre de connexion s'affiche.

3. Saisissez le nom d'utilisateur et le mot de passe administrateur du routeur.

Le nom d'utilisateur est **admin**. Le mot de passe est celui que vous avez spécifié lors de la configuration de votre routeur. Le nom utilisateur et le mot de passe sont sensibles à la casse.

L'écran d'accueil de base s'affiche.

4. Sélectionnez **ADVANCED > Advanced Setup > Traffic Meter** (AVANCE > Configuration avancée > Compteur de trafic).

La page indicateur de trafic s'affiche.

5. Cochez la case **Enable Traffic Meter** (Activer le compteur de trafic).

Par défaut, aucune limite de trafic n'est spécifiée et le volume de trafic n'est pas contrôlé.

6. Dans la section Compteur de trafic, définissez le compteur de trafic pour qu'il démarre à une date et un horaire spécifiques.

7. Pour démarrer immédiatement le compteur de trafic, cliquez sur le bouton **redémarrer le compteur maintenant**.
8. Cliquez sur le bouton **Apply** (Appliquer).
Les paramètres sont enregistrés.
La section Statistiques du trafic Internet vous permet de surveiller le trafic de données. Pour plus d'informations, consultez la section [Afficher le volume et les statistiques du trafic Internet](#) à la page 144.

Limiter le trafic Internet par volume

Vous pouvez enregistrer et limiter le trafic par volume en Mo. Cette fonction est utile lorsque votre FAI mesure votre trafic par volume.

Pour enregistrer et limiter le trafic Internet par volume :

1. Lancez un navigateur Web à partir d'un ordinateur ou d'un périphérique mobile connecté au réseau du routeur.
2. Saisissez l'adresse **http://www.routerlogin.net**.
Une fenêtre de connexion s'affiche.
3. Saisissez le nom d'utilisateur et le mot de passe administrateur du routeur.
Le nom d'utilisateur est **admin**. Le mot de passe est celui que vous avez spécifié lors de la configuration de votre routeur. Le nom utilisateur et le mot de passe sont sensibles à la casse.
L'écran d'accueil de base s'affiche.
4. Sélectionnez **ADVANCED > Advanced Setup > Traffic Meter** (AVANCE > Configuration avancée > Compteur de trafic).
La page indicateur de trafic s'affiche.
5. Cochez la case **Enable Traffic Meter** (Activer le compteur de trafic).
6. Sélectionnez la **commande de volume de trafic à l'aide** du bouton radio.
7. Dans le menu correspondant, sélectionnez une option :
 - Téléchargement uniquement La restriction s'applique aux données entrantes uniquement.
 - **Dans les deux sens**: La restriction s'applique aux données entrantes et sortantes.
8. Dans le champ limite mensuelle, entrez le nombre de Mo autorisé par mois.

9. Si vous utilisez un type de connexion basé sur une session et que vous souhaitez arrondir le volume de données mesuré à une quantité particulière pour chaque connexion, même lorsque vous en utilisez moins, entrez le volume de données en Mo dans le **champ arrondir le volume de données pour chaque connexion par**.
10. Dans la section Compteur de trafic, définissez le compteur de trafic pour qu'il démarre à une date et un horaire spécifiques.
11. Dans la section Traffic Control, entrez une valeur en Mo pour spécifier quand le routeur émet un message d'avertissement avant que la limite mensuelle de volume ne soit atteinte.
Ce paramètre est facultatif. Le routeur génère un avertissement lorsque la balance tombe en dessous du volume que vous entrez. Par défaut, la valeur est 0 et aucun message d'avertissement ne s'affiche.
12. Sélectionnez une ou plusieurs des actions suivantes à effectuer lorsque la limite est atteinte :
 - **Tournez le voyant Internet sur blanc/orange clignotant.** Ce paramètre est facultatif. Lorsque la limite de trafic est atteinte, le voyant Internet clignote en orange.
 - **Déconnectez et désactivez la connexion Internet.** Ce paramètre est facultatif. Lorsque la limite de trafic est atteinte, la connexion Internet est déconnectée et désactivée.
13. Cliquez sur le bouton **Apply** (Appliquer).
Les paramètres sont enregistrés.
La section Statistiques du trafic Internet vous permet de surveiller le trafic de données. Pour plus d'informations, consultez la section [Afficher le volume et les statistiques du trafic Internet](#) à la page 144.

Limiter le trafic Internet par temps de connexion

Si vous vous connectez à Internet avec un type de connexion basé sur une session, vous pouvez enregistrer et limiter le trafic en fonction de la durée de connexion. Cette fonction est utile lorsque votre FAI mesure votre temps de connexion.

Pour enregistrer et limiter le trafic Internet par temps de connexion :

1. Lancez un navigateur Web à partir d'un ordinateur ou d'un périphérique mobile connecté au réseau du routeur.
2. Saisissez l'adresse **http://www.routerlogin.net**.
Une fenêtre de connexion s'affiche.
3. Saisissez le nom d'utilisateur et le mot de passe administrateur du routeur.
Le nom d'utilisateur est **admin**. Le mot de passe est celui que vous avez spécifié lors de la configuration de votre routeur. Le nom utilisateur et le mot de passe sont sensibles à la casse.
L'écran d'accueil de base s'affiche.
4. Sélectionnez **ADVANCED > Advanced Setup > Traffic Meter** (AVANCE > Configuration avancée > Compteur de trafic).
La page indicateur de trafic s'affiche.
5. Cochez la case **Enable Traffic Meter** (Activer le compteur de trafic).
6. Sélectionnez le bouton radio contrôle de la durée de connexion.
7. Dans le champ limite mensuelle, entrez le nombre d'heures par mois autorisé.
8. Dans la section Compteur de trafic, définissez le compteur de trafic pour qu'il démarre à une date et un horaire spécifiques.
9. Dans le champ affiche un message d'avertissement, entrez une valeur en minutes pour spécifier le moment où le routeur émet un message d'avertissement avant que la limite mensuelle en heures ne soit atteinte.
Ce paramètre est facultatif. Le routeur émet un avertissement lorsque le solde est inférieur au nombre de minutes que vous entrez. Par défaut, la valeur est 0 et aucun message d'avertissement ne s'affiche.
10. Sélectionnez une ou plusieurs des actions suivantes à effectuer lorsque la limite est atteinte :
 - **Tournez le voyant Internet sur blanc/orange clignotant.** Ce paramètre est facultatif. Lorsque la limite de trafic est atteinte, le voyant Internet clignote en orange.
 - **Déconnectez et désactivez la connexion Internet.** Ce paramètre est facultatif. Lorsque la limite de trafic est atteinte, la connexion Internet est déconnectée et désactivée.
11. Cliquez sur le bouton **Apply** (Appliquer).
Les paramètres sont enregistrés.

La section Statistiques du trafic Internet vous permet de surveiller le trafic de données. Pour plus d'informations, consultez la section [Afficher le volume et les statistiques du trafic Internet](#) à la page 144.

Afficher le volume et les statistiques du trafic Internet

Si vous avez activé le compteur de trafic (voir [Démarrez le compteur de trafic sans restrictions de volume de trafic](#) à la page 140), vous pouvez afficher le volume et les statistiques du trafic Internet.

Pour afficher le volume du trafic Internet et les statistiques affichées par le compteur de trafic :

1. Lancez un navigateur Web à partir d'un ordinateur ou d'un périphérique mobile connecté au réseau du routeur.
2. Saisissez l'adresse **http://www.routerlogin.net**.
Une fenêtre de connexion s'affiche.
3. Saisissez le nom d'utilisateur et le mot de passe administrateur du routeur.
Le nom d'utilisateur est **admin**. Le mot de passe est celui que vous avez spécifié lors de la configuration de votre routeur. Le nom utilisateur et le mot de passe sont sensibles à la casse.
L'écran d'accueil de base s'affiche.
4. Sélectionnez **ADVANCED > Advanced Setup > Traffic Meter** (AVANCE > Configuration avancée > Compteur de trafic).
La page indicateur de trafic s'affiche.
5. Faites défiler l'écran jusqu'à la section Statistiques du trafic Internet.
La section Statistiques du trafic Internet s'affiche lorsque le compteur de trafic a été démarré et indique la balance du trafic. Le tableau affiche des informations sur la durée de connexion et le volume de trafic en Mo.
6. Pour actualiser les informations à l'écran, cliquez sur le **bouton Actualiser** .
Les informations sont mises à jour.
7. Pour afficher plus d'informations sur le trafic de données et pour modifier l'intervalle d'interrogation, cliquez sur le bouton Etat du trafic.
La fenêtre contextuelle État du trafic s'affiche.

Débloquer le compteur de trafic une fois la limite de trafic atteinte

Si vous avez configuré le compteur de trafic pour déconnecter et désactiver la connexion Internet une fois la limite de trafic atteinte, vous ne pouvez pas accéder à Internet tant que vous n'avez pas débloqué le compteur de trafic.

 **ATTENTION:** Si votre FAI définit une limite de trafic, il est possible que votre FAI vous facture le trafic excédentaire.

Pour débloquer le compteur de trafic :

1. Lancez un navigateur Web à partir d'un ordinateur ou d'un périphérique mobile connecté au réseau du routeur.

2. Saisissez l'adresse **http://www.routerlogin.net**.

Une fenêtre de connexion s'affiche.

3. Saisissez le nom d'utilisateur et le mot de passe administrateur du routeur.

Le nom d'utilisateur est **admin**. Le mot de passe est celui que vous avez spécifié lors de la configuration de votre routeur. Le nom utilisateur et le mot de passe sont sensibles à la casse.

L'écran d'accueil de base s'affiche.

4. Sélectionnez **ADVANCED > Advanced Setup > Traffic Meter** (AVANCE > Configuration avancée > Compteur de trafic).

La page indicateur de trafic s'affiche.

5. Dans la section contrôle du trafic, décochez la case déconnecter et désactiver la connexion Internet.

6. Cliquez sur le bouton **Apply** (Appliquer).

Les paramètres sont enregistrés.

Définissez le serveur NTP

Par défaut, le routeur utilise le serveur NTP (Network Time Protocol) NETGEAR pour synchroniser l'heure du réseau. Vous pouvez remplacer le serveur NTP par votre serveur NTP préféré.

Pour définir le serveur NTP :

1. Lancez un navigateur Web à partir d'un ordinateur ou d'un périphérique mobile connecté au réseau du routeur.

2. Saisissez l'adresse **http://www.routerlogin.net**.

Une fenêtre de connexion s'affiche.

3. Saisissez le nom d'utilisateur et le mot de passe administrateur du routeur.

Le nom d'utilisateur est **admin**. Le mot de passe est celui que vous avez spécifié lors de la configuration de votre routeur. Le nom utilisateur et le mot de passe sont sensibles à la casse.

L'écran d'accueil de base s'affiche.

4. Sélectionnez **AVANCÉ > Administration > Paramètres NTP**.

La page Paramètres NTP s'affiche.

5. Sélectionnez un bouton radio de serveur NTP :

- Utilisez le serveur NTP NETGEAR par défaut Utilisez le serveur NTP NETGEAR prédéfini.
- Définir votre serveur NTP préféré Entrez le nom ou l'adresse IP de votre serveur préféré.

6. Si vous avez sélectionné le bouton d'option définir votre serveur NTP préféré, entrez le nom de domaine ou l'adresse IP du serveur NTP dans le champ serveur NTP principal.

7. Cliquez sur le bouton **Apply** (Appliquer).

Les paramètres sont enregistrés.

Définissez votre fuseau horaire et l'heure d'été

Pour régler votre fuseau horaire et l'heure d'été :

1. Lancez un navigateur Web à partir d'un ordinateur ou d'un périphérique mobile connecté au réseau du routeur.

2. Saisissez l'adresse **http://www.routerlogin.net**.

Une fenêtre de connexion s'affiche.

3. Saisissez le nom d'utilisateur et le mot de passe administrateur du routeur.

Le nom d'utilisateur est **admin**. Le mot de passe est celui que vous avez spécifié lors de la configuration de votre routeur. Le nom utilisateur et le mot de passe sont sensibles à la casse.

L'écran d'accueil de base s'affiche.

4. Sélectionnez **AVANCÉ > Administration > Paramètres NTP**.

La page Paramètres NTP s'affiche.

5. Sélectionnez votre fuseau horaire dans le menu.
6. Si vous vivez dans une région qui observe l'heure d'été, cochez la case ajuster automatiquement l'heure d'été.
7. Cliquez sur le bouton **Apply** (Appliquer).

Les paramètres sont enregistrés.

Configurez le routeur en tant que point d'accès WiFi

Vous pouvez configurer le routeur pour qu'il fonctionne comme point d'accès (AP) sur le même réseau local qu'un autre routeur. Lorsque vous configurez le routeur en tant que point d'accès, certaines de ses fonctionnalités sont désactivées afin qu'elles n'interfèrent pas avec les fonctionnalités de l'autre routeur.

! **REMARQUE:** Pour utiliser le mode AP et conserver la possibilité d'accéder à l'interface Web du routeur, connectez-vous à l'aide d'un câble Ethernet entre le port Internet de votre routeur et un port LAN de votre réseau existant.

Pour configurer le routeur en tant que point d'accès :

1. Lancez un navigateur Web à partir d'un ordinateur ou d'un périphérique mobile connecté au réseau du routeur.
2. Saisissez l'adresse **http://www.routerlogin.net**.

Une fenêtre de connexion s'affiche.

3. Saisissez le nom d'utilisateur et le mot de passe administrateur du routeur.

Le nom d'utilisateur est **admin**. Le mot de passe est celui que vous avez spécifié lors de la configuration de votre routeur. Le nom utilisateur et le mot de passe sont sensibles à la casse.

L'écran d'accueil de base s'affiche.

4. Sélectionnez **AVANCÉ > Avancé > mode routeur / point d'accès**.
La page mode routeur/point d'accès s'affiche.
5. Appuyez sur le bouton **AP Mode** (Mode AP).
La page s'ajuste.
6. Sélectionnez un paramètre d'adresse IP :
 - **Adresse fournie dynamiquement par le routeur existant.** L'autre routeur du réseau attribue une adresse IP à ce routeur lorsqu'il est en mode AP.
 - **Utilisez une adresse IP fixe (non recommandée).** Utilisez ce paramètre si vous voulez attribuer manuellement une adresse IP spécifique à ce routeur pendant qu'il se trouve en mode AP. L'utilisation de cette option exige effectivement une expérience réseau avancée.
7. Cliquez sur le bouton **Apply** (Appliquer).
L'adresse IP du routeur change et vous êtes déconnecté.
8. Pour vous reconnecter, fermez et redémarrez votre navigateur et tapez **<http://www.routerlogin.net>**.

Remettez le routeur en mode routeur

Par défaut, votre routeur est réglé sur le mode routeur. Si vous avez changé le mode en mode point d'accès (mode AP), vous pouvez revenir au mode routeur.

Pour remettre le routeur en mode routeur :

1. Lancez un navigateur Web à partir d'un ordinateur ou d'un périphérique mobile connecté au réseau du routeur.
2. Saisissez l'adresse **<http://www.routerlogin.net>**.
Une fenêtre de connexion s'affiche.
3. Saisissez le nom d'utilisateur et le mot de passe administrateur du routeur.
Le nom d'utilisateur est **admin**. Le mot de passe est celui que vous avez spécifié lors de la configuration de votre routeur. Le nom utilisateur et le mot de passe sont sensibles à la casse.
L'écran d'accueil de base s'affiche.

4. Sélectionnez **AVANCÉ > Avancé > mode routeur / point d'accès**.
La page mode routeur/point d'accès s'affiche.
5. Sélectionnez le bouton radio mode routeur.
La page s'ajuste.
6. Cliquez sur le bouton **Apply** (Appliquer).
L'adresse IP du routeur change et vous êtes déconnecté.
7. Pour vous reconnecter, fermez et redémarrez votre navigateur et tapez **http://www.routerlogin.net**.

Gérer le clignotement des voyants ou éteindre les voyants

Vous pouvez désactiver ou activer le clignotement des voyants. Vous pouvez également éteindre les voyants.

! **REMARQUE:** Ces instructions permettent de désactiver ou d'activer les voyants de l'interface Web du routeur. Vous pouvez également appuyer sur le **bouton marche/arrêt du voyant** situé à l'avant du routeur.

Pour désactiver le clignotement des voyants ou les éteindre :

1. Lancez un navigateur Web à partir d'un ordinateur ou d'un périphérique mobile connecté au réseau du routeur.
2. Saisissez l'adresse **http://www.routerlogin.net**.
Une fenêtre de connexion s'affiche.
3. Saisissez le nom d'utilisateur et le mot de passe administrateur du routeur.
Le nom d'utilisateur est **admin**. Le mot de passe est celui que vous avez spécifié lors de la configuration de votre routeur. Le nom utilisateur et le mot de passe sont sensibles à la casse.
L'écran d'accueil de base s'affiche.
4. Sélectionnez **ADVANCED > Advanced Setup > LED Control Settings**.
La page Paramètres de contrôle des voyants s'affiche.
5. Sélectionnez un bouton radio :

- "Permettre que le voyant Internet, le voyant de réseau local, le voyant sans fil et le voyant USB clignotent lors de la détection de trafic de données" Permet un comportement standard des voyants. Ce paramètre est activé par défaut.
 - Désactiver tous les voyants à l'exception du voyant d'alimentation Tous les voyants, à l'exception du voyant d'alimentation, sont éteints.
6. Cliquez sur le bouton **Apply** (Appliquer).
- Les paramètres sont enregistrés.

Connectez-vous à votre routeur avec Anywhere Access

La fonction accès en tout lieu de l'application Nighthawk vous permet de vous connecter à votre routeur lorsque vous n'êtes pas chez vous et de modifier ses paramètres. Avant de pouvoir utiliser la fonction accès en tout lieu de l'application Nighthawk, vous devez mettre à jour le micrologiciel de votre routeur et télécharger la dernière application Nighthawk pour votre appareil mobile.

Pour plus d'informations sur la mise à jour du micrologiciel de votre routeur, reportez-vous à la section [Mettez à jour le micrologiciel du routeur](#) à la page 122.

Pour télécharger la dernière application Nighthawk pour votre appareil mobile, rendez-vous sur netgear.com/home/apps-services/nighthawk-app.

Rétablissez les paramètres par défaut du routeur

Dans certaines circonstances (par exemple, si vous avez perdu la trace des modifications apportées aux paramètres du routeur ou si vous déplacez le routeur vers un autre réseau), vous pouvez effacer la configuration et restaurer les paramètres par défaut du routeur.

Pour rétablir les paramètres par défaut du routeur, vous pouvez utiliser le bouton Réinitialiser à l'arrière du routeur ou la fonction Effacer.

Après avoir réinitialisé les paramètres par défaut du routeur, le nom d'utilisateur est admin, le mot de passe est password, l'adresse IP du réseau local est 192.168.1.1 (identique à www.routerlogin.net) et le serveur DHCP est activé.

! **REMARQUE:** Si le routeur est en mode point d'accès et que vous ne connaissez pas l'adresse IP qui lui est attribuée, essayez d'abord d'utiliser une application de scanner IP pour détecter l'adresse IP. (Les applications de lecteur IP sont disponibles en ligne gratuitement.) Si vous pouvez détecter l'adresse IP, vous n'avez pas besoin de réinitialiser les paramètres par défaut du routeur.

Utilisez le bouton Réinitialiser

! **ATTENTION:** Ce processus efface tous les paramètres que vous avez configurés dans le routeur.

Pour rétablir les paramètres par défaut du routeur :

1. À l'arrière du routeur, localisez le bouton de réinitialisation.
2. À l'aide d'un trombone redressé, appuyez sur le bouton de réinitialisation et maintenez-le enfoncé pendant au moins cinq secondes.
3. Relâchez le bouton **Réinitialisation**.

Le voyant d'alimentation se met à clignoter. Une fois la réinitialisation terminée, le routeur redémarre. Ce processus prend environ deux minutes.

! **Avertissement:** Pour éviter tout risque de corruption du micrologiciel, n'interrompez pas la réinitialisation. Par exemple, si vous êtes connecté à l'interface Web du routeur, ne fermez pas le navigateur, ne cliquez pas sur un lien ou ne chargez pas une nouvelle page. N'éteignez pas le routeur. Patientez jusqu'à ce que le routeur ait fini de redémarrer.

Effacer les paramètres

! **ATTENTION:** Ce processus efface tous les paramètres que vous avez configurés dans le routeur.

Pour effacer les paramètres :

1. Lancez un navigateur Web à partir d'un ordinateur ou d'un périphérique mobile connecté au réseau du routeur.
2. Saisissez l'adresse **<http://www.routerlogin.net>**.
Une fenêtre de connexion s'affiche.
3. Saisissez le nom d'utilisateur et le mot de passe administrateur du routeur.

Le nom d'utilisateur est **admin**. Le mot de passe est celui que vous avez spécifié lors de la configuration de votre routeur. Le nom utilisateur et le mot de passe sont sensibles à la casse.

L'écran d'accueil de base s'affiche.

4. Sélectionnez **ADVANCED > Administration > Backup Settings** (Avancé > Administration > Sauvegarde des paramètres).

La page Paramètres de sauvegarde s'affiche.

5. Cliquez sur le bouton **Erase** (Effacer).

La configuration est réinitialisée aux paramètres par défaut. Une fois la réinitialisation terminée, le routeur redémarre. Ce processus prend environ deux minutes.

 **Avertissement:** Pour éviter tout risque de corruption du micrologiciel, n'interrompez pas la réinitialisation. Par exemple, ne fermez pas le navigateur, ne cliquez pas sur un lien et ne chargez pas de nouvelle page. N'éteignez pas le routeur. Patientez jusqu'à ce que le routeur ait fini de redémarrer.

10

Partagez les périphériques de stockage USB connectés au routeur

Ce chapitre décrit comment accéder aux périphériques de stockage connectés à votre routeur et comment les gérer. ReadySHARE vous permet d'accéder aux périphériques de stockage USB connectés au routeur et de les partager. (Si votre périphérique de stockage utilise des pilotes spéciaux, il ne sera pas compatible.)

❗ REMARQUE: Vous pouvez utiliser un port USB sur le routeur pour connecter un périphérique de stockage USB comme un lecteur flash ou un disque dur. Ne connectez pas un ordinateur, un modem USB, un lecteur de CD ou de DVD à un port USB du routeur.

Ce chapitre contient les sections suivantes :

- [Configuration requise pour le périphérique USB](#)
- [Connectez un périphérique de stockage USB au routeur](#)
- [Afficher les dossiers réseau sur un périphérique de stockage](#)
- [Accédez à un périphérique de stockage connecté au routeur](#)
- [Gérer l'accès à un périphérique de stockage USB](#)
- [Activez l'accès FTP sur votre réseau](#)
- [Modifier un dossier réseau sur un périphérique de stockage USB](#)
- [Ajoutez un dossier réseau sur un périphérique de stockage USB](#)
- [Retirez un périphérique de stockage USB en toute sécurité](#)
- [Modifiez les paramètres du serveur multimédia ou numérisez à nouveau les fichiers multimédia](#)

Pour plus d'informations sur les fonctionnalités de ReadySHARE, visitez le site netgear.com/readyshare.

Configuration requise pour le périphérique USB

Le routeur fonctionne avec la plupart des disques durs et Flash externes compatibles USB. Pour obtenir la liste la plus récente des périphériques USB pris en charge par le routeur, rendez-vous sur [le site kb.netgear.com/app/answers/detail/a_id/18985/~/readystatechange-usb-drives-compatibility-list](https://kb.netgear.com/app/answers/detail/a_id/18985/~/readystatechange-usb-drives-compatibility-list).

Certains disques durs externes USB et lecteurs flash nécessitent le chargement des pilotes sur l'ordinateur avant que l'ordinateur puisse accéder au périphérique de stockage USB. Ces périphériques de stockage USB ne fonctionnent pas avec le routeur.

Le routeur prend en charge les types de système de fichiers suivants pour un accès complet en lecture/écriture :

- FAT16
- FAT32
- NTFS
- NTFS avec format de compression activé
- Ext2
- Ext3
- Ext4
- HFS
- HFS+

Connectez un périphérique de stockage USB au routeur

ReadySHARE vous permet d'accéder à un périphérique USB connecté au port USB de votre routeur et de le partager. (Si votre périphérique de stockage USB utilise des pilotes spéciaux, il ne sera pas compatible.)

Pour connecter un périphérique USB :

1. Insérez votre périphérique de stockage USB dans un port USB du routeur.
2. Si votre périphérique de stockage USB nécessite une alimentation électrique, branchez cette dernière.

Vous devez utiliser l'alimentation électrique de votre périphérique de stockage USB quand il est connecté au routeur.

Lorsque vous connectez le périphérique de stockage USB au port USB du routeur, le partage peut prendre jusqu'à deux minutes. Par défaut, le périphérique de stockage USB est disponible sur tous les ordinateurs de votre réseau local (LAN).

Afficher les dossiers réseau sur un périphérique de stockage

Vous pouvez afficher les dossiers réseau d'un périphérique de stockage connecté au routeur.

Pour afficher les dossiers réseau :

1. Lancez un navigateur Web à partir d'un ordinateur ou d'un périphérique mobile connecté au réseau du routeur.
2. Saisissez l'adresse **<http://www.routerlogin.net>**.

Une fenêtre de connexion s'affiche.

3. Saisissez le nom d'utilisateur et le mot de passe administrateur du routeur.

Le nom d'utilisateur est **admin**. Le mot de passe est celui que vous avez spécifié lors de la configuration de votre routeur. Le nom utilisateur et le mot de passe sont sensibles à la casse.

L'écran d'accueil de base s'affiche.

4. Sélectionnez **ReadySHARE**.

La page USB Storage (Basic Settings) [Stockage USB (Paramètres de base)] s'affiche.

La section dossier réseaux disponibles affiche les informations suivantes :

- Nom de partage : Si un seul périphérique USB est connecté, le nom de partage par défaut est USB_Storage.

Vous pouvez cliquer sur le nom ou le saisir dans le champ d'adresse de votre navigateur Web. Si l'indication « Non partagé » est présente, le partage par défaut a été supprimé et il n'existe aucun autre partage pour le dossier racine.

- **Accès en lecture.** Autorisation d'accès en lecture sur le dossier réseau. All - no password (Tous - sans mot de passe) (valeur par défaut) permet à tous les utilisateurs d'accéder au dossier réseau Le mot de passe admin est le même que celui que vous utilisez pour vous connecter au routeur.
- **Accès en écriture.** Autorisation d'accès en écriture sur le dossier réseau. All - no password (Tous - sans mot de passe) (valeur par défaut) permet à tous les utilisateurs d'accéder au dossier réseau Le mot de passe admin est le même que celui que vous utilisez pour vous connecter au routeur.
- **Folder Name** (Nom du dossier). Chemin d'accès complet du dossier réseau.
- **Volume Name** (Nom du volume). Nom du volume du périphérique de stockage.
- **Total Space and Free Space** (Espace total et espace libre). Capacité et espace disponible du périphérique de stockage

Accédez à un périphérique de stockage connecté au routeur

À partir d'un ordinateur ou d'un périphérique du réseau, vous pouvez accéder à un périphérique de stockage connecté au routeur.

Accédez à un périphérique de stockage connecté au routeur à partir d'un Ordinateur Windows

Pour accéder au périphérique de stockage USB à partir d'un ordinateur Windows :

1. Branchez un périphérique de stockage USB sur un port USB de votre routeur.
2. Si votre périphérique de stockage USB nécessite une alimentation électrique, branchez cette dernière.

Vous devez utiliser l'alimentation électrique de votre périphérique de stockage USB quand il est connecté au routeur.

Lorsque vous connectez le périphérique de stockage USB au port du routeur, le partage peut prendre jusqu'à deux minutes. Par défaut, le périphérique de stockage USB est disponible sur tous les ordinateurs de votre réseau local (LAN).

3. Sur un ordinateur Windows connecté au réseau, sélectionnez **Démarrer > Exécuter**.
4. Saisissez **\\readyshare** dans la boîte de dialogue.
5. Cliquez sur le bouton **OK** (Enregistrer).

Une fenêtre s'ouvre automatiquement et affiche les fichiers et dossiers du périphérique de stockage USB.

Mappez un périphérique USB à un lecteur réseau Windows

Pour mapper le périphérique de stockage USB sur un lecteur réseau Windows :

1. Branchez un périphérique de stockage USB sur un port USB de votre routeur.
2. Si votre périphérique de stockage USB nécessite une alimentation électrique, branchez cette dernière.

Vous devez utiliser l'alimentation électrique de votre périphérique de stockage USB quand il est connecté au routeur.

Lorsque vous connectez le périphérique de stockage USB au port du routeur, le partage peut prendre jusqu'à deux minutes. Par défaut, le périphérique de stockage USB est disponible sur tous les ordinateurs de votre réseau local (LAN).

3. Sur un ordinateur Windows connecté au réseau, sélectionnez **Démarrer > Exécuter**.
4. Saisissez **\\readyshare** dans la boîte de dialogue.
5. Cliquez sur le bouton **OK** (Enregistrer).

Une fenêtre s'ouvre automatiquement et affiche le périphérique de stockage USB.

6. Cliquez avec le bouton droit de la souris sur le périphérique USB et sélectionnez **connecter un lecteur réseau**.

La fenêtre connecter un lecteur réseau s'ouvre.

7. Sélectionnez la lettre du lecteur à mapper au nouveau dossier réseau.
8. Cliquez sur le bouton **Finish** (Terminer).

Le périphérique de stockage USB est mappé sur la lettre de lecteur que vous avez spécifiée.

9. Pour vous connecter au périphérique de stockage USB en tant qu'utilisateur différent, cochez la case se connecter avec des informations d'identification différentes, cliquez sur **le** bouton Terminer et procédez comme suit :
 - a. Saisissez le nom d'utilisateur et le mot de passe.
 - b. Cliquez sur le bouton **OK** (Enregistrer).

Accédez à un périphérique de stockage connecté au routeur À partir d'un Mac

À partir d'un ordinateur ou d'un périphérique du réseau, vous pouvez accéder à un périphérique de stockage connecté au routeur.

Pour accéder au périphérique à partir d'un Mac :

1. Branchez un périphérique de stockage USB sur un port USB de votre routeur.
2. Si votre périphérique de stockage USB nécessite une alimentation électrique, branchez cette dernière.

Vous devez utiliser l'alimentation électrique de votre périphérique de stockage USB quand il est connecté au routeur.

Lorsque vous connectez le périphérique de stockage USB au port du routeur, le partage peut prendre jusqu'à deux minutes. Par défaut, le périphérique de stockage USB est disponible sur tous les ordinateurs de votre réseau local (LAN).

3. Sur un Mac connecté au réseau, lancez le Finder, puis sélectionnez **Go > Connect to Server** (Aller > Se connecter au serveur).

La fenêtre Connect to server (Connexion au serveur) s'ouvre.

4. Dans le champ adresse du serveur, entrez **smb://readyshare**.
5. Lorsque vous y êtes invité, sélectionnez la case d'option **Guest** (Invité).
6. Cliquez sur le bouton **Connect** (Se connecter).

Une fenêtre s'ouvre automatiquement et affiche les fichiers et dossiers du périphérique de stockage USB.

Gérer l'accès à un périphérique de stockage USB

Vous pouvez gérer la façon dont vous accédez à un périphérique de stockage USB connecté au routeur.

- **Méthodes d'accès à partir de votre réseau:**
 - **Réseau Windows/partage de fichiers Mac:** L'accès est activé par défaut et aucun mot de passe n'est requis. Pour accéder au périphérique de stockage USB de votre réseau, tapez **\\ReadySHARE**.
 - **HTTP :** L'accès est activé par défaut et aucun mot de passe n'est requis. Pour accéder au périphérique de stockage USB de votre réseau, tapez **http://readyshare.routerlogin.net/shares**. Vous pouvez également cliquer sur le lien affiché dans la colonne lien.
Le numéro du port fixe est 80.
 - **FTP.** L'accès est désactivé par défaut. Si vous activez cette fonction, par défaut, aucun mot de passe n'est requis. Pour accéder au périphérique de stockage USB de votre réseau et télécharger des fichiers, tapez **ftp://readyshare.routerlogin.net/shares**. Vous pouvez également cliquer sur le lien affiché dans la colonne lien.
Le numéro du port fixe est 21.
- **Méthodes d'accès à distance :**
 - **HTTPS (via Internet):** L'accès est désactivé par défaut. Si vous activez cette fonction, un mot de passe est requis par défaut. Pour accéder au périphérique de stockage USB à distance via Internet, tapez **https://<public IP address>/shares**. *<public IP address>* est l'adresse IP externe ou publique attribuée au routeur (par exemple, 203.0.113.102). Vous pouvez également cliquer sur le lien affiché dans la colonne lien.
Cette fonction prend uniquement en charge le téléchargement de fichiers. Le port par défaut est le numéro 443, que vous pouvez modifier.
 - **FTP (via Internet):** L'accès est désactivé par défaut. Si vous activez cette fonction, un mot de passe est requis par défaut. Pour accéder au périphérique de stockage USB à distance via Internet, tapez **FTP://<public IP address>/shares**. *<public IP address>* est l'adresse IP externe ou publique attribuée au routeur (par

exemple,203.0.113.102). Vous pouvez également cliquer sur le lien affiché dans la colonne lien.

Cette fonction prend en charge le téléchargement de fichiers et le téléchargement de fichiers. Le port par défaut est le numéro 21, que vous pouvez modifier.

! **REMARQUE:** Pour l'accès depuis l'extérieur de votre réseau, nous vous recommandons vivement *de ne pas* désactiver la protection par mot de passe.

Pour plus d'informations sur la configuration du DNS dynamique (DDNS), qui garantit un accès public cohérent, reportez-vous à la section Utilisez Dynamic DNS pour accéder à un périphérique de stockage USB à partir d'Internet à la page 167. Si vous configurez le DDNS dynamique (voir), vous pouvez également saisir un nom de domaine URL. Par exemple, si votre nom de domaine est MyName et que vous utilisez le service DDNS NETGEAR, vous pouvez saisir <https://MyName.mynetgear.com> ou <ftp://MyName.mynetgear.com> pour accéder au périphérique USB via Internet.

Pour gérer les paramètres d'accès au périphérique de stockage USB :

1. Lancez un navigateur Web à partir d'un ordinateur ou d'un périphérique mobile connecté au réseau du routeur.
2. Saisissez l'adresse **<http://www.routerlogin.net>**.

Une fenêtre de connexion s'affiche.

3. Saisissez le nom d'utilisateur et le mot de passe administrateur du routeur.

Le nom d'utilisateur est **admin**. Le mot de passe est celui que vous avez spécifié lors de la configuration de votre routeur. Le nom utilisateur et le mot de passe sont sensibles à la casse.

L'écran d'accueil de base s'affiche.

4. Sélectionnez **AVANCÉ > fonctions USB > Paramètres avancés**.

La page USB Storage (Advanced Settings) (Stockage USB (Paramètres avancés)) s'affiche.

5. Pour spécifier un nom pour le groupe de travail dont le ou les périphériques USB sont membres, entrez un nom dans le champ Groupe de travail.

Par défaut, le nom est Groupe de travail. Le nom fonctionne uniquement sur un système d'exploitation qui prend en charge NetBIOS, tel que Microsoft Windows. Si vous utilisez un groupe de travail Windows plutôt qu'un domaine, le nom du groupe de travail est affiché ici.

6. Quelle que soit la méthode d'accès, activez ou désactivez l'accès :

- Autoriser l'accès : Cochez la case Activer associée .
 - **Empêcher l'accès:** Décochez la case Activer associée .
7. Pour toute méthode d'accès, pour demander un accès avec le même mot de passe que celui que vous avez spécifié la première fois que vous vous êtes connecté au routeur, cochez la case protection par mot de passe administrateur associée.
- !** **REMARQUE:** Nous vous recommandons fortement d'activer la protection par mot de passe administrateur pour sécuriser vos données ReadySHARE.
- Pour supprimer la condition de mot de passe, décochez la case protection par mot de passe administrateur associée.
8. Cliquez sur le bouton **Apply** (Appliquer).
- Les paramètres sont enregistrés.

Activez l'accès FTP sur votre réseau

Le protocole FTP (File Transfer Protocol) vous permet de télécharger (recevoir) et de télécharger (envoyer) des fichiers volumineux plus rapidement.

Pour plus d'informations sur la configuration de l'accès FTP via Internet afin de pouvoir accéder à distance au périphérique de stockage connecté à votre routeur, reportez-vous à la section [Configurez l'accès FTP via Internet](#) à la page 172.

Pour activer l'accès FTP sur votre réseau :

1. Lancez un navigateur Web à partir d'un ordinateur ou d'un périphérique mobile connecté au réseau du routeur.
2. Saisissez l'adresse **http://www.routerlogin.net**.
Une fenêtre de connexion s'affiche.
3. Saisissez le nom d'utilisateur et le mot de passe administrateur du routeur.
Le nom d'utilisateur est **admin**. Le mot de passe est celui que vous avez spécifié lors de la configuration de votre routeur. Le nom utilisateur et le mot de passe sont sensibles à la casse.
L'écran d'accueil de base s'affiche.
4. Sélectionnez **AVANCÉ > fonctions USB > Paramètres avancés**.
La page USB Storage (Advanced Settings) (Stockage USB (Paramètres avancés)) s'affiche.

5. **Activez la case à cocher** FTP.
6. Cliquez sur le bouton **Apply** (Appliquer).
Les paramètres sont enregistrés.

Modifier un dossier réseau sur un périphérique de stockage USB

Par défaut, lorsque vous connectez un périphérique de stockage USB au port USB d'un routeur, l'ensemble du périphérique est partagé. Vous pouvez modifier le dossier réseau pour limiter l'accès à des fichiers ou dossiers spécifiques.

Modifier un dossier réseau sur un périphérique de stockage USB

1. Lancez un navigateur Web à partir d'un ordinateur ou d'un périphérique mobile connecté au réseau du routeur.
2. Saisissez l'adresse **http://www.routerlogin.net**.
Une fenêtre de connexion s'affiche.
3. Saisissez le nom d'utilisateur et le mot de passe administrateur du routeur.
Le nom d'utilisateur est **admin**. Le mot de passe est celui que vous avez spécifié lors de la configuration de votre routeur. Le nom utilisateur et le mot de passe sont sensibles à la casse.
L'écran d'accueil de base s'affiche.
4. Sélectionnez **AVANCÉ > fonctions USB > Paramètres avancés**.
La page USB Storage (Advanced Settings) (Stockage USB (Paramètres avancés)) s'affiche.
5. Faites défiler jusqu'à la section dossiers réseau disponibles et sélectionnez le périphérique de stockage USB.
Si un seul appareil est connecté au port USB, le bouton radio correspondant à l'appareil est automatiquement sélectionné.
6. Cliquez sur le bouton **Modifier**.
La fenêtre Modifier le dossier réseau s'ouvre.
7. Modifiez les paramètres dans les champs si nécessaire.

Pour plus d'informations sur les paramètres, reportez-vous à la section [Ajoutez un dossier réseau sur un périphérique de stockage USB](#) à la page 163.

8. Cliquez sur le bouton **Apply** (Appliquer).

Les paramètres sont enregistrés.

Ajoutez un dossier réseau sur un périphérique de stockage USB

Vous pouvez ajouter des dossiers réseau sur un périphérique de stockage USB connecté à un port USB du routeur.

Ajoutez un dossier réseau sur un périphérique de stockage USB

1. Lancez un navigateur Web à partir d'un ordinateur ou d'un périphérique mobile connecté au réseau du routeur.

2. Saisissez l'adresse **http://www.routerlogin.net**.

Une fenêtre de connexion s'affiche.

3. Saisissez le nom d'utilisateur et le mot de passe administrateur du routeur.

Le nom d'utilisateur est **admin**. Le mot de passe est celui que vous avez spécifié lors de la configuration de votre routeur. Le nom utilisateur et le mot de passe sont sensibles à la casse.

L'écran d'accueil de base s'affiche.

4. Sélectionnez **AVANCÉ > fonctions USB > Paramètres avancés**.

La page USB Storage (Advanced Settings) (Stockage USB (Paramètres avancés)) s'affiche.

5. Faites défiler jusqu'à la section dossiers réseau disponibles et sélectionnez le périphérique de stockage USB.

Si un seul appareil est connecté au port USB, le bouton radio correspondant à l'appareil est automatiquement sélectionné.

6. **Cliquez sur le bouton** Create Network Folder (Créer un dossier réseau).

La fenêtre contextuelle Créer un dossier réseau s'affiche.

Si cette fenêtre ne s'ouvre pas, il se peut que votre navigateur Web bloque les fenêtres contextuelles. Si c'est le cas, modifiez les paramètres du navigateur afin d'autoriser l'ouverture des fenêtres publicitaires intempestives.

7. Dans le menu périphérique USB, sélectionnez le lecteur USB.

❗ **REMARQUE:** Nous vous recommandons de ne pas connecter plusieurs lecteurs à un port USB (par exemple, via un concentrateur USB).

8. **Cliquez sur le bouton** Browse (Parcourir) et sélectionnez le dossier dans la zone Folder (Dossier).
9. **Dans le champ** Share Name (Nom du partage), saisissez le nom du partage.
10. Dans les menus accès en lecture et accès **en écriture**, sélectionnez les paramètres souhaités.
All - no password (Tous - sans mot de passe) (valeur par défaut) permet à tous les utilisateurs d'accéder au dossier réseau. L'autre option est que seul l'utilisateur administrateur est autorisé à accéder au dossier réseau. Le mot de passe admin est le même que celui que vous utilisez pour vous connecter au routeur.
11. Cliquez sur le bouton **Apply** (Appliquer).
Le dossier est ajouté sur le périphérique de stockage USB.
12. Cliquez sur le bouton Fermer la fenêtre.
La fenêtre se ferme.

Retirez un périphérique de stockage USB en toute sécurité

Avant de déconnecter physiquement un périphérique de stockage USB du port USB du routeur, connectez-vous au routeur et mettez le périphérique de stockage USB hors ligne.

Retirez un périphérique de stockage USB en toute sécurité

1. Lancez un navigateur Web à partir d'un ordinateur ou d'un périphérique mobile connecté au réseau du routeur.
2. Saisissez l'adresse **<http://www.routerlogin.net>**.
Une fenêtre de connexion s'affiche.
3. Saisissez le nom d'utilisateur et le mot de passe administrateur du routeur.
Le nom d'utilisateur est **admin**. Le mot de passe est celui que vous avez spécifié lors de la configuration de votre routeur. Le nom utilisateur et le mot de passe sont sensibles à la casse.
L'écran d'accueil de base s'affiche.

4. Sélectionnez **ReadySHARE**.

La page USB Storage (Basic Settings) [Stockage USB (Paramètres de base)] s'affiche.

5. **Cliquez sur le bouton** Safely Remove USB Device (Retirer le périphérique USB en toute sécurité).

Cela met le périphérique hors ligne.

6. Déconnectez physiquement le périphérique de stockage USB.

Modifiez les paramètres du serveur multimédia ou numérisiez à nouveau les fichiers multimédia

Par défaut, le routeur fonctionne comme un serveur multimédia DLNA (Digital Living Network Alliance), qui vous permet de visionner des films et des photos sur des lecteurs multimédia compatibles DLNA/UPnP AV, tels que des téléviseurs et des consoles de jeux.

Pour modifier les paramètres du serveur multimédia ou renumériser les fichiers multimédia :

1. Lancez un navigateur Web à partir d'un ordinateur ou d'un périphérique mobile connecté au réseau du routeur.

2. Saisissez l'adresse **http://www.routerlogin.net**.

Une fenêtre de connexion s'affiche.

3. Saisissez le nom d'utilisateur et le mot de passe administrateur du routeur.

Le nom d'utilisateur est **admin**. Le mot de passe est celui que vous avez spécifié lors de la configuration de votre routeur. Le nom utilisateur et le mot de passe sont sensibles à la casse.

L'écran d'accueil de base s'affiche.

4. Sélectionnez **AVANCÉ > fonctions USB > serveur multimédia**.

La page Media Server (Settings) (Serveur multimédia (Paramètres)) s'affiche.

5. Pour activer ou désactiver le serveur multimédia, cochez ou décochez la **case Activer le serveur multimédia DNLA**.

Par défaut, le serveur multimédia est activé, ce qui permet au routeur de fonctionner comme un serveur multimédia DNLA.

6. Pour renumériser immédiatement les fichiers multimédia, cliquez sur le **bouton renumériser les fichiers multimédia** .

Le routeur recherche automatiquement les fichiers multimédias chaque fois que de nouveaux fichiers sont ajoutés à votre périphérique de stockage USB ReadySHARE. Seul un dossier partagé pour lequel les paramètres d'accès en lecture sont tous ; aucun mot de passe ne peut être analysé pour rechercher des fichiers multimédias.

7. Cliquez sur le bouton **Apply** (Appliquer).

Les paramètres sont enregistrés.

8. Pour modifier le nom du serveur multimédia, cliquez sur le **bouton Modifier** .

La page Nom du périphérique s'affiche. Le nom du périphérique est le nom du périphérique par défaut du routeur, basé sur son numéro de modèle. Ce nom de périphérique s'affiche dans le gestionnaire de fichiers lorsque vous parcourez votre réseau.

Effectuez les actions suivantes :

- a. Saisissez un nouveau nom dans le **champ Nom du périphérique** .
- b. Cliquez sur le bouton **Apply** (Appliquer).

Les modifications sont enregistrées.

11

Utilisez Dynamic DNS pour accéder à un périphérique de stockage USB à partir d'Internet

Avec le DNS dynamique, vous pouvez utiliser Internet pour accéder à un périphérique USB connecté à un port USB du routeur lorsque vous n'êtes pas chez vous.

Ce chapitre comprend les sections suivantes :

- [Configurer et gérer le DNS dynamique](#)
- [Votre serveur FTP personnel](#)
- [Configurez l'accès HTTPS via Internet](#)
- [Accédez aux périphériques de stockage USB via Internet](#)

Configurer et gérer le DNS dynamique

Les FAI attribuent des numéros appelés adresses IP pour identifier chaque compte Internet. La plupart d'entre eux utilisent des adresses IP attribuées de façon dynamique. Cela signifie que l'adresse IP peut changer à tout moment. Vous pouvez utiliser l'adresse IP pour accéder à votre réseau à distance, mais la plupart des gens ne connaissent pas leur adresse IP ou ne savent pas quand elle change.

Pour faciliter la connexion, vous pouvez obtenir un compte gratuit avec un service DNS dynamique qui vous permet d'utiliser un nom de domaine pour accéder à votre réseau domestique. Pour utiliser ce compte, vous devez configurer le routeur en vue de l'utilisation du service DDNS dynamique. Le routeur informe alors le fournisseur de service DDNS dynamique à chaque fois que l'adresse IP change. Lorsque vous accédez à votre compte DDNS dynamique, le service détecte l'adresse IP actuelle de votre réseau domestique et vous connecte automatiquement.

Si votre FAI attribue une adresse IP WAN privée (comme 192.168.x.x ou 10.x.x.x), le service DDNS dynamique ne fonctionne pas, les adresses privées n'étant pas routées sur Internet.

Configurez un nouveau compte DNS dynamique

Si vous ne possédez pas encore de compte DNS dynamique (DDNS), NETGEAR vous offre la possibilité de créer un compte gratuit.

Pour configurer le service DDNS dynamique et créer un compte gratuit NETGEAR, procédez comme suit :

1. Lancez un navigateur Web à partir d'un ordinateur ou d'un périphérique mobile connecté au réseau du routeur.
2. Saisissez l'adresse **<http://www.routerlogin.net>**.
Une fenêtre de connexion s'affiche.
3. Saisissez le nom d'utilisateur et le mot de passe administrateur du routeur.

Le nom d'utilisateur est **admin**. Le mot de passe est celui que vous avez spécifié lors de la configuration de votre routeur. Le nom utilisateur et le mot de passe sont sensibles à la casse.

L'écran d'accueil de base s'affiche.

4. Sélectionnez **ADVANCED > Advanced Setup > Dynamic DNS** (Avancé > Configuration avancée > DNS dynamique).
La page DNS dynamique s'affiche.
5. Activez la case à cocher **Utiliser un service DNS dynamique**.
6. Dans le menu fournisseur de services, sélectionnez **NETGEAR**.
Vous pouvez sélectionner un autre fournisseur de services.
7. Sélectionnez le bouton radio **Non**.
8. Dans le champ **Nom d'hôte**, saisissez le nom que vous souhaitez utiliser pour votre URL.
Le nom d'hôte est la partie la plus à gauche d'un nom de domaine. L'URL de votre nom de domaine gratuit commence par le nom d'hôte que vous spécifiez et se termine par mynetgear.com. Par exemple, spécifiez *MyName.mynetgear.com*.
9. Dans le champ **Adresse électronique**, saisissez l'adresse e-mail que vous souhaitez utiliser pour votre compte.
10. Dans le **champ Mot de passe (6-32 caractères)**, saisissez le mot de passe que vous souhaitez utiliser pour votre compte.
11. Acceptez les conditions d'utilisation et la politique de confidentialité.
12. Cliquez sur le bouton **Enregistrer**.

Utilisez un compte DNS dynamique que vous possédez déjà

Si vous avez déjà créé un compte DNS dynamique avec NETGEAR, No-IP ou DynDNS, vous pouvez configurer le routeur pour qu'il utilise votre compte.

Pour configurer le service DDNS dynamique si vous avez déjà un compte, procédez comme suit :

1. Lancez un navigateur Web à partir d'un ordinateur ou d'un périphérique mobile connecté au réseau du routeur.
2. Saisissez l'adresse **<http://www.routerlogin.net>**.
Une fenêtre de connexion s'affiche.
3. Saisissez le nom d'utilisateur et le mot de passe administrateur du routeur.

Le nom d'utilisateur est **admin**. Le mot de passe est celui que vous avez spécifié lors de la configuration de votre routeur. Le nom utilisateur et le mot de passe sont sensibles à la casse.

L'écran d'accueil de base s'affiche.

4. Sélectionnez **ADVANCED > Advanced Setup > Dynamic DNS** (Avancé > Configuration avancée > DNS dynamique).

La page DNS dynamique s'affiche.

5. Activez la case à cocher **Utiliser un service DNS dynamique**.
6. Dans le menu fournisseur de services, sélectionnez votre fournisseur.
7. Sélectionnez la case d'option **Oui**.

La page s'ajuste et affiche les boutons **Afficher l'état**, **Annuler** et **appliquer**.

8. Dans le **champ Nom d'hôte**, saisissez le nom d'hôte que vous avez enregistré.
9. Dans le champ E-mail, saisissez l'adresse e-mail de votre compte.
10. Dans le champ **Mot de passe (6 à 32 caractères)**, saisissez le mot de passe associé à votre compte DDNS.
11. Cliquez sur le bouton **Apply** (Appliquer).
12. Pour vérifier que le service DDNS dynamique est activé dans le routeur, cliquez sur le bouton **Afficher l'état**.

Un message affiche l'état du DDNS.

Gérez votre compte NETGEAR ou No-IP Dynamic DNS existant

Vous pouvez gérer les paramètres de votre compte NETGEAR ou DDNS (No-IP Dynamic DNS) existant, ou réinitialiser votre mot de passe pour le compte DDNS.

Pour gérer votre compte DynDNS, visitez le site Web DynDNS.

Pour gérer votre compte DDNS NETGEAR ou No-IP existant ou réinitialiser le mot de passe du compte DDNS :

1. Lancez un navigateur Web à partir d'un ordinateur ou d'un périphérique mobile connecté au réseau du routeur.
2. Saisissez l'adresse **<http://www.routerlogin.net>**.

Une fenêtre de connexion s'affiche.

3. Saisissez le nom d'utilisateur et le mot de passe administrateur du routeur.

Le nom d'utilisateur est **admin**. Le mot de passe est celui que vous avez spécifié lors de la configuration de votre routeur. Le nom utilisateur et le mot de passe sont sensibles à la casse.

L'écran d'accueil de base s'affiche.

4. Sélectionnez **ADVANCED > Advanced Setup > Dynamic DNS** (Avancé > Configuration avancée > DNS dynamique).

La page DNS dynamique s'affiche.

5. Sélectionnez la case d'option **Oui**.

6. Pour gérer votre compte DDNS, cliquez sur le **lien cliquez ici** en regard de *pour gérer votre compte DDNS*, puis connectez-vous à votre compte.

7. Pour réinitialiser le mot de passe de votre compte DDNS, cliquez sur le **lien cliquez ici** en regard de *Mot de passe oublié*, entrez votre adresse e-mail, puis cliquez sur le **bouton Réinitialiser**.

8. Cliquez sur le bouton **Apply** (Appliquer).

Les paramètres sont enregistrés.

Votre serveur FTP personnel

Avec votre URL gratuite personnalisée, vous pouvez utiliser FTP pour accéder à votre réseau via DNS dynamique lorsque vous n'êtes pas chez vous. Pour configurer votre serveur FTP, vous devez vous inscrire à un compte de service DDNS (NETGEAR Dynamic DNS) et spécifier les paramètres du compte. Consultez la section [Configurez un nouveau compte DNS dynamique](#) à la page 168.

Configurez votre serveur FTP personnel

Présentation des étapes

Pour configurer votre compte personnel :

1. Obtenez votre nom de domaine DNS dynamique NETGEAR.

Pour plus d'informations, consultez la section [Configurez un nouveau compte DNS dynamique](#) à la page 168.

2. Assurez-vous que votre connexion Internet fonctionne.
Votre routeur doit utiliser une connexion directe à Internet. Votre routeur ne peut pas se connecter à *un autre* routeur pour accéder à Internet.
3. Connectez un périphérique de stockage USB au routeur
Pour plus d'informations, consultez la section [Connectez un périphérique de stockage USB au routeur](#) à la page 154.
4. Configurez l'accès FTP distant au routeur.
Pour plus d'informations, consultez la section [Configurez l'accès FTP via Internet](#) à la page 172.

Après avoir configuré l'accès FTP distant, vous pouvez l'utiliser pour accéder à votre routeur à partir d'un ordinateur distant avec accès Internet, en utilisant `FTP://votrenome.mynetgear.com`.

Configurez l'accès FTP via Internet

Pour configurer l'accès FTP via Internet, procédez comme suit :

1. Lancez un navigateur Web à partir d'un ordinateur ou d'un périphérique mobile connecté au réseau du routeur.
2. Saisissez l'adresse **`http://www.routerlogin.net`**.
Une fenêtre de connexion s'affiche.
3. Saisissez le nom d'utilisateur et le mot de passe administrateur du routeur.
Le nom d'utilisateur est **admin**. Le mot de passe est celui que vous avez spécifié lors de la configuration de votre routeur. Le nom utilisateur et le mot de passe sont sensibles à la casse.
L'écran d'accueil de base s'affiche.
4. Sélectionnez **AVANCÉ > fonctions USB > Paramètres avancés**.
La page USB Storage (Advanced Settings) (Stockage USB (Paramètres avancés)) s'affiche.
5. Cochez la case **FTP (via Internet)**.
Le port par défaut est le numéro 21. La protection par mot de passe est activée par défaut. Nous vous recommandons de garder la protection par mot de passe activée.
6. Cliquez sur le bouton **Apply** (Appliquer).

Les paramètres sont enregistrés.

Le lien qui vous permet d'accéder au périphérique via Internet est `FTP://public-ip-address/partages`. Dans ce lien, *public-ip-address* représente l'un des éléments suivants :

- Adresse IP attribuée au port Internet du routeur. Vous pouvez afficher cette adresse IP sur la page d'accueil AVANCÉE.
 - Si vous configurez un compte DDNS, le nom DNS du routeur, par exemple *yourname.mynetcgear.com*.
7. Pour limiter l'accès en lecture et en écriture du périphérique de stockage USB connecté à l'administrateur, sélectionnez le périphérique dans la section dossiers réseau disponibles.
Si un seul périphérique est connecté, il est automatiquement sélectionné.
 8. Cliquez sur le bouton **Modifier**.
La page Modifier s'affiche.
 9. Dans le menu accès en lecture, sélectionnez **admin**.
 10. Dans le menu accès en écriture, sélectionnez **admin**.
 11. Cliquez sur le bouton **Apply** (Appliquer).
Les paramètres sont enregistrés.

Configurez l'accès HTTPS via Internet

Pour configurer l'accès HTTPS via Internet, procédez comme suit :

1. Lancez un navigateur Web à partir d'un ordinateur ou d'un périphérique mobile connecté au réseau du routeur.
2. Saisissez l'adresse **`http://www.routerlogin.net`**.
Une fenêtre de connexion s'affiche.
3. Saisissez le nom d'utilisateur et le mot de passe administrateur du routeur.
Le nom d'utilisateur est **admin**. Le mot de passe est celui que vous avez spécifié lors de la configuration de votre routeur. Le nom utilisateur et le mot de passe sont sensibles à la casse.
L'écran d'accueil de base s'affiche.

4. Sélectionnez **AVANCÉ > fonctions USB > Paramètres avancés**.

La page USB Storage (Advanced Settings) (Stockage USB (Paramètres avancés)) s'affiche.

5. Cochez la case **HTTPS (via Internet)**.

Le port par défaut est le numéro 443. La protection par mot de passe est activée par défaut. Nous vous recommandons de garder la protection par mot de passe activée.

6. Cliquez sur le bouton **Apply** (Appliquer).

Les paramètres sont enregistrés.

Le lien qui vous permet d'accéder au périphérique via Internet est `https://adresse-ip-publique/partages`. Dans ce lien, *public-ip-address* représente l'un des éléments suivants :

- Adresse IP attribuée au port Internet du routeur. Vous pouvez afficher cette adresse IP sur la page d'accueil AVANCÉE.
- Si vous configurez un compte DDNS, le nom DNS du routeur, par exemple *yourname.mynetgear.com*.

7. Pour limiter l'accès en lecture et en écriture du périphérique de stockage USB connecté à l'administrateur, sélectionnez le périphérique dans la section dossiers réseau disponibles.

Si un seul périphérique est connecté, il est automatiquement sélectionné.

8. Cliquez sur le bouton **Modifier**.

La page Modifier s'affiche.

9. Dans le menu accès en lecture, sélectionnez **admin**.

10. Dans le menu accès en écriture, sélectionnez **admin**.

11. Cliquez sur le bouton **Apply** (Appliquer).

Les paramètres sont enregistrés.

Accédez aux périphériques de stockage USB via Internet

Vous pouvez accéder aux périphériques de stockage USB via Internet lorsque vous n'êtes pas chez vous.

Pour accéder à des périphériques à partir d'un ordinateur distant :

1. Lancez un navigateur Web sur un ordinateur qui n'est pas hébergé sur votre réseau domestique.
2. Connexion à votre routeur domestique :

Le lien qui vous permet d'accéder au périphérique via Internet est <https://adresse-ip-publique/partages>. Dans ce lien, *public-ip-address* représente l'un des éléments suivants :

- Adresse IP attribuée au port Internet du routeur. Vous pouvez afficher cette adresse IP sur la page d'accueil AVANCÉE.
- Si vous configurez un compte DDNS, le nom DNS du routeur, par exemple *yourname.mynetgear.com*.

Pour plus d'informations sur l'utilisation de DNS dynamique, reportez-vous à la section Configurer et gérer le DNS dynamique à la page 168.

3. Si la protection par mot de passe est activée (par défaut), saisissez votre mot de passe administrateur.

Vous pouvez désormais accéder à vos périphériques de stockage.

12

Utilisez OpenVPN pour accéder à votre réseau

Vous pouvez utiliser le logiciel OpenVPN pour accéder à distance à votre routeur à l'aide d'un réseau privé virtuel (VPN). Ce chapitre explique comment installer et utiliser le logiciel OpenVPN pour configurer un tunnel VPN.

Ce chapitre contient les sections suivantes :

- [À propos des connexions VPN](#)
- [Adressage IP LAN dans les réseaux VPN](#)
- [Activez le service OpenVPN sur le routeur](#)
- [Installez le logiciel OpenVPN sur un client VPN](#)
- [Utilisez le VPN pour accéder à votre service Internet à la maison](#)

À propos des connexions VPN

Un réseau privé virtuel (VPN) vous permet d'utiliser Internet pour accéder en toute sécurité à votre réseau lorsque vous n'êtes pas chez vous.

Ce type d'accès VPN est appelé tunnel client-passerelle. L'ordinateur est le client, et le routeur, la passerelle. Pour utiliser la fonction VPN, vous devez effectuer les opérations suivantes :

- Connectez-vous au routeur pour activer et configurer OpenVPN (voir [Activez le service OpenVPN sur le routeur](#) à la page 178).
- Installez le logiciel client OpenVPN et les fichiers de configuration sur votre terminal à partir duquel vous souhaitez utiliser le VPN (voir [Installez le logiciel OpenVPN sur un client VPN](#) à la page 180).
- Exécutez le logiciel client OpenVPN sur votre terminal lorsque vous souhaitez utiliser une connexion VPN.

L'activation de OpenVPN sur votre routeur permet d'établir des connexions VPN entre le routeur et un client, par exemple votre ordinateur portable lorsque vous n'êtes pas chez vous. Le routeur fournit le service VPN et l'ordinateur portable est le client VPN. Le trafic entre le routeur et l'ordinateur portable est chiffré. Vous pouvez également utiliser une connexion VPN pour accéder à distance à un périphérique de stockage USB connecté à votre routeur sans activer les fonctions FTP ou HTTPS (via Internet).

! **REMARQUE:** Le routeur lui-même ne fonctionne pas comme un client VPN vers un fournisseur de services VPN externe, il ne crypte donc pas le trafic qui passe entre votre réseau domestique et Internet.

Le VPN peut utiliser le DNS dynamique (DDNS) ou une adresse IP statique pour se connecter à votre routeur :

- Pour utiliser un service DDNS, enregistrez-vous pour un compte DDNS avec un nom d'hôte. Vous utilisez le nom d'hôte pour accéder à votre réseau. Le routeur prend en charge les comptes DDNS suivants : NETGEAR, No-IP et Dyn. Pour plus d'informations, consultez la section [Configurer et gérer le DNS dynamique](#) à la page 168.
- Si votre fournisseur d'accès Internet (FAI) a attribué une adresse IP WAN statique qui ne change jamais, le VPN peut utiliser cette adresse IP pour se connecter à votre réseau domestique.

Adressage IP LAN dans les réseaux VPN

Pour que la connexion VPN fonctionne, votre ordinateur ou périphérique (le client VPN) doit être connecté à un réseau utilisant un schéma d'adresse IP de réseau local différent de celui de votre routeur.

Le schéma d'adresse IP LAN par défaut du routeur est 192.168.1.x. Les schémas IP les plus courants sont 192.x.x.x, 172.x.x.x et 10.x.x. En cas de conflit, modifiez le schéma IP de votre réseau domestique ou du réseau auquel votre périphérique client VPN est connecté.

Si les deux réseaux utilisent le même schéma IP LAN, lorsque le tunnel VPN est établi, vous ne pouvez pas accéder à votre routeur domestique ou à votre réseau domestique avec le logiciel OpenVPN.

Pour plus d'informations sur la modification des paramètres LAN sur le routeur, reportez-vous à la section [Modifiez les paramètres d'adresse IP LAN ou RIP](#) à la page 100.

Activez le service OpenVPN sur le routeur

Vous devez spécifier les paramètres du service VPN dans le routeur avant de pouvoir utiliser une connexion VPN.

Pour activer le service OpenVPN :

1. Lancez un navigateur Web à partir d'un ordinateur ou d'un périphérique mobile connecté au réseau du routeur.
2. Saisissez l'adresse **<http://www.routerlogin.net>**.

Une fenêtre de connexion s'affiche.

3. Saisissez le nom d'utilisateur et le mot de passe administrateur du routeur.

Le nom d'utilisateur est **admin**. Le mot de passe est celui que vous avez spécifié lors de la configuration de votre routeur. Le nom utilisateur et le mot de passe sont sensibles à la casse.

L'écran d'accueil de base s'affiche.

4. Sélectionnez **AVANCÉ > Configuration avancée > Service VPN**.

La page Service VPN s'affiche.

! REMARQUE: Les fichiers de configuration OpenVPN que vous pouvez télécharger sur la page sont destinés aux clients VPN (voir [Installez le logiciel OpenVPN sur un client VPN](#) à la page 180).

5. Cochez la case **Activer le service VPN**.

Nous vous recommandons d'utiliser les paramètres par défaut du mode TUN et du mode TAP. (Ces paramètres déterminent la façon dont les informations VPN sont transférées.) Si vous savez que vous avez besoin d'autres paramètres, vous pouvez modifier les paramètres du mode TUN et du MODE TAP, mais vous devez le faire *avant* de télécharger et d'installer les progiciels de configuration OpenVPN sur les machines clientes (voir [Installez le logiciel OpenVPN sur un client VPN](#) à la page 180).

6. Pour modifier les paramètres du mode TUN, procédez comme suit :

- Pour modifier le type de service du mode TUN, sélectionnez le bouton radio **UDP** ou **TCP**.

Le protocole par défaut pour le mode TUN est UDP.

- Pour modifier le port de service DU mode TUN, saisissez le numéro de port que vous souhaitez utiliser dans le champ.

Le numéro de port par défaut pour le mode TUN est 12973. Le numéro de port TUN est utilisé dans le fichier de configuration OpenVPN pour les clients Mac et non Windows.

7. Pour modifier les paramètres du mode TAP, procédez comme suit :

- Pour modifier le type de service du mode TAP, sélectionnez le bouton radio **UDP** ou **TCP**.

Le protocole par défaut pour le mode TAP est UDP.

- Pour modifier le port de service DU mode TAP, saisissez le numéro de port que vous souhaitez utiliser dans le champ.

Le numéro de port par défaut pour le mode TAP est 12974. Le numéro de port TAP est utilisé dans le fichier de configuration OpenVPN pour les clients Windows.

8. Cliquez sur le bouton **Apply** (Appliquer).

Les modifications sont enregistrées. Le VPN est activé sur le routeur, mais vous devez installer et configurer le logiciel OpenVPN sur votre ordinateur avant de pouvoir utiliser une connexion VPN.

Installez le logiciel OpenVPN sur un client VPN

Vous devez installer ce logiciel sur chaque ordinateur Windows, Mac, appareil iOS ou appareil Android que vous prévoyez d'utiliser pour les connexions VPN à votre routeur. Chaque ordinateur ou périphérique est appelé client VPN.

Le logiciel se compose du logiciel d'application et des fichiers de configuration :

- Téléchargez et installez le logiciel d'application à partir du lien fourni dans chaque section spécifique au client.
- Téléchargez et installez les fichiers de configuration à partir du routeur comme décrit dans chaque section spécifique au client. Les fichiers de configuration du routeur fournissent les informations de configuration correctes pour l'utilitaire client. Vous devez télécharger les fichiers de configuration *après* avoir activé et configuré le service OpenVPN sur le routeur (voir [Activez le service OpenVPN sur le routeur](#) à la page 178).

❗ REMARQUE: Si vous modifiez ultérieurement la configuration OpenVPN dans le routeur (par exemple, vous modifiez le numéro de port TUN ou TAP), vous devez télécharger et réinstaller le fichier de configuration sur chaque client, en fonction de son système d'exploitation. Si vous modifiez le numéro de port TUN dans le routeur, le fichier de configuration des clients Mac et autres que Windows change. Si vous modifiez le numéro de port TAP dans le routeur, le fichier de configuration des clients Windows change.

Installez le logiciel OpenVPN sur un ordinateur Windows

Vous devez installer l'utilitaire client OpenVPN et les fichiers de configuration OpenVPN sur chaque ordinateur Windows sur lequel vous souhaitez utiliser une connexion VPN avec votre routeur.

Pour télécharger et installer l'utilitaire client OpenVPN et les fichiers de configuration OpenVPN sur un ordinateur Windows :

1. Pour télécharger l'utilitaire client OpenVPN sur votre ordinateur Windows, rendez-vous sur [le site openvpn.net/community-downloads/](https://openvpn.net/community-downloads/).
2. Sélectionnez le package Windows avec les fichiers du programme d'installation.

Dans la plupart des cas, vous pouvez télécharger les fichiers du programme d'installation de Windows 32 bits ou Windows 64 bits, selon votre système d'exploitation Windows.

3. Téléchargez et installez l'utilitaire client OpenVPN sur votre ordinateur.
Vous devez disposer de privilèges d'administration.
4. Lancez un navigateur Web à partir de l'ordinateur, qui doit être connecté au réseau du routeur.
5. Saisissez l'adresse **http://www.routerlogin.net**.
Une fenêtre de connexion s'affiche.
6. Saisissez le nom d'utilisateur et le mot de passe administrateur du routeur.
Le nom d'utilisateur est **admin**. Le mot de passe est celui que vous avez spécifié lors de la configuration de votre routeur. Le nom utilisateur et le mot de passe sont sensibles à la casse.
L'écran d'accueil de base s'affiche.
7. Sélectionnez **AVANCÉ > Configuration avancée > Service VPN**.
La page Service VPN s'affiche.
8. Assurez-vous que la case **Activer le service VPN** est cochée.
Pour plus d'informations sur la configuration VPN du routeur, reportez-vous à la section [Activez le service OpenVPN sur le routeur](#) à la page 178.
9. Cliquez sur le bouton **pour Windows** pour télécharger les fichiers de configuration OpenVPN du routeur sur votre ordinateur Windows.
10. Décompressez les fichiers de configuration OpenVPN et copiez-les dans le **sous-dossier config** du dossier d'installation de l'utilitaire client OpenVPN.
Vous pouvez également importer le fichier de configuration décompressé .ovpn à partir de l'interface utilisateur du client OpenVPN.
11. Modifiez le nom de l'interface VPN en **NETGEAR-VPN**:
 - a. Si votre ordinateur exécute Windows 10 ou une version ultérieure, sélectionnez **Démarrer > Paramètres > réseau et Internet > Modifier les options de la carte**.

Si votre ordinateur exécute une autre version de Windows, recherchez la page qui vous permet de modifier les paramètres de la carte.

- b. Dans la liste de connexion locale, trouvez la connexion locale avec le nom d'appareil **TAP-Windows Adapter**.
- c. Sélectionnez la connexion locale et renommez-la **NETGEAR-VPN** (ne renommez pas l'appareil).

Si vous ne modifiez pas le nom de l'interface VPN, la connexion au tunnel VPN échouera.

Vous pouvez maintenant ouvrir un tunnel VPN vers le routeur.

Pour plus d'informations sur l'installation et l'utilisation de OpenVPN sur votre ordinateur Windows, consultez le site <https://openvpn.net/community-resources/how-to/#quick>.

Installez le logiciel OpenVPN sur un ordinateur Mac

Vous devez installer l'utilitaire client Tunnelblick OpenVPN et les fichiers de configuration OpenVPN sur chaque ordinateur Mac sur lequel vous souhaitez utiliser une connexion VPN avec votre routeur.

Pour télécharger et installer l'utilitaire client Tunnelblick OpenVPN et les fichiers de configuration OpenVPN sur un ordinateur Mac :

1. Pour télécharger l'utilitaire OpenVPN Connect sur votre Mac, rendez-vous sur [le site https://openvpn.net/client-connect-vpn-for-mac-os/](https://openvpn.net/client-connect-vpn-for-mac-os/).
2. Téléchargez et installez l'utilitaire OpenVPN Connect sur votre Mac.
Vous devez disposer de privilèges d'administration.
3. Lancez un navigateur Web à partir de l'ordinateur, qui doit être connecté au réseau du routeur.
4. Saisissez l'adresse **http://www.routerlogin.net**.

Une fenêtre de connexion s'affiche.

5. Saisissez le nom d'utilisateur et le mot de passe administrateur du routeur.

Le nom d'utilisateur est **admin**. Le mot de passe est celui que vous avez spécifié lors de la configuration de votre routeur. Le nom utilisateur et le mot de passe sont sensibles à la casse.

L'écran d'accueil de base s'affiche.

6. Sélectionnez **AVANCÉ > Configuration avancée > Service VPN**.

La page Service VPN s'affiche.

7. Assurez-vous que la case **Activer le service VPN** est cochée.
Pour plus d'informations sur la configuration VPN du routeur, reportez-vous à la section Activez le service OpenVPN sur le routeur à la page 178.
8. Cliquez sur le **non Windows pour** télécharger les fichiers de configuration OpenVPN du routeur sur votre Mac.
9. Décompressez le fichier de configuration OpenVPN et importez-le `.ovpn` à partir de l'interface utilisateur du client OpenVPN.

Vous pouvez maintenant ouvrir un tunnel VPN vers le routeur.

Pour plus d'informations sur l'utilisation de OpenVPN sur votre ordinateur Mac, consultez le site

<https://openvpn.net/vpn-server-resources/installation-guide-for-openvpn-Connect-client-on-macos/>.

Installez le logiciel OpenVPN sur un appareil iOS

Vous devez installer l'application OpenVPN Connect et les fichiers de configuration OpenVPN sur chaque appareil iOS sur lequel vous souhaitez utiliser une connexion VPN avec votre routeur.

Pour télécharger et installer l'application OpenVPN Connect et les fichiers de configuration OpenVPN sur un appareil iOS :

1. Sur votre appareil iOS, téléchargez et installez l'application OpenVPN Connect depuis l'App Store d'Apple.
2. Lancez un navigateur Web à partir d'un ordinateur ou d'un périphérique mobile connecté au réseau du routeur.
3. Saisissez l'adresse **<http://www.routerlogin.net>**.

Une fenêtre de connexion s'affiche.

4. Saisissez le nom d'utilisateur et le mot de passe administrateur du routeur.

Le nom d'utilisateur est **admin**. Le mot de passe est celui que vous avez spécifié lors de la configuration de votre routeur. Le nom utilisateur et le mot de passe sont sensibles à la casse.

L'écran d'accueil de base s'affiche.

5. Sélectionnez **AVANCÉ > Configuration avancée > Service VPN**.

La page Service VPN s'affiche.

6. Assurez-vous que la case **Activer le service VPN** est cochée.
Pour plus d'informations sur la configuration VPN du routeur, reportez-vous à la section Activez le service OpenVPN sur le routeur à la page 178.
7. Cliquez sur le bouton **pour smartphone** pour télécharger les fichiers de configuration OpenVPN du routeur sur votre ordinateur ou votre appareil iOS.
Si vous téléchargez les fichiers de configuration sur votre ordinateur, décompressez-les et envoyez-les à votre appareil iOS.
8. Sur votre appareil iOS, procédez comme suit :
 - a. Ouvrez l'application OpenVPN Connect.
 - b. Importez le `.ovpn` fichier de configuration.

! **REMARQUE:** Si vous avez envoyé le fichier de configuration à partir d'un ordinateur, vous devriez voir le fichier répertorié. Si vous avez téléchargé le fichier directement sur votre appareil iOS, localisez le dossier de téléchargement et partagez le fichier de configuration décompressé `.ovpn` avec l'application OpenVPN Connect.

Vous pouvez maintenant ouvrir un tunnel VPN vers le routeur.

Pour plus d'informations sur l'installation et l'utilisation de OpenVPN sur votre appareil iOS, rendez-vous sur le site https://www.vpngate.net/en/howto_openvpn.aspx#ios.

Installez le logiciel OpenVPN sur un appareil Android

Vous devez installer l'application OpenVPN Connect et les fichiers de configuration OpenVPN sur chaque appareil Android sur lequel vous souhaitez utiliser une connexion VPN avec votre routeur.

Pour télécharger et installer l'application OpenVPN Connect et les fichiers de configuration OpenVPN sur un appareil Android :

1. Sur votre appareil Android, téléchargez et installez l'application OpenVPN Connect depuis le Google Play Store.
2. Lancez un navigateur Web à partir d'un ordinateur ou d'un périphérique mobile connecté au réseau du routeur.
3. Saisissez l'adresse **<http://www.routerlogin.net>**.
Une fenêtre de connexion s'affiche.
4. Saisissez le nom d'utilisateur et le mot de passe administrateur du routeur.

Le nom d'utilisateur est **admin**. Le mot de passe est celui que vous avez spécifié lors de la configuration de votre routeur. Le nom utilisateur et le mot de passe sont sensibles à la casse.

L'écran d'accueil de base s'affiche.

5. Sélectionnez **AVANCÉ > Configuration avancée > Service VPN**.

La page Service VPN s'affiche.

6. Assurez-vous que la case **Activer le service VPN** est cochée.

Pour plus d'informations sur la configuration VPN du routeur, reportez-vous à la section Activez le service OpenVPN sur le routeur à la page 178.

7. Cliquez sur le bouton **pour smartphone** pour télécharger les fichiers de configuration OpenVPN du routeur sur votre ordinateur ou votre périphérique Android.

Si vous téléchargez le fichier de configuration sur votre appareil Android, décompressez-le. Si vous téléchargez les fichiers de configuration sur votre ordinateur, décompressez-les et envoyez-les à votre appareil Android.

8. Sur votre appareil Android, ouvrez l'application OpenVPN Connect et importez le `.ovpn` fichier.

Vous pouvez maintenant ouvrir un tunnel VPN vers le routeur.

Pour plus d'informations sur l'utilisation de OpenVPN sur votre appareil Android, rendez-vous sur le site http://www.vpngate.net/en/howto_openvpn.aspx#android.

Utilisez le VPN pour accéder à votre service Internet à la maison

Lorsque vous êtes loin de chez vous et que vous accédez à Internet, vous utilisez généralement un fournisseur d'accès Internet local. Par exemple, dans un café, on peut vous donner un code qui vous permet d'utiliser le compte de service Internet du café pour surfer sur le Web.

Nighthawk vous permet d'utiliser une connexion VPN pour accéder à votre propre service Internet lorsque vous n'êtes pas chez vous. Vous pouvez le faire pour crypter les données vers et depuis votre terminal afin que les données interceptées par un tiers ne puissent pas les lire. Vous pouvez le faire si vous vous rendez à un endroit géographique qui ne prend pas en charge tous les services Internet que vous utilisez à la maison. Par exemple, votre compte Netflix peut fonctionner à la maison mais pas dans un autre pays.

❗ **REMARQUE:** Les données envoyées entre votre appareil et votre routeur sont cryptées par le VPN, mais les données échangées entre votre routeur et l'Internet public ne sont pas protégées par le service VPN.

Autoriser l'accès Internet au client VPN dans le routeur

Par défaut, le routeur est configuré pour autoriser les connexions VPN uniquement à votre réseau domestique, mais vous pouvez modifier les paramètres pour autoriser l'accès à Internet. L'accès à Internet à distance via un VPN peut être plus lent que l'accès direct à Internet.

Pour autoriser les clients VPN à utiliser votre service Internet domestique :

1. Lancez un navigateur Web à partir d'un ordinateur ou d'un périphérique mobile connecté au réseau du routeur.

2. Saisissez l'adresse **http://www.routerlogin.net**.

Une fenêtre de connexion s'affiche.

3. Saisissez le nom d'utilisateur et le mot de passe administrateur du routeur.

Le nom d'utilisateur est **admin**. Le mot de passe est celui que vous avez spécifié lors de la configuration de votre routeur. Le nom utilisateur et le mot de passe sont sensibles à la casse.

L'écran d'accueil de base s'affiche.

4. Sélectionnez **AVANCÉ > Configuration avancée > Service VPN**.

La page Service VPN s'affiche.

5. Assurez-vous que la case **Activer le service VPN** est cochée.

Pour plus d'informations sur la configuration VPN du routeur, reportez-vous à la section [Activez le service OpenVPN sur le routeur](#) à la page 178.

6. Faites défiler l'écran jusqu'à la section les clients utiliseront cette connexion VPN pour accéder à, puis sélectionnez le bouton radio **tous les sites sur Internet et réseau domestique**.

Lorsque vous accédez à Internet avec la connexion VPN, au lieu d'utiliser un service Internet local, vous utilisez le service Internet à partir de votre réseau domestique.

7. Cliquez sur le bouton **Apply** (Appliquer).

Les paramètres sont enregistrés.

Bloquer l'accès Internet du client VPN sur le routeur

Par défaut, le routeur est configuré pour autoriser les connexions VPN uniquement à votre réseau domestique, et non au service Internet de votre réseau domestique. Si vous avez modifié ce paramètre pour autoriser l'accès à Internet, vous pouvez le modifier à nouveau.

Pour permettre aux clients VPN d'accéder uniquement à votre réseau domestique et des empêcher d'utiliser le service Internet pour votre réseau domestique :

1. Lancez un navigateur Web à partir d'un ordinateur ou d'un périphérique mobile connecté au réseau du routeur.
2. Saisissez l'adresse **http://www.routerlogin.net**.
Une fenêtre de connexion s'affiche.
3. Saisissez le nom d'utilisateur et le mot de passe administrateur du routeur.
Le nom d'utilisateur est **admin**. Le mot de passe est celui que vous avez spécifié lors de la configuration de votre routeur. Le nom utilisateur et le mot de passe sont sensibles à la casse.
L'écran d'accueil de base s'affiche.
4. Sélectionnez **AVANCÉ > Configuration avancée > Service VPN**.
La page Service VPN s'affiche.
5. Assurez-vous que la case **Activer le service VPN** est cochée.
Pour plus d'informations sur la configuration VPN du routeur, reportez-vous à la section Activez le service OpenVPN sur le routeur à la page 178.
6. Faites défiler l'écran jusqu'à la section les clients utiliseront cette connexion VPN pour accéder à, puis sélectionnez le bouton radio réseau domestique uniquement.
Il s'agit de l'option par défaut. La connexion VPN est uniquement à votre réseau domestique, pas au service Internet de votre réseau domestique.
7. Cliquez sur le bouton **Apply** (Appliquer).
Les paramètres sont enregistrés.

13

Gérer le transfert de port et le déclenchement de port

Vous pouvez utiliser redirection de port et le déclenchement de port pour définir des règles de trafic Internet pour les services et les applications. Vous avez besoin de connaissances sur le réseau pour configurer ces fonctionnalités.

Ce chapitre se compose des sections suivantes :

- [Gérez le transfert de port vers un serveur local](#)
- [Gérer le déclenchement de port](#)

Gérez le transfert de port vers un serveur local

Si un serveur fait partie de votre réseau, vous pouvez autoriser certains types de trafic entrant à atteindre le serveur. Par exemple, vous pouvez vouloir qu'un serveur Web local, un serveur FTP ou un serveur de jeux soit visible et disponible sur Internet.

Le routeur peut transférer du trafic entrant, s'il est basé sur des protocoles spécifiques, aux ordinateurs sur votre réseau local. Vous pouvez spécifier des serveurs pour des applications et pouvez également spécifier un serveur DMZ par défaut vers lequel le routeur transfère le trafic entrant basé sur tous les autres protocoles.

Transférer le trafic entrant vers un serveur local

Vous pouvez transférer le trafic d'un service ou d'une application par défaut vers un ordinateur de votre réseau.

Pour transférer le trafic entrant pour un service ou une application par défaut :

1. Décidez du type de service, d'application ou de jeu que vous souhaitez offrir.
2. Recherchez l'adresse IP locale de l'ordinateur sur votre réseau qui fournira le service.
L'ordinateur serveur doit toujours utiliser la même adresse IP.
3. Attribuez une adresse IP réservée à l'ordinateur serveur.
Consultez la section [Gérez les adresses IP LAN réservées](#) à la page 104.
4. Lancez un navigateur Web à partir d'un ordinateur ou d'un périphérique mobile connecté au réseau du routeur.
5. Saisissez l'adresse **http://www.routerlogin.net**.
Une fenêtre de connexion s'affiche.
6. Saisissez le nom d'utilisateur et le mot de passe administrateur du routeur.
Le nom d'utilisateur est **admin**. Le mot de passe est celui que vous avez spécifié lors de la configuration de votre routeur. Le nom utilisateur et le mot de passe sont sensibles à la casse.
L'écran d'accueil de base s'affiche.
7. Sélectionnez **AVANCÉ > Avancé > redirection de port / déclenchement de port**.
La page Port Forwarding / Port Triggering s'affiche.

8. Laissez **Redirection de port** comme type de service sélectionné.
9. Dans le **menu Nom du service** , sélectionnez le service ou l'application.
Si le service ou l'application que vous souhaitez ajouter ne figure pas dans la liste, créez une règle redirection de port avec un service ou une application personnalisé (voir [Ajoutez un service ou une application de transfert de port personnalisé](#) à la page 190).
10. Dans le **champ adresse IP du serveur** , entrez l'adresse IP de l'ordinateur qui doit fournir le service ou qui exécute l'application.
11. Cliquez sur le bouton **Add** (Ajouter).
Les paramètres sont enregistrés. La règle est ajoutée à la table.

Ajoutez un service ou une application de transfert de port personnalisé

Le routeur répertorie les services et applications par défaut que vous pouvez utiliser dans les règles de transfert de port. Si le service ou l'application n'est pas prédéfini, vous pouvez ajouter un service ou une application personnalisé que vous pouvez ensuite sélectionner pour une règle redirection de port.

Pour ajouter un service ou une application personnalisé :

1. Découvrez le numéro de port ou la plage de numéros utilisés par l'application.
Vous pouvez généralement déterminer ces informations par le biais de l'éditeur de l'application ou de groupes d'utilisateurs ou de diffusion.
2. Lancez un navigateur Web à partir d'un ordinateur ou d'un périphérique mobile connecté au réseau du routeur.
3. Saisissez l'adresse **http://www.routerlogin.net**.
Une fenêtre de connexion s'affiche.
4. Saisissez le nom d'utilisateur et le mot de passe administrateur du routeur.
Le nom d'utilisateur est **admin**. Le mot de passe est celui que vous avez spécifié lors de la configuration de votre routeur. Le nom utilisateur et le mot de passe sont sensibles à la casse.
L'écran d'accueil de base s'affiche.
5. Sélectionnez **AVANCÉ > Avancé > redirection de port / déclenchement de port**.
La page Port Forwarding / Port Triggering s'affiche.
6. Laissez **Redirection de port** comme type de service sélectionné.

7. Cliquez sur le bouton **Add Custom Service** (Ajouter un service personnalisé).
La page ports - Services personnalisés s'affiche.
8. Dans le champ **Service Name** (Nom du service), saisissez un nom descriptif.
9. Dans le menu Protocole, sélectionnez le protocole.
Si vous n'êtes pas sûr de connaître le protocole, sélectionnez **TCP/UDP**.
10. Dans le champ Plage de ports externes, saisissez la plage de ports.
Vous pouvez spécifier des ports et des plages de ports divisés par des virgules, par exemple : 30,50,60, 65500,,65510
11. Spécifiez les ports internes en utilisant une de ces méthodes :
 - Laissez la case **Utiliser la même plage de ports pour le port interne** cochée.
 - Saisissez les numéros de port dans le champ **Internal port range**.
Vous pouvez entrer une plage de ports et des ports fixes dans une règle, par exemple, externe (30-50, 78, 100-102), interne (40-60, 99, 200-202). Avec cette règle, les ports externes 30-50 sont transférés vers les ports internes 40-60.
12. Dans le champ adresse IP interne, saisissez l'adresse IP ou sélectionnez le bouton radio correspondant à un périphérique connecté répertorié dans le tableau.
13. Cliquez sur le bouton **Apply** (Appliquer).
Les paramètres sont enregistrés. Le service ou l'application est maintenant dans la liste de la page redirection de port / déclenchement de port.

Modifier une règle redirection de port

Vous pouvez modifier une règle redirection de port existante.

Pour modifier une règle redirection de port :

1. Lancez un navigateur Web à partir d'un ordinateur ou d'un périphérique mobile connecté au réseau du routeur.
2. Saisissez l'adresse **http://www.routerlogin.net**.

Une fenêtre de connexion s'affiche.

3. Saisissez le nom d'utilisateur et le mot de passe administrateur du routeur.

Le nom d'utilisateur est **admin**. Le mot de passe est celui que vous avez spécifié lors de la configuration de votre routeur. Le nom utilisateur et le mot de passe sont sensibles à la casse.

L'écran d'accueil de base s'affiche.

4. Sélectionnez **AVANCÉ > Avancé > redirection de port / déclenchement de port**.
La page Port Forwarding / Port Triggering s'affiche.
5. Laissez **Redirection de port** comme type de service sélectionné.
6. Dans le tableau, sélectionnez le bouton radio correspondant au nom du service ou de l'application.
7. Cliquez sur le bouton **Edit Service** (Modifier le service).
La page ports - Services personnalisés s'affiche.
8. Modifiez les paramètres.
Pour plus d'informations sur les paramètres, reportez-vous à la section [Ajoutez un service ou une application de transfert de port personnalisé](#) à la page 190.
9. Cliquez sur le bouton **Apply** (Appliquer).
Les paramètres sont enregistrés. La règle modifiée s'affiche dans le tableau de la page redirection de port / déclenchement de port.

Supprimer une règle redirection de port

Vous pouvez supprimer une règle redirection de port dont vous n'avez plus besoin.

Pour supprimer une règle redirection de port :

1. Lancez un navigateur Web à partir d'un ordinateur ou d'un périphérique mobile connecté au réseau du routeur.
2. Saisissez l'adresse **http://www.routerlogin.net**.
Une fenêtre de connexion s'affiche.
3. Saisissez le nom d'utilisateur et le mot de passe administrateur du routeur.
Le nom d'utilisateur est **admin**. Le mot de passe est celui que vous avez spécifié lors de la configuration de votre routeur. Le nom utilisateur et le mot de passe sont sensibles à la casse.
L'écran d'accueil de base s'affiche.
4. Sélectionnez **AVANCÉ > Avancé > redirection de port / déclenchement de port**.
La page Port Forwarding / Port Triggering s'affiche.
5. Laissez **Redirection de port** comme type de service sélectionné.
6. Dans le tableau, sélectionnez le bouton radio correspondant au nom du service ou de l'application.
7. Cliquez sur le bouton **Delete Service** (Supprimer le service).

Les paramètres sont enregistrés. La règle est supprimée de la table de service.

Exemple : Rendre un serveur Web local public

Si vous hébergez un serveur Web sur votre réseau local, vous pouvez utiliser la redirection de port pour permettre aux requêtes Web de n'importe quel internaute d'atteindre votre serveur Web.

Pour rendre public un serveur Web local

1. Attribuez à votre serveur Web une adresse IP fixe en utilisant la réservation d'adresse DHCP.

Dans cet exemple, votre routeur donne toujours à votre serveur Web l'adresse IP 192.168.1.33.

2. Sur la page Port Forwarding/Port Triggering (transfert de port/déclenchement de port), configurez le routeur pour qu'il transfère le service HTTP à l'adresse locale de votre serveur Web à l'adresse 192.168.1.33 .

HTTP (port 80) est le protocole standard des serveurs Web.

3. (Facultatif) Enregistrez un nom d'hôte avec un service DNS dynamique et spécifiez ce nom sur la page DNS dynamique du routeur.

Le DNS dynamique facilite l'accès à un serveur à partir d'Internet car vous pouvez saisir le nom dans le navigateur Internet. Sinon, vous devez connaître l'adresse IP attribuée par le FAI, qui change généralement.

Comment le routeur implémente la règle de transfert de port

La séquence suivante montre les effets d'une règle redirection de port dans laquelle votre routeur donne toujours à votre serveur Web une adresse IP de 192.168.1,33:

1. Lorsque vous saisissez l'URL `www.example.com` dans votre navigateur, celui-ci envoie un message de demande de page Web avec les informations de destination suivantes :

- **Adresse de destination.** L'adresse IP `www.example.com`, qui correspond à l'adresse de votre routeur.
 - **Numéro du port de destination.** 80, le numéro de port standard pour un processus de serveur Web.
2. Votre routeur reçoit le message et trouve votre règle de transfert de port pour le trafic entrant sur le port 80.
 3. Le routeur modifie l'adresse IP de destination dans le message en `192.168.1.33` et envoie le message à cet ordinateur.
 4. Votre serveur Web à l'adresse IP `192.168.1.33` reçoit la demande et envoie un message de réponse à votre routeur.
 5. Votre routeur effectue la traduction d'adresses réseau (NAT) sur l'adresse IP source et envoie la réponse via Internet à l'ordinateur ou au périphérique mobile qui a envoyé la demande de page Web.

Gérer le déclenchement de port

Le déclenchement de port est une extension dynamique de la redirection de port, utile dans les cas suivants :

- Une application doit utiliser le transfert de port vers plusieurs ordinateurs locaux (mais pas simultanément).
- Une application doit ouvrir des ports entrants différents du port sortant.

Avec le déclenchement de port, le routeur surveille le trafic vers Internet à partir d'un port de « déclenchement » sortant que vous spécifiez. Pour le trafic sortant à partir de ce port, le routeur enregistre l'adresse IP de l'ordinateur qui a envoyé le trafic. Le routeur ouvre temporairement le ou les ports entrants que vous spécifiez dans votre règle et transfère ce trafic entrant vers cette destination.

Le transfert de port crée un mappage statique d'un numéro de port ou d'une plage de ports vers un seul ordinateur local. Le déclenchement de port peut ouvrir dynamiquement des ports sur n'importe quel ordinateur lorsque cela est nécessaire et fermer les ports lorsqu'ils ne sont plus nécessaires.

! **REMARQUE:** Si vous utilisez des applications telles que les jeux multijoueurs, les connexions poste à poste, les communications en temps réel telles que la messagerie instantanée ou l'assistance à distance, activez Universal Plug and Play (UPnP). Consultez la section [Améliorez les connexions réseau avec le Plug and Play](#) à la page 119.

Ajoutez une règle de déclenchement de port

Le routeur n'inclut pas de liste prédéfinie de services et d'applications par défaut pour les règles de déclenchement de port. Vous devez définir un service personnalisé ou une application pour chaque règle de déclenchement de port. Une fois la règle ajoutée, elle est automatiquement activée.

Pour ajouter une règle de déclenchement de port :

1. Lancez un navigateur Web à partir d'un ordinateur ou d'un périphérique mobile connecté au réseau du routeur.

2. Saisissez l'adresse **http://www.routerlogin.net**.

Une fenêtre de connexion s'affiche.

3. Saisissez le nom d'utilisateur et le mot de passe administrateur du routeur.

Le nom d'utilisateur est **admin**. Le mot de passe est celui que vous avez spécifié lors de la configuration de votre routeur. Le nom utilisateur et le mot de passe sont sensibles à la casse.

L'écran d'accueil de base s'affiche.

4. Sélectionnez **AVANCÉ > Avancé > redirection de port / déclenchement de port**.

La page Port Forwarding / Port Triggering s'affiche.

5. Sélectionnez le bouton radio **Port Triggering** (Déclenchement de port).

Les paramètres de déclenchement de port s'affichent.

6. Cliquez sur le bouton **Add Service** (Ajouter un service).

La page Port Triggering - Services s'affiche.

7. Spécifiez les paramètres suivants :

- **Nom du service.** Entrez le nom du service personnalisé ou de l'application.
- Utilisateur du service Dans le menu **Service User**, sélectionnez **tout** ou sélectionnez **adresse unique** et entrez l'adresse IP d'un ordinateur :
 - **Tout:** Il s'agit du paramètre par défaut qui permet à tout ordinateur sur Internet d'utiliser ce service.
 - **Adresse unique:** Restreint le service ou l'application à un ordinateur particulier. Entrez l'adresse IP dans les champs qui deviennent disponibles avec cette sélection dans le menu.

- Type de service Sélectionnez le protocole (**TCP** ou **UDP**) associé au service ou à l'application.
 - Port de déclenchement Entrez le numéro du port de trafic sortant qui déclenchera l'ouverture des ports entrants lorsque le trafic est détecté.
 - **Type de connexion.** Sélectionnez le protocole (**TCP** ou **UDP**) associé à la connexion entrante. Si vous n'êtes pas sûr de connaître le protocole, sélectionnez **TCP/UDP**.
 - Port de début Entrez le numéro de port de départ de la connexion entrante.
 - Port de fin Saisissez le numéro de port de fin de la connexion entrante.
8. Cliquez sur le bouton **Apply** (Appliquer).

Vos paramètres sont enregistrés et le service ou l'application est ajouté à la table portmap de déclenchement de port sur la page redirection de port / déclenchement de port.

Par défaut, la règle du nouveau service ou de la nouvelle application est activée.

Modifier une règle de déclenchement de port

Vous pouvez modifier une règle de déclenchement de port existante.

Pour modifier une règle de déclenchement de port :

1. Lancez un navigateur Web à partir d'un ordinateur ou d'un périphérique mobile connecté au réseau du routeur.
2. Saisissez l'adresse **http://www.routerlogin.net**.
Une fenêtre de connexion s'affiche.
3. Saisissez le nom d'utilisateur et le mot de passe administrateur du routeur.
Le nom d'utilisateur est **admin**. Le mot de passe est celui que vous avez spécifié lors de la configuration de votre routeur. Le nom utilisateur et le mot de passe sont sensibles à la casse.
L'écran d'accueil de base s'affiche.
4. Sélectionnez **AVANCÉ > Avancé > redirection de port / déclenchement de port**.
La page Port Forwarding / Port Triggering s'affiche.
5. Sélectionnez le bouton radio **Port Triggering** (Déclenchement de port).
Les paramètres de déclenchement de port s'affichent.

6. Dans Port Triggering portmap Table, sélectionnez le bouton radio du service.
7. Cliquez sur le bouton **Edit Service** (Modifier le service).
La page Port Triggering - Services s'affiche.
8. Modifiez les paramètres.
Pour plus d'informations sur les paramètres, reportez-vous à la section [Ajoutez une règle de déclenchement de port](#) à la page 195.
9. Cliquez sur le bouton **Apply** (Appliquer).
Les paramètres sont enregistrés. Le service modifié s'affiche dans la table portmap de déclenchement de port de la page redirection de port / déclenchement de port.

Supprimer une règle de déclenchement de port

Vous pouvez supprimer un service ou une application de déclenchement de port dont vous n'avez plus besoin.

Pour supprimer une règle de déclenchement de port :

1. Lancez un navigateur Web à partir d'un ordinateur ou d'un périphérique mobile connecté au réseau du routeur.
2. Saisissez l'adresse **http://www.routerlogin.net**.
Une fenêtre de connexion s'affiche.
3. Saisissez le nom d'utilisateur et le mot de passe administrateur du routeur.
Le nom d'utilisateur est **admin**. Le mot de passe est celui que vous avez spécifié lors de la configuration de votre routeur. Le nom utilisateur et le mot de passe sont sensibles à la casse.
L'écran d'accueil de base s'affiche.
4. Sélectionnez **AVANCÉ > Avancé > redirection de port / déclenchement de port**.
La page Port Forwarding / Port Triggering s'affiche.
5. Sélectionnez le bouton radio **Port Triggering** (Déclenchement de port).
Les paramètres de déclenchement de port s'affichent.
6. Dans Port Triggering portmap Table, sélectionnez le bouton radio du service.
7. Cliquez sur le bouton **Delete Service** (Supprimer le service).
Les paramètres sont enregistrés. Le service ou l'application est supprimé de la table portmap de déclenchement de port.

Définissez le délai d'expiration pour le déclenchement du port

Le délai d'expiration du déclenchement des ports contrôle la durée pendant laquelle les ports entrants restent ouverts lorsque le routeur ne détecte aucune activité. Un délai d'expiration est requis car le routeur ne peut pas détecter la fin du service ou de l'application.

Pour spécifier le délai d'expiration du déclenchement de port :

1. Lancez un navigateur Web à partir d'un ordinateur ou d'un périphérique mobile connecté au réseau du routeur.
2. Saisissez l'adresse **http://www.routerlogin.net**.
Une fenêtre de connexion s'affiche.
3. Saisissez le nom d'utilisateur et le mot de passe administrateur du routeur.
Le nom d'utilisateur est **admin**. Le mot de passe est celui que vous avez spécifié lors de la configuration de votre routeur. Le nom utilisateur et le mot de passe sont sensibles à la casse.
L'écran d'accueil de base s'affiche.
4. Sélectionnez **AVANCÉ > Avancé > redirection de port / déclenchement de port**.
La page Port Forwarding / Port Triggering s'affiche.
5. Sélectionnez le bouton radio **Port Triggering** (Déclenchement de port).
Les paramètres de déclenchement de port s'affichent.
6. Dans le champ **Port Triggering Time-out** (Délai d'expiration du déclenchement de port), saisissez une valeur de 9 999 minutes maximum.
Le paramètre par défaut est 20 minutes.
7. Cliquez sur le bouton **Apply** (Appliquer).
Les paramètres sont enregistrés.

Désactivez une règle de déclenchement de port individuel

Par défaut, le déclenchement de port est activé. Vous pouvez désactiver temporairement le déclenchement de port sans supprimer aucune règle de déclenchement de port (voir [Désactiver le déclenchement de port](#) à la page 199). Vous pouvez également garder

le déclenchement de port activé et désactiver une règle de déclenchement de port individuelle.

Pour désactiver une règle de déclenchement de port individuel :

1. Lancez un navigateur Web à partir d'un ordinateur ou d'un périphérique mobile connecté au réseau du routeur.
2. Saisissez l'adresse **http://www.routerlogin.net**.
Une fenêtre de connexion s'affiche.
3. Saisissez le nom d'utilisateur et le mot de passe administrateur du routeur.
Le nom d'utilisateur est **admin**. Le mot de passe est celui que vous avez spécifié lors de la configuration de votre routeur. Le nom utilisateur et le mot de passe sont sensibles à la casse.
L'écran d'accueil de base s'affiche.
4. Sélectionnez **AVANCÉ > Avancé > redirection de port / déclenchement de port**.
La page Port Forwarding / Port Triggering s'affiche.
5. Sélectionnez le bouton radio **Port Triggering** (Déclenchement de port).
Les paramètres de déclenchement de port s'affichent.
6. Dans la table portmap de déclenchement de port, décochez la case de la règle que vous souhaitez désactiver.
7. Cliquez sur le bouton **Apply** (Appliquer).
Les paramètres sont enregistrés. Le routeur n'applique pas la règle que vous avez désactivée.

Désactiver le déclenchement de port

Par défaut, le déclenchement de port est activé. Vous pouvez désactiver temporairement le déclenchement de port sans supprimer aucune règle de déclenchement de port. Pour plus d'informations sur la désactivation d'une règle de déclenchement de port individuel, reportez-vous à la section [Désactivez une règle de déclenchement de port individuel](#) à la page 198.

Pour désactiver le déclenchement de port :

1. Lancez un navigateur Web à partir d'un ordinateur ou d'un périphérique mobile connecté au réseau du routeur.
2. Saisissez l'adresse **http://www.routerlogin.net**.
Une fenêtre de connexion s'affiche.
3. Saisissez le nom d'utilisateur et le mot de passe administrateur du routeur.

Le nom d'utilisateur est **admin**. Le mot de passe est celui que vous avez spécifié lors de la configuration de votre routeur. Le nom utilisateur et le mot de passe sont sensibles à la casse.

L'écran d'accueil de base s'affiche.

4. Sélectionnez **AVANCÉ > Avancé > redirection de port / déclenchement de port**.

La page Port Forwarding / Port Triggering s'affiche.

5. Sélectionnez le bouton radio **Port Triggering** (Déclenchement de port).

Les paramètres de déclenchement de port s'affichent.

6. Cochez la case Désactiver le déclenchement de port.

7. Cliquez sur le bouton **Apply** (Appliquer).

Les paramètres sont enregistrés. Le routeur n'applique pas de règles de déclenchement de port même si vous les avez spécifiées.

Exemple : Déclenchement de port pour IRC (Internet Relay Chat)

Certains serveurs d'applications, tels que les serveurs FTP et IRC, envoient des réponses à plusieurs numéros de port. En utilisant le déclenchement de port, vous pouvez indiquer au routeur d'ouvrir davantage de ports entrants lorsqu'un port sortant particulier démarre une session.

Un exemple est Internet Relay Chat (IRC). Votre ordinateur se connecte à un serveur IRC sur le port de destination 6667. Le serveur IRC ne répond pas uniquement à votre port source initiateur ; il envoie également un message d'identification à votre ordinateur sur le port 113. À l'aide du déclenchement de port, vous pouvez dire au routeur : « lorsque vous lancez une session avec le port de destination 6667, vous devez également autoriser le trafic entrant sur le port 113 à atteindre l'ordinateur d'origine. »

La séquence suivante illustre les effets de cette règle de déclenchement de port :

1. Vous ouvrez un programme de client IRC pour démarrer une session de chat sur votre ordinateur.
2. Votre client IRC compose un message de requête destiné à un serveur IRC avec le numéro de port de destination 6667, numéro de port standard pour un processus de serveur IRC. Votre ordinateur envoie ensuite ce message de demande à votre routeur.
3. Votre routeur crée une entrée dans sa table de session interne décrivant cette session de communication entre votre ordinateur et le serveur IRC. Votre routeur stocke les

informations d'origine, effectue la traduction d'adresses réseau (NAT) sur l'adresse source et le port, et envoie ce message de demande via Internet au serveur IRC.

4. En notant votre règle de déclenchement de port et en observant le numéro de port de destination 6667, votre routeur crée une autre entrée de session pour envoyer tout trafic entrant du port 113 à votre ordinateur.
5. Le serveur IRC envoie un message de retour à votre routeur en utilisant le port source attribué par NAT (par exemple, le port 33333) comme port de destination et envoie un message "Identify" à votre routeur avec le port de destination 113.
6. Lorsque votre routeur reçoit le message entrant vers le port de destination 33333, il vérifie son tableau de session pour voir si une session est active pour le port numéro 33333. En recherchant une session active, le routeur restaure les informations d'adresse d'origine remplacées par NAT et envoie ce message de réponse à votre ordinateur.
7. Lorsque votre routeur reçoit le message entrant vers le port de destination 113, il vérifie sa table de session et trouve une session active pour le port 113 associé à votre ordinateur. Le routeur remplace l'adresse IP de destination du message par l'adresse IP de votre ordinateur et transmet le message à votre ordinateur.
8. Lorsque vous avez terminé votre session de chat, votre routeur finit par atteindre sa période de déclenchement du port en raison de l'inactivité dans les communications. Le routeur supprime ensuite les informations de session de sa table de session et le trafic entrant n'est plus accepté sur les numéros de port 33333 ou 113.

14

Dépannage

Ce chapitre fournit des informations qui vous aideront à diagnostiquer et à résoudre les problèmes que vous pourriez rencontrer avec votre routeur. Si vous ne trouvez pas la solution ici, consultez le site d'assistance NETGEAR à l'adresse netgear.com/support pour obtenir des informations sur le produit et les coordonnées.

Ce chapitre contient les sections suivantes :

- [Conseils rapides](#)
- [Redémarrez le routeur à partir de son interface Web](#)
- [Dépanner avec les voyants](#)
- [Vous ne pouvez pas vous connecter au routeur](#)
- [Vous ne pouvez pas accéder à Internet](#)
- [Dépannage de la navigation Internet](#)
- [Les modifications ne sont pas enregistrées](#)
- [Dépannage de la connectivité WiFi](#)
- [Dépannez votre réseau à l'aide de l'utilitaire ping](#)

Conseils rapides

Cette section décrit des conseils pour résoudre certains problèmes courants.

Etape pour redémarrage du réseau

Si vous devez redémarrer votre réseau, procédez comme suit :

1. Désactivez et débranchez le modem.
2. Déconnectez tous les périphériques du modem.
3. Eteignez le routeur.
4. Branchez le routeur et allumez-le.
5. Attendez deux minutes.
6. Reconnectez le routeur au modem.

Ne connectez aucun autre périphérique au modem.

7. Allumez le routeur.
8. Attendez deux minutes.

Une fois votre réseau rétabli, vous pouvez reconnecter d'autres périphériques au modem.

Vérifiez les connexions de l'adaptateur d'alimentation et du câble Ethernet

Si le routeur ne démarre pas, assurez-vous que le câble de l'adaptateur secteur est correctement branché.

Si la connexion Internet ou les connexions LAN ne fonctionnent pas, assurez-vous que les câbles Ethernet sont correctement branchés.

Le voyant Internet du routeur est allumé si le câble Ethernet reliant le routeur et le modem est correctement branché et que le modem et le routeur sont sous tension.

Si un ou plusieurs ordinateurs sous tension sont connectés au routeur par un câble Ethernet, les voyants numérotés correspondants du port LAN du routeur s'allument.

Vérifiez les paramètres WiFi

Assurez-vous que les paramètres WiFi de l'ordinateur ou de l'appareil mobile compatible Wi-Fi et du routeur correspondent exactement. Le nom de réseau WiFi (SSID) et les paramètres de sécurité WiFi du routeur et de l'ordinateur ou du périphérique mobile doivent correspondre exactement. Les mots de passe WiFi sont sensibles à la casse.

Si vous configurez une liste de contrôle d'accès qui empêche tous les nouveaux périphériques de se connecter, vous devez ajouter l'adresse MAC de chaque ordinateur et périphérique mobile à la liste de contrôle d'accès du routeur.

Vérifiez les paramètres réseau

Si votre ordinateur ou votre périphérique mobile ne peut pas se connecter au routeur, assurez-vous que les paramètres réseau de l'ordinateur ou du périphérique mobile sont corrects. Les ordinateurs et les périphériques mobiles doivent utiliser les adresses IP du réseau sur le même réseau que le routeur. Par défaut, presque tous les ordinateurs et périphériques mobiles sont configurés pour obtenir automatiquement une adresse IP à l'aide de DHCP.

Certains fournisseurs d'accès Internet exigent que vous utilisiez l'adresse MAC de l'ordinateur initialement enregistré sur le compte, mais il s'agit d'une situation inhabituelle. Vous pouvez afficher l'adresse MAC des ordinateurs et autres périphériques connectés sur la page périphériques connectés de l'interface Web du routeur.

Redémarrez le routeur à partir de son interface Web

Vous ou le support technique NETGEAR pouvez redémarrer le routeur à partir de son interface Web, localement ou à distance, par exemple, lorsque le routeur semble instable ou ne fonctionne pas normalement.

Pour redémarrer le routeur à partir de son interface Web :

1. Lancez un navigateur Web à partir d'un ordinateur ou d'un périphérique mobile connecté au réseau du routeur.
2. Saisissez l'adresse **<http://www.routerlogin.net>**.
Une fenêtre de connexion s'affiche.
3. Saisissez le nom d'utilisateur et le mot de passe administrateur du routeur.

Le nom d'utilisateur est **admin**. Le mot de passe est celui que vous avez spécifié lors de la configuration de votre routeur. Le nom utilisateur et le mot de passe sont sensibles à la casse.

L'écran d'accueil de base s'affiche.

4. Sélectionnez **Advanced** (Avancé).

La page d'accueil avancée s'affiche.

5. Cliquez sur **le** bouton redémarrer.

Une fenêtre contextuelle de confirmation s'affiche.

6. Cliquez sur le bouton **OK** (Enregistrer).

Le routeur redémarre.

Dépanner avec les voyants

Par défaut, le routeur utilise les paramètres de voyants standard.

Comportement standard des voyants lorsque le routeur est sous tension

Après avoir mis le routeur sous tension, vérifiez que la séquence d'événements suivante se produit :

1. Lors de la première mise sous tension, vérifiez que le voyant d'alimentation est allumé.
2. Après environ deux minutes, vérifiez les points suivants :
 - Le voyant Internet est allumé.
 - Le voyant WiFi est allumé (sauf si vous avez désactivé l'émetteur-récepteur WiFi).

Vous pouvez utiliser les voyants situés sur le panneau avant du routeur pour le dépannage.

Voyant d'alimentation éteint

Cela peut se produire pour un certain nombre de raisons. Vérifiez les points suivants :

- Assurez-vous que l'adaptateur secteur est correctement connecté à votre routeur et à une prise électrique en état de marche.
- Assurez-vous d'utiliser l'adaptateur secteur fourni par NETGEAR pour ce produit.

Le voyant d'alimentation reste orange fixe ou clignote en orange

Lorsque le routeur est sous tension, le voyant d'alimentation s'allume en orange pendant le démarrage, puis devient blanc une fois le démarrage terminé. Si le voyant d'alimentation reste orange fixe ou orange clignotant, ou si aucun autre voyant n'est allumé, cela indique une défaillance au niveau du routeur.

❗ REMARQUE: Le voyant d'alimentation clignote temporairement en orange lorsque le micrologiciel est en cours de mise à niveau ou lorsque vous appuyez sur le bouton de réinitialisation. Il s'agit d'un comportement attendu.

Si le voyant d'alimentation reste orange fixe ou orange clignotant pendant plus de trois minutes *après la mise sous tension*, essayez les solutions suivantes :

- Mettez le routeur hors tension puis sous tension pour voir s'il se remet en marche.
- Mettez le routeur hors tension, maintenez le bouton de réinitialisation enfoncé, mettez le routeur sous tension, puis relâchez le bouton de réinitialisation pour rétablir les paramètres d'usine du routeur.

Si le voyant d'alimentation reste orange, le micrologiciel du routeur est peut-être corrompu. Cela peut se produire si une mise à jour du micrologiciel est interrompue ou si le routeur détecte un problème avec le micrologiciel. Si l'erreur persiste, il est probable qu'il existe un problème matériel. Pour obtenir des instructions de récupération ou de l'aide en cas de problème matériel, contactez le support technique à [l'adresse netgear.com/support](https://netgear.com/support).

Les voyants du port LAN Ethernet ou Internet sont éteints

Si le voyant Internet ou le voyant du port LAN Ethernet ne s'allument pas lorsqu'une connexion Ethernet est établie, vérifiez les points suivants :

- Assurez-vous que les connexions du câble Ethernet sont bien fixées au routeur et au modem ou à l'ordinateur.
- Assurez-vous que le modem ou l'ordinateur connecté est sous tension.
- Vérifiez que vous utilisez le câble correct.

Lorsque vous connectez le port Internet du routeur à un modem, utilisez le câble fourni avec le modem. Ce câble peut être un câble Ethernet direct standard ou un câble Ethernet croisé.

Le voyant WiFi est éteint.

Une radio WiFi est le composant de votre routeur qui diffuse le signal WiFi. Chaque radio (par exemple, la radio 5 GHz) possède sa propre diffusion WiFi.

Si le voyant WiFi reste éteint, vérifiez si quelqu'un a désactivé les radios WiFi à l'aide de l'interface Web du routeur. Le voyant WiFi s'allume lorsque les radios WiFi sont activées.

Vous ne pouvez pas vous connecter au routeur

Si vous ne parvenez pas à vous connecter au routeur à partir d'un ordinateur ou d'un périphérique mobile sur votre réseau local, vérifiez les points suivants :

- Si vous utilisez un ordinateur connecté par Ethernet, vérifiez la connexion par câble entre l'ordinateur et le routeur.
- Si vous utilisez un ordinateur ou un périphérique mobile compatible Wi-Fi, vérifiez la connexion Wi-Fi entre l'ordinateur ou le périphérique mobile et le routeur. Assurez-vous que votre ordinateur ou votre périphérique mobile n'est pas connecté à un autre routeur ou réseau WiFi de passerelle qui utilise le même nom de réseau.
- Assurez-vous d'utiliser les informations de connexion correctes. Le nom d'utilisateur est **admin**. Le mot de passe est celui que vous avez spécifié lors de la configuration de votre routeur. Le mot de passe par défaut est **password**. Le nom utilisateur et le mot de passe sont sensibles à la casse. Ces informations sont sensibles à la casse.
- Quittez le navigateur et relancez-le.
- Assurez-vous que JavaScript est activé dans votre navigateur.
- Assurez-vous que l'adresse IP de votre ordinateur ou de votre périphérique mobile se trouve dans le même sous-réseau que le routeur. Si vous utilisez le schéma

d'adressage recommandé, l'adresse IP de votre ordinateur ou de votre périphérique mobile est comprise entre 192.168.1.2 et 192.168.1.254.

- Si l'adresse IP de votre ordinateur ou de votre périphérique mobile est 169.254.x.x, l'ordinateur ou le périphérique mobile n'a pas pu atteindre le serveur DHCP du routeur et le système d'exploitation Windows ou Mac a généré et attribué une adresse IP. Une telle adresse IP générée automatiquement se situe dans la plage 169.254.x.x. Si votre adresse IP se trouve dans cette plage, vérifiez la connexion entre l'ordinateur ou le périphérique mobile et le routeur, puis redémarrez votre ordinateur ou votre périphérique mobile.
- Si l'adresse IP de votre routeur a été modifiée et que vous ne connaissez pas l'adresse IP actuelle, réinitialisez la configuration du routeur sur les paramètres d'usine par défaut et débranchez le câble Ethernet du port Internet. Cette opération définit l'adresse IP du routeur sur 192.168.1.1.

❗ REMARQUE: Si le routeur est en mode point d'accès et que vous ne connaissez pas l'adresse IP qui lui est attribuée, essayez d'abord d'utiliser une application de scanner IP pour détecter l'adresse IP. (Les applications de lecteur IP sont disponibles en ligne gratuitement.) Si vous pouvez détecter l'adresse IP, vous n'avez pas besoin de réinitialiser les paramètres par défaut du routeur. Vous pouvez également connecter le routeur en mode point d'accès à votre réseau existant à l'aide du port Internet, puis vous connecter au routeur du point d'accès et accéder à l'interface Web du routeur à partir du **site <http://www.routerlogin.net/>**.

- Si vous essayez de configurer votre routeur NETGEAR en remplacement d'une passerelle ADSL sur votre réseau, le routeur ne peut pas exécuter de nombreux services de passerelle. Par exemple, le routeur ne peut pas convertir les données ADSL ou câble en informations réseau Ethernet. Votre routeur NETGEAR ne prend pas en charge une telle configuration. Vous avez besoin d'un modem pour vous connecter à votre service câble, satellite ou xDSL, et vous pouvez connecter votre routeur à ce modem via Ethernet.

❗ REMARQUE: Si vous utilisez un service Internet haute vitesse par fibre optique, vous n'aurez peut-être pas besoin d'un modem séparé. Contactez votre fournisseur d'accès à Internet (FAI) pour plus d'informations.

Vous ne pouvez pas accéder à Internet

Si vous pouvez accéder à votre routeur mais pas à Internet, vérifiez si le routeur peut obtenir une adresse IP WAN auprès de votre fournisseur d'accès Internet (FAI). À moins que votre FAI ne fournisse une adresse IP fixe, votre routeur demande une adresse IP au FAI. Vous pouvez déterminer si la demande a réussi à l'aide de l'interface Web du routeur.

Pour vérifier l'adresse IP Internet :

1. Lancez un navigateur Web à partir d'un ordinateur ou d'un périphérique mobile connecté au réseau du routeur.

2. Saisissez l'adresse **http://www.routerlogin.net**.

Une fenêtre de connexion s'affiche.

3. Saisissez le nom d'utilisateur et le mot de passe administrateur du routeur.

Le nom d'utilisateur est **admin**. Le mot de passe est celui que vous avez spécifié lors de la configuration de votre routeur. Le nom utilisateur et le mot de passe sont sensibles à la casse.

L'écran d'accueil de base s'affiche.

4. Sélectionnez **Advanced** (Avancé).

La page d'accueil avancée s'affiche.

5. Dans le volet Port Internet, vérifiez qu'une adresse IP est affichée pour le port Internet. Si 0.0.0.0 s'affiche, votre routeur n'a pas obtenu d'adresse IP auprès de votre FAI.

6. Si votre routeur n'a pas obtenu d'adresse IP de votre FAI, cliquez sur **État de la connexion**.

La fenêtre Connection Status s'affiche.

7. Cliquez sur **libérer**.

Votre routeur libère son bail DHCP.

8. Cliquez sur **renouveler**.

Votre routeur tente d'obtenir une adresse IP de votre FAI.

Si votre routeur ne peut pas obtenir d'adresse IP auprès du FAI, vous devrez peut-être forcer votre modem à reconnaître votre nouveau routeur en redémarrant votre réseau. Pour plus d'informations, consultez la section [Étape pour redémarrage du réseau](#) à la page 203.

Si votre routeur ne parvient toujours pas à obtenir une adresse IP auprès du FAI, le problème peut être l'un des suivants :

- Votre fournisseur d'accès à Internet (FAI) subit peut-être une panne. Essayez de connecter un ordinateur directement au port Ethernet de votre modem et d'accéder à Internet. Si votre ordinateur ne parvient toujours pas à accéder à Internet, contactez votre FAI pour dépanner votre connexion.
- Votre FAI peut avoir besoin d'un programme de connexion. Demandez à votre FAI s'il a besoin de PPP sur Ethernet (PPPoE) ou d'un autre type de connexion.
- Si votre FAI a besoin d'une connexion, le nom de connexion et le mot de passe sont peut-être mal définis.
- Votre FAI peut vérifier le nom d'hôte de votre ordinateur. Attribuez le nom d'hôte de l'ordinateur de votre compte FAI comme nom de compte sur la page de configuration Internet.
- Si votre FAI autorise une seule adresse MAC Ethernet à se connecter à Internet et vérifie l'adresse MAC de votre ordinateur, effectuez l'une des opérations suivantes :
 - Informez votre FAI que vous avez acheté un nouveau périphérique réseau et demandez-lui d'utiliser l'adresse MAC du routeur.
 - Configurez votre routeur pour qu'il utilise l'adresse MAC de votre ordinateur (voir [Configurez manuellement la connexion Internet](#) à la page 33).

Si votre routeur a obtenu une adresse IP, mais que votre ordinateur ne charge pas de pages Web à partir d'Internet, cela peut être dû à une ou plusieurs des raisons suivantes :

- Il est possible que votre ordinateur ou votre appareil mobile ne reconnaisse aucune adresse de serveur DNS.

En général, votre FAI fournit les adresses d'un ou de deux serveurs DNS que vous pouvez utiliser. Si vous avez entré des adresses DNS lors de la configuration du routeur, redémarrez votre ordinateur ou votre appareil mobile et vérifiez les adresses DNS. Vous pouvez également essayer de supprimer les adresses DNS que vous avez entrées, ce qui permet au routeur d'essayer d'obtenir automatiquement les adresses de serveur DNS de votre FAI. Assurez-vous que votre ordinateur ou appareil mobile est configuré pour recevoir automatiquement les adresses de serveur DNS et que vous n'avez pas spécifié manuellement d'adresses de serveur DNS dans votre ordinateur ou appareil mobile.

- Le routeur n'est peut-être pas configuré comme passerelle TCP/IP sur votre ordinateur ou votre périphérique mobile.

Assurez-vous que votre ordinateur ou périphérique mobile est configuré comme client DHCP (pour la plupart des périphériques, il s'agit du paramètre par défaut) afin que l'ordinateur ou le périphérique mobile puisse recevoir automatiquement une adresse IP du routeur. Si vous devez activer le client DHCP sur votre ordinateur

ou votre périphérique mobile, redémarrez l'ordinateur ou le périphérique mobile, puis vérifiez l'adresse de la passerelle.

- Vous exécutez peut-être un logiciel de connexion qui n'est plus nécessaire.
Si votre FAI vous a fourni un programme pour vous connecter à Internet, vous n'avez plus besoin d'exécuter ce logiciel après l'installation de votre routeur.

Dépannage de la navigation Internet

Si votre routeur peut obtenir une adresse IP, mais que votre ordinateur ne peut pas charger de pages Web à partir d'Internet, il se peut que cela se soit produit pour les raisons suivantes :

- Le compteur de trafic est activé et la limite a été atteinte.
En configurant le compteur de trafic pour ne pas bloquer l'accès à Internet lorsque la limite de trafic est atteinte, vous pouvez reprendre l'accès à Internet. Si votre fournisseur d'accès Internet (FAI) définit une limite d'utilisation, il peut vous facturer l'excédent.
- Il est possible que votre ordinateur ou votre appareil mobile ne reconnaisse aucune adresse de serveur DNS.
En général, votre FAI fournit les adresses d'un ou de deux serveurs DNS que vous pouvez utiliser. Si vous avez entré des adresses DNS lors de la configuration du routeur, redémarrez votre ordinateur ou votre appareil mobile et vérifiez les adresses DNS. Assurez-vous que votre ordinateur ou appareil mobile est configuré pour recevoir automatiquement les adresses de serveur DNS et que vous n'avez pas spécifié manuellement d'adresses de serveur DNS dans votre ordinateur ou appareil mobile.
- Le routeur n'est peut-être pas configuré comme passerelle par défaut sur votre ordinateur ou votre périphérique mobile.
Assurez-vous que votre ordinateur ou périphérique mobile est configuré comme client DHCP (pour la plupart des périphériques, il s'agit du paramètre par défaut) afin que l'ordinateur ou le périphérique mobile puisse recevoir automatiquement une adresse IP du routeur. Si vous devez activer le client DHCP sur votre ordinateur ou votre périphérique mobile, redémarrez l'ordinateur ou le périphérique mobile, puis vérifiez l'adresse de la passerelle.

Les modifications ne sont pas enregistrées

Si le routeur n'enregistre pas les modifications apportées dans l'interface Web du routeur, procédez comme suit :

- Lorsque vous entrez les paramètres de configuration, cliquez toujours sur **le** bouton appliquer avant de passer à une autre page ou un autre onglet, sinon vos modifications sont perdues.
- Cliquez sur le bouton **Actualiser** ou **Rafraîchir** du navigateur Web. Il est possible que les modifications se soient produites, mais les anciens paramètres peuvent se trouver dans le cache du navigateur Web.

Dépannage de la connectivité WiFi

Si vous rencontrez des difficultés pour vous connecter au routeur via Wi-Fi, essayez d'isoler le problème :

- L'appareil ou l'ordinateur WiFi que vous utilisez trouve-t-il votre réseau WiFi ?
Si ce n'est pas le cas, vérifiez le voyant WiFi du routeur. S'il est désactivé, connectez-vous à l'interface Web du routeur et vérifiez si l'émetteur-récepteur WiFi est activé ou désactivé.
Si vous avez désactivé la diffusion SSID du routeur, votre réseau WiFi est masqué et ne s'affiche pas dans la liste d'analyse de votre client WiFi. (Par défaut, la diffusion SSID est activée.)
- Existe-t-il un autre routeur WiFi, passerelle, point d'accès ou répéteur diffusant le même nom de réseau que votre routeur ?
Assurez-vous que tous les autres périphériques de diffusion WiFi sont éteints ou utilisent un nom de réseau WiFi différent.
- Votre périphérique compatible WiFi prend-il en charge la sécurité que vous utilisez pour votre réseau WiFi (WPA3, WPA2 ou WPA) ?
- Si vous souhaitez afficher les paramètres WiFi du routeur, utilisez un câble Ethernet pour connecter un ordinateur à un port LAN du routeur. Connectez-vous ensuite au routeur et sélectionnez **DE BASE > sans fil**. Assurez-vous de cliquer sur **le** bouton appliquer si vous modifiez les paramètres.

Si votre périphérique WiFi détecte votre réseau mais que la puissance du signal est faible, vérifiez les conditions suivantes :

- Votre routeur est-il trop éloigné de votre ordinateur ou de votre périphérique mobile ou trop proche ? Placez votre ordinateur près du routeur, à une distance d'au moins 6 mètres (1.8 pieds), et vérifiez si la puissance du signal s'améliore.
- Des objets entre le routeur et votre ordinateur bloquent-ils le signal WiFi ? Installez votre routeur le plus près possible du centre de votre maison. Évitez d'installer le routeur dans votre cuisine, sous-sol ou sous les escaliers. Les appareils électroménagers et les obstacles tels que les murs ou les sols peuvent créer des interférences qui affectent les performances de votre WiFi.

Dépannez votre réseau à l'aide de l'utilitaire ping

La plupart des périphériques et routeurs réseau contiennent un utilitaire ping qui envoie un paquet de demande d'écho au périphérique désigné. Le périphérique répond ensuite avec une réponse d'écho. Vous pouvez facilement dépanner un réseau à l'aide de l'utilitaire ping de votre ordinateur ou de votre station de travail.

Testez le chemin LAN vers votre routeur

Vous pouvez envoyer une requête ping au routeur à partir de votre ordinateur pour vérifier que le chemin du réseau local vers votre routeur est correctement configuré.

Pour envoyer une requête ping au routeur à partir d'un ordinateur Windows :

1. Depuis la barre d'outils Windows, cliquez sur le bouton **Démarrer** et sélectionnez **Exécuter**.
2. Dans le champ prévu à cet effet, tapez **ping** suivi de l'adresse IP du routeur, comme dans cet exemple :

ping www.routerlogin.net

3. Cliquez sur le bouton **OK** (Enregistrer).

Un message comme celui-ci apparaît :

```
Pinging <IP address > with 32 bytes of data
```

Si la connexion est établie, le message suivant apparaît :

```
Reply from < IP address >: bytes=32 time=NN ms TTL=xxx
```

Si la connexion échoue, le message suivant apparaît :

Request timed out

Si le chemin ne fonctionne pas correctement, l'un des problèmes suivants peut se produire :

- Mauvaises connexions physiques.

Pour une connexion filaire, assurez-vous que le voyant numéroté du port LAN est allumé pour le port auquel vous êtes connecté.

Vérifiez que les voyants appropriés sont allumés pour vos périphériques réseau. Si votre routeur et votre ordinateur sont connectés à un commutateur Ethernet distinct, assurez-vous que les voyants de liaison sont allumés pour les ports de commutateur connectés à votre ordinateur et à votre routeur.

- Mauvaise configuration réseau.

Vérifiez que le pilote de carte Ethernet et le logiciel TCP/IP sont installés et configurés sur votre ordinateur.

Vérifiez que l'adresse IP de votre routeur et de votre ordinateur est correcte et que les adresses se trouvent sur le même sous-réseau.

Testez le chemin entre un ordinateur Windows et un ordinateur distant périphérique

Pour tester le chemin entre un ordinateur Windows et un périphérique distant :

1. Depuis la barre d'outils Windows, cliquez sur le bouton **Démarrer** et sélectionnez **Exécuter**.

2. Dans la fenêtre Exécuter de Windows, saisissez

ping -n 10 <adresse IP>

Où <IP address> est l'adresse IP d'un périphérique distant tel que votre serveur DNS ISP.

Si le chemin fonctionne correctement, des messages similaires à ceux indiqués dans [Testez le chemin LAN vers votre routeur](#) à la page 213.

3. Si vous ne recevez pas de réponse, vérifiez les points suivants :

- Vérifiez que l'adresse IP de votre routeur est répertoriée comme passerelle par défaut pour votre ordinateur. Si DHCP attribue la configuration IP de vos ordinateurs, ces informations ne sont pas visibles dans le panneau de

configuration réseau de votre ordinateur. Vérifiez que l'adresse IP du routeur est répertoriée comme passerelle par défaut.

- Vérifiez que l'adresse réseau de votre ordinateur (la partie de l'adresse IP spécifiée par le masque de sous-réseau) est différente de l'adresse réseau du périphérique distant.
- Vérifiez que votre modem câble ou DSL est connecté et fonctionne.
- Si votre FAI a attribué un nom d'hôte à votre ordinateur, entrez ce nom d'hôte comme nom de compte sur la page Configuration Internet.
- Votre FAI rejette peut-être les adresses MAC Ethernet de tous vos ordinateurs sauf un.

De nombreux FAI haut débit restreignent l'accès en autorisant le trafic uniquement à partir de l'adresse MAC de votre modem haut débit. Certains FAI limitent en outre l'accès à l'adresse MAC d'un seul ordinateur connecté à ce modem. Si votre FAI effectue cette opération, configurez votre routeur pour qu'il utilise l'adresse MAC de l'ordinateur autorisé (voir [Configurez manuellement la connexion Internet](#) à la page 33).